

Do not remove this Owner's Manual from the vehicle. Read this manual carefully before operating the vehicle as it contains important safety information.

10-40

Μην μετακινείτε αυτό το εγχειρίδιο από το όχημα. Διαβάστε προσεκτικά το εγχειρίδιο πριν βάλετε σε λειτουργία το όχημα καθώς περιέχει σημαντικές πληροφορίες ασφαλείας.

**MOTOTREND A.E.:** ΑΘΗΝΑ: Βρυούλων 56, Ν. Φιλαδέλφεια 143 41, Τηλ.: (0030) 210 258 5991-2, Fax: 210 258 5993

ΘΕΣΣΑΛΟΝΙΚΗ: Αχελώου 7, Τηλ.: (0030) 2310 530 728, Fax: 2310 530 738

**MOTOLAND LTD A.E.:** ΚΥΠΡΟΣ: Λεωφ. Στρατηγού Τιμάγια 62 (κτίριο Παυλίμπη), Λάρνακα, Τηλ.: (00357) 24 668 444, Fax: 24 663 621

**Το δίκτυο της KYMCO είναι κοντά σας, στο 800 11 20025**

web site: [www.kymco.gr](http://www.kymco.gr) email: [info@kymco.gr](mailto:info@kymco.gr)

**PEOPLE GTi 125/200/300**

**Scooter**

**Οδηγίες χρήσης**



**KWANG YANG MOTOR CO., LTD**

NO. 35 Wan Hsing Street, San Min District Kaohsiung, Taiwan, R.O.C.

Tel.: 886-7-3822526, Fax: 886-7-3950021





## **ΠΡΟΕΙΔΟΠΟΙΗΣΗ**

Για να αποφύγετε βλάβη στο ηλεκτρονικό σύστημα ψεκασμού του οχήματος, να μην συνδέετε ή αποσυνδέετε τους πόλους της μπαταρίας όταν ο κεντρικός διακόπτης είναι ανοιχτός (θέση  )



# ΕΙΣΑΓΩΓΗ

Ευχαριστούμε για την προτίμηση σας στα SCOOTER της KYMCO.

Το βιβλίο οδηγιών χρήσης, περιγράφει λεπτομερώς το σωστό τρόπο χειρισμού και συντήρησης του σκούτερ σας, ώστε να σας εξασφαλίσει πολλά και απροβλημάτιστα χιλιόμετρα οδήγησης.

Παρακαλούμε διαβάστε το βιβλίο αυτό προσεκτικά πριν την οδήγηση του σκούτερ ώστε να εξοικειωθείτε με το σωστό χειρισμό του, τον εξοπλισμό, τις δυνατότητες και τους περιορισμούς του.

Τα συγκεκριμένα μοντέλα έχουν κατασκευαστεί σύμφωνα με τις απαιτήσεις της Ευρωπαϊκής Κοινότητας, τηρώντας τις προδιαγραφές χαμηλής εκπομπής καυσαερίων και μειωμένου θορύβου. Παρά το γεγονός ότι τα KYMCO είναι κατασκευασμένα με αυτές τις υψηλότερες προδιαγραφές, ο περιοδικός έλεγχος και η συντήρησή τους είναι απαραίτητα ώστε να διατηρηθούν σε άριστη κατάσταση.

Λάβετε υπ' όψιν σας ότι οι πληροφορίες και οι εικόνες που περιέχονται σ' αυτό το βιβλίο, πιθανόν να διαφέρουν από το όχημά σας, σε περίπτωση που υπάρξει κάποια αλλαγή ή βελτίωση στα χαρακτηριστικά του μετά την έκδοση του βιβλίου.

**ΟΙ ΠΛΗΡΟΦΟΡΙΕΣ ΚΑΙ ΤΑ ΧΑΡΑΚΤΗΡΙΣΤΙΚΑ ΠΟΥ ΑΝΑΦΕΡΟΝΤΑΙ ΣΤΟ ΠΑΡΟΝ ΕΝΤΥΠΟ ΕΙΝΑΙ ΕΝΔΕΙΚΤΙΚΑ. Ο ΚΑΤΑΣΚΕΥΑΣΤΗΣ ΔΙΑΤΗΡΕΙ ΤΟ ΔΙΚΑΙΩΜΑ ΝΑ ΤΡΟΠΟΠΟΙΕΙ ΤΗΝ ΠΑΡΟΥΣΑ ΕΚΔΟΣΗ ΚΑΘΩΣ ΚΑΙ ΤΑ ΧΑΡΑΚΤΗΡΙΣΤΙΚΑ ΤΟΥ ΟΧΗΜΑΤΟΣ, ΧΩΡΙΣ ΠΡΟΕΙΔΟΠΟΙΗΣΗ Η ΥΠΟΧΡΕΩΣΗ ΝΑ ΑΝΑΒΑΘΜΙΣΕΙ ΤΑ ΥΦΙΣΤΑΜΕΝΑ ΟΧΗΜΑΤΑ.**

**ΟΤΑΝ ΞΕΚΙΝΑΤΕ ΤΟΝ ΚΙΝΗΤΗΡΑ, Η ΜΠΑΤΑΡΙΑ ΘΑ ΠΡΕΠΕΙ ΝΑ ΕΙΝΑΙ ΣΥΝΔΕΔΕΜΕΝΗ ΓΙΑ ΔΙΕΥΚΟΛΥΝΣΗ ΤΗΣ ΕΚΚΙΝΗΣΗΣ ΚΑΙ ΓΙΑ ΑΥΞΗΣΗ ΤΗΣ ΑΠΟΔΟΣΗΣ ΤΟΥ ΚΙΝΗΤΗΡΑ.**

# ΣΗΜΑΝΤΙΚΗ ΠΛΗΡΟΦΟΡΙΑ ΓΙΑ ΤΟ ΒΙΒΛΙΟ ΟΔΗΓΙΩΝ ΧΡΗΣΗΣ

Σας συνιστούμε να διαβάσετε προσεκτικά το παρόν έντυπο πριν από τη χρήση του οχήματος, για να έχετε ασφαλή και άνετη οδήγηση.

## ΣΗΜΑΝΤΙΚΕΣ ΠΛΗΡΟΦΟΡΙΕΣ

Οι εξαιρετικά σημαντικές πληροφορίες, ξεχωρίζουν με τα παρακάτω σύμβολα.

### ΠΡΟΕΙΔΟΠΟΙΗΣΗ

Εάν δεν ακολουθηθεί η οδηγία, μπορεί να προκληθεί σοβαρός τραυματισμός ή θάνατος.

### ΠΡΟΣΟΧΗ

Πρέπει να δώσετε προσοχή ώστε να αποφύγετε ζημιά στο όχημα.

## ΣΗΜΕΙΩΣΗ

Αφορά λεπτομέρειες που μπορεί να σας διευκολύνουν.

# ΠΕΡΙΕΧΟΜΕΝΑ

|   |           |
|---|-----------|
| <b>ΕΙΣΑΓΩΓΗ</b> .....                                 | <b>1</b>  |
| <b>ΠΛΗΡΟΦΟΡΙΕΣ ΓΙΑ ΤΟ ΒΙΒΛΙΟ ΟΔΗΓΙΩΝ ΧΡΗΣΗΣ</b> ..... | <b>2</b>  |
| <b>ΠΕΡΙΕΧΟΜΕΝΑ</b> .....                              | <b>3</b>  |
| <b>ΠΛΗΡΟΦΟΡΙΕΣ ΑΣΦΑΛΕΙΑΣ</b> .....                    | <b>5</b>  |
| <b>ΠΕΡΙΓΡΑΦΗ ΜΕΡΩΝ ΤΟΥ ΟΧΗΜΑΤΟΣ</b> .....             | <b>10</b> |
| Θέση αριθμών Πλαισίου/Κινητήρα .....                  | 14        |
| Χειριστήρια / Κεντρικός Διακόπτης .....               | 16        |
| Όργανα και Ενδεικτικές Λυχνίες .....                  | 17        |
| Δεξιός Διακόπτης .....                                | 22        |
| Αριστερός Διακόπτης .....                             | 24        |
| Τάπα Ντεπόζιτου Βενζίνης .....                        | 25        |
| Σέλα .....  | 27        |
| Σταντ .....   | 29        |
| Οπίσθια Αμορτισέρ .....                               | 31        |
| <b>ΕΛΕΓΧΟΙ ΠΡΙΝ ΤΗ ΧΡΗΣΗ</b> .....                    | <b>32</b> |
| Λειτουργία .....                                      | 33        |
| Στρώσιμο Κινητήρα .....                               | 36        |
| Στρώσιμο Ελαστικών .....                              | 37        |
| Έλεγχος και Συντήρηση .....                           | 38        |
| <b>ΠΡΟΓΡΑΜΜΑ ΕΡΓΑΣΙΩΝ ΣΥΝΤΗΡΗΣΗΣ</b> .....            | <b>39</b> |
| Λιπαντικό Κινητήρα .....                              | 40        |
| Λιπαντικό Μετάδοσης .....                             | 44        |

|                                     |           |
|-------------------------------------|-----------|
| Φίλτρο Αέρα .....                   | 45        |
| Λειτουργία Γκαζιού .....            | 46        |
| Έλεγχος Μπουζί .....                | 47        |
| Σύστημα Ψύξης .....                 | 49        |
| Έλεγχοι Αναρτήσεων.....             | 51        |
| Πλάγιο Σταντ .....                  | 52        |
| Φρένα .....                         | 53        |
| Έλεγχος Υλικών Τριβής .....         | 54        |
| Μπαταρία .....                      | 55        |
| Ασφάλειες .....                     | 57        |
| Λάστιχα.....                        | 58        |
| Καθάρισμα .....                     | 62        |
| Φύλαξη .....                        | 65        |
| <b>ΤΕΧΝΙΚΑ ΧΑΡΑΚΤΗΡΙΣΤΙΚΑ .....</b> | <b>68</b> |
| <b>ΛΙΣΤΑ ΑΝΤΙΠΡΟΣΩΠΩΝ .....</b>     | <b>69</b> |

# ΣΗΜΑΝΤΙΚΕΣ ΠΛΗΡΟΦΟΡΙΕΣ ΑΣΦΑΛΕΙΑΣ

## **Φοράτε κράνος**

Ο εξοπλισμός ασφάλειας, ξεκινά με τη χρήση ενός καλού κράνους. Φοράτε πάντα κράνος που τηρεί τις ισχύουσες προδιαγραφές. Θα πρέπει επίσης να φοράτε εξοπλισμό προστασίας των ματιών σας.

## **Κάνετε το εαυτό σας εμφανή στους άλλους**

Φοράτε ανοιχτόχρωμα ανακλαστικά ρούχα και οδηγείτε έτσι ώστε να σας βλέπουν οι άλλοι οδηγοί. Ανάβετε τα φλας πριν στρίψετε ή αλλάξετε λωρίδα και χρησιμοποιείτε την κόρνα εάν αυτό κάνει τους άλλους να σας προσέξουν.

## **Γνωρίστε τα όρια σας**

Οδηγείτε πάντα σύμφωνα με τις δυνατότητές σας. Γνωρίζοντας τις δυνατότητες αυτές θα σας βοηθήσει να αποφύγετε ατυχήματα.



## **Διατηρείτε το σκούτερ σας σε ασφαλή κατάσταση**

Για την ασφάλειά σας, επιθεωρείτε πάντα το όχημά σας πριν από κάθε χρήση ώστε να βεβαιωθείτε ότι είναι σε ασφαλή λειτουργική κατάσταση. Ακολουθείτε πάντα τις οδηγίες ελέγχου και συντήρησης που περιγράφονται σ' αυτό το βιβλίο.

Ποτέ μην υπερβαίνετε το όρια φόρτωσης και να χρησιμοποιείτε αξεσουάρ που είναι εγκεκριμένα από την KYMCO γι' αυτό το όχημα.

## **Να είστε εξαιρετικά προσεκτικοί όταν οδηγείτε με άσχημες καιρικές συνθήκες.**

Σε βρεγμένο δρόμο η απόσταση φρεναρίσματος διπλασιάζεται. Παραμείνετε μακριά από τις βαμμένες λωρίδες των δρόμων, τις λακκούβες, σημεία που έχουν ίχνη από λιπαντικά καθώς αυτά γλιστρούν πάρα πολύ. Δώστε μεγάλη προσοχή όταν διασταυρώνετε γραμμές τρένων ή όταν οδηγείτε σε μεταλλικές γέφυρες και επιφάνειες.

Όταν έχετε αμφιβολία για την κατάσταση του δρόμου, ελαττώστε ταχύτητα.

## **Μετατροπές**

Μετατροπές στο σκούτερ ή αφαίρεση εξαρτημάτων, μπορεί να κάνει το όχημα μη ασφαλές ή παράνομο για κυκλοφορία. Ακολουθείτε τους κανονισμούς που αφορούν τον εξοπλισμό οχημάτων στην περιοχή σας.

## **Έλεγχος του οχήματος πριν τη χρήση**

Μην ξεχνάτε να ελέγχετε το σκούτερ σας πριν από κάθε χρήση για να εξασφαλίσετε την ασφάλεια σας και την ασφάλεια του συνεπιβάτη.

## **Προστατευτικός εξοπλισμός**

Για την ασφάλειά σας, σας συνιστούμε να φοράτε πάντα κράνος εγκεκριμένου τύπου, προστατευτικά γυαλιά, μπότες με αντιολισθητική σόλα, γάντια, μακριά παντελόνια και μακρυμάνικες μπλούζες ή ειδικό μπουφάν μοτοσικλέτας.

## **Μη φοράτε ρούχα που εμποδίζουν την οδήγηση**

Φαρδιά μανίκια μπορούν να μπλεχτούν στις μανέτες ή φαρδιά μπατζάκια σε άλλα μέρη του σκούτερ.

- 1) Φοράτε γάντια
- 2) Τα ρούχα σας θα πρέπει να εφαρμόζουν
- 3) Φοράτε κράνος πάντα
- 4) Φοράτε ανοιχτόχρωμα ρούχα με ανακλαστικές επιφάνειες
- 5) Φοράτε παπούτσια με χαμηλά τακούνια.

### ΠΡΟΕΙΔΟΠΟΙΗΣΗ

Εάν δεν φοράτε κράνος, αυξάνονται οι πιθανότητες σοβαρού τραυματισμού σας σε περίπτωση ατυχήματος. Φοράτε εσείς και ο επιβάτης, εγκεκριμένα κράνη που εφαρμόζουν σωστά.



# ΦΟΡΤΩΜΑ

## Οδηγίες φόρτωσης

Τοποθετείτε τα βάρη που φορτώνετε, όσο το δυνατό πιο κοντά στο κέντρο του οχήματος. Επίσης τοποθετείτε τα βάρη ομοιόμορφα και στις δύο πλευρές του σκούτερ.

Δέστε σταθερά τα μεταφερόμενα αντικείμενα. Ένα βαρύ αντικείμενο που μετακινείται, μπορεί να προκαλέσει ατύχημα.

Βεβαιωθείτε ότι τα μεταφερόμενα αντικείμενα δεν εμποδίζουν τα χειριστήρια του οχήματος ή δεν περιορίζουν την ορατότητα σας. Ελέγξτε την πίεση του αέρα στα λάστιχα.

## ΠΡΟΕΙΔΟΠΟΙΗΣΗ

Υπερφορτώνοντας το σκούτερ ή μη φορτώνοντας το σωστά, μπορεί να επηρεαστεί η ευστάθεια του καθώς και το φρενάρισμα που μπορούν να οδηγήσουν σε ατύχημα.

Μην υπερβαίνετε το μέγιστο επιτρεπόμενο βάρος.

Τα βάρη πρέπει να είναι σωστά ταξινομημένα και δεμένα.

Να οδηγείτε με χαμηλότερες ταχύτητες όταν το όχημα είναι φορτωμένο.

Προβλέπετε μεγαλύτερη απόσταση φρεναρίσματος όταν το όχημα είναι φορτωμένο.

# ΠΕΡΙΓΡΑΦΗ ΜΕΡΩΝ ΤΟΥ ΟΧΗΜΑΤΟΣ

1. Μανέτα οπίσθιου φρένου
2. Φανάρι
3. Αριστερό φλάς.
4. Πλάγιο σταντ
5. Σέλα
6. Φίλτρο αέρα
7. Οπίσθιο φανάρι



- 8. Τεπόζιτο ψυκτικού υγρού
- 9. Εξάτμιση
- 10. Δείκτης στάθμης λαδιού
- 11. Τάπα τεπόζιτου βενζίνης
- 12. Μαρσιπέ συνεπιβάτη
- 13. Εμπρόσθιο δεξί φλας



- 14. Εμπρόσθιο φλας
- 15. Φανάρι
- 16. Μανέτα εμπρόσθιου φρένου



- 17. Οπίσθιο φλας
- 18. Διακόπτης πάυσης κινητήρα
- 19. Κεντρικός διακόπτης
- 20. Παροχή ρεύματος 12V
- 21. Μπαταρία, ασφάλειες
- 22. Οπίσθιο φανάρι





## **ΑΡΙΘΜΟΣ ΠΛΑΙΣΙΟΥ**

Ο αριθμός πλαισίου είναι χαραγμένος στο πλαίσιο στη δεξιά πλευρά του οχήματος, κάτω από το πάτωμα.

Γράψτε τον αριθμό πλαισίου σας στον παρακάτω χώρο.

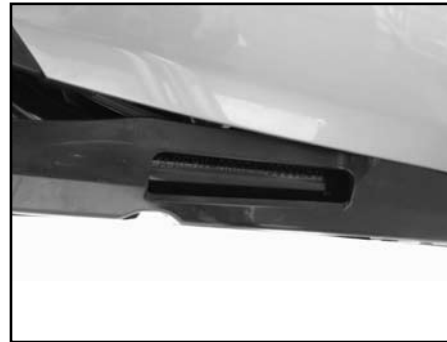

## **ΑΡΙΘΜΟΣ ΚΙΝΗΤΗΡΑ**







Ο αριθμός κινητήρα είναι χαραγμένος στο αριστερό καπάκι του κινητήρα.

Γράψτε τον αριθμό κινητήρα σας στον παρακάτω χώρο.



# ΧΕΙΡΙΣΤΗΡΙΑ

## Κεντρικός διακόπτης

- «  » Το ηλεκτρικό κύκλωμα είναι σβηστό. Ο κινητήρας δεν μπορεί να ξεκινήσει.
- «  » Ο κινητήρας μπορεί να ξεκινήσει μόνο σ' αυτή τη θέση. Το κλειδί δεν μπορεί να βγει από το διακόπτη.
- «  » Για να κλειδώσετε το τιμόνι, στρέψτε το τιμόνι τελείως αριστερά. Πιέστε και γυρίστε το κλειδί στη θέση «  ». Το ηλεκτρικό κύκλωμα είναι σβηστό. Το κλειδί μπορεί να βγει όταν ο διακόπτης είναι σ' αυτή τη θέση.
- «  » Για να ανοίξετε τη σέλα, στρέψτε το κλειδί στη θέση «  » του διακόπτη.

## Κάλυμα ασφαλείας διακόπτη

Για να κλείσετε το κάλυμα ασφαλείας του διακόπτη (1), πιέστε το κουμπί που υπάρχει στο κάτω δεξιό ακρο του.

Για να ανοίξετε το κάλυμα, τοποθετήστε τη μαγνητική κεφαλή (2) του κλειδιού στην υποδοχή του διακόπτη και στρίψτε το κλειδί προς τα δεξιά.

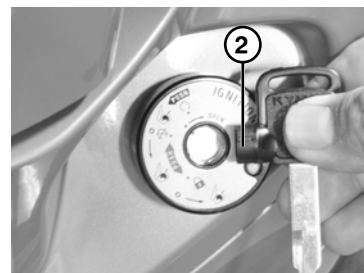
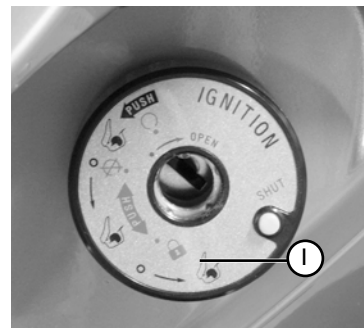

# ΟΡΓΑΝΟ ΚΑΙ ΕΝΔΕΙΚΤΙΚΕΣ ΛΥΧΝΙΕΣ

## I. Ολικός / ημερήσιος χιλιομετρητής

Δείχνει την συνολική απόσταση ή την απόσταση που έχετε διανύσει από τον προηγούμενο μηδενισμό του. Πιέζοντας το κουμπί ρύθμισης (ADJ), ο χιλιομετρητής γυρίζει διαδοχικά στον ολικό χιλιομετρητή (ODO), στον ημερήσιο χιλιομετρητή (TRIP) A ή B, ή στην ένδειξη service.

Πιέζοντας τα κουμπιά ρύθμισης (ADJ) και ένδειξης (MODE) συγχρόνως για πάνω από 2 δευτερόλεπτα όταν η ένδειξη είναι στον ημερήσιο χιλιομετρητή τότε αυτός μηδενίζεται.

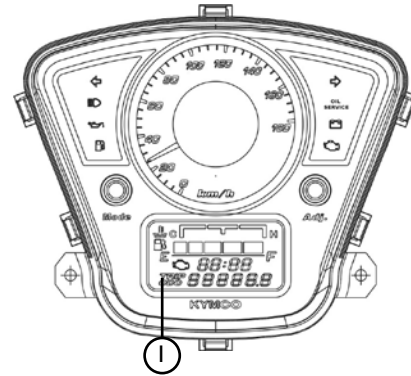

## 2. Ταχύμετρο

Δείχνει την ταχύτητα

## 3. Ενδεικτικές λυχνίες δεξιού/αριστερού φλας.

Αναβο-σβήνουν όταν λειτουργούν τα φλας και συγχρόνως ακούγεται ο βομβητής.

## 4. Ενδεικτική λυχνία μεγάλης σκάλας φώτων.

Ανάβει όταν ο διακόπτης φώτων είναι στη μεγάλη σκάλα.

## 5. Ενδεικτική λυχνία βενζίνης

Ανάβει όταν το ντεπόζιτο είναι σχεδόν άδειο. Θα πρέπει να γεμίσετε με βενζίνη το συντομότερο.

## 6. Δείκτης θερμοκρασίας ψυκτικού υγρού.

Δείχνει τη θερμοκρασία του ψυκτικού υγρού όταν ο κεντρικός διακόπτης είναι ανοιχτός.

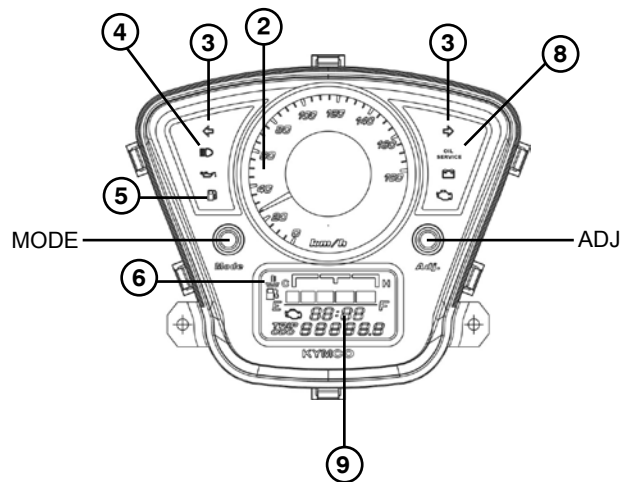

## 7. CELP. Λάμπα ελέγχου κινητήρα

Ανάβει όταν υπάρχει κάποιο πρόβλημα στα συστήματα του κινητήρα. Εάν ανάψει όταν οδηγείτε μειώστε ταχύτητα και απευθυνθείτε αμέσως σ'ένα προτεινόμενο συνεργείο για έλεγχο.

### **⚠ ΠΡΟΣΟΧΗ**

Όταν ανάβετε τον κεντρικό διακόπτη, το πλάγιο στάντ είναι ανεβασμένο και ο διακόπτης STOP του κινητήρα είναι στη θέση «  » RUN, η λάμπα θα ανάψει για 2 δευτερόλεπτα και μετά θα σβήσει. Αυτό σημαίνει ότι η λάμπα λειτουργεί κανονικά.

Όταν ο κινητήρας λειτουργεί σε πολύ υψηλές στροφές η λυχνία θα ανάψει σαν προειδοποίηση για την προστασία του κινητήρα.

Η λυχνία σβήνει όταν οι στροφές επανέλθουν σε κανονικό επίπεδο.

## 8. Ένδειξη αλλαγής λαδιού

Ανάβει όταν χρειάζεται να αντικαταστήσετε το λάδι του κινητήρα.

### **ΣΗΜΕΙΩΣΗ**

Η ένδειξη ανάβει όταν ο διακόπτης ανοίγει και πρέπει να σβήσει όταν ο κινητήρας ανάψει.

Πιέστε συγχρόνως τα κουμπιά ADJ και MODE στην ένδειξη SERVICE και ο δείκτης θα σβήσει.

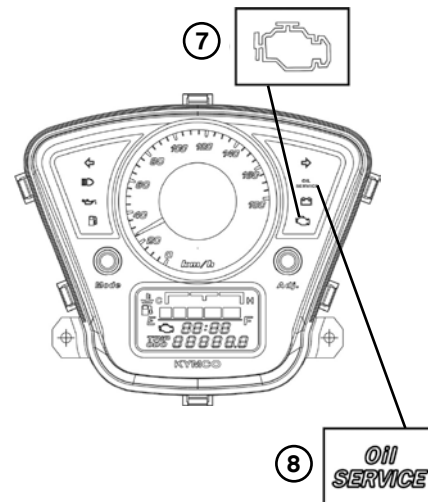

## 9. Ρολόι

Δείχνει την ώρα

Για να ρυθμίσετε την ώρα κάντε τα εξής:

1. Ανοίξτε το διακόπτη
2. Πιέστε το κουμπί ρύθμισης (ADJUST) για πάνω από 2 δευτερόλεπτα για να επιλέξετε τον ολικό χιλιομετρική (ODO).
3. Πιέστε συγχρόνως τα κουμπιά λειτουργίας και ρύθμισης για πάνω από 2 δευτερόλεπτα. Το ρολόι θα μπει σε κατάσταση ρύθμισης με την ένδειξη της ώρας να αναβοσβήνει.



4. Πιέστε το κουμπί ρύθμισης (ADJUST) για να ρυθμίσετε την ώρα.

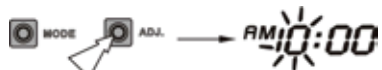

5. Πιέστε το κουμπί λειτουργίας (MODE) και η ένδειξη των λεπτών θα αρχίσει να αναβοσβήνει.



6. Πιέστε το κουμπί ρύθμισης (ADJUST) για να ρυθμίσετε τα λεπτά.



7. Όταν τελειώσετε με τη ρύθμιση πιέστε συγχρόνως τα κουμπιά λειτουργίας και ρύθμισης και η ένδειξη θα σταματήσει να αναβοσβήνει.

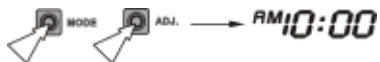

## 10. Ένδειξη μπαταρίας

Ανάβει όταν η τάση της μπαταρίας είναι χαμηλή. Σε αυτή την περίπτωση, ο κινητήρας μπορεί να μην ξεκινά μέχρι να επαναφορτιστεί η μπαταρία.

## 11. Ενδεικτική λυχνία πίεσης λαδιού

Ανάβει όταν η πίεση του λαδιού είναι χαμηλότερη από την σωστή. Θα πρέπει να ανάβει όταν ανοίγει ο κεντρικός διακόπτης και ο κινητήρας είναι σβηστός. Θα πρέπει να σβήνει όταν ο κινητήρας ξεκινά, εκτός από στιγμιαία αναβο-σβησίματα στο ρελαντί όταν ο κινητήρας είναι ζεστός.

### ΣΗΜΕΙΩΣΗ:

Εάν λειτουργείτε τον κινητήρα ενώ η λυχνία πίεσης λαδιού είναι αναμμένη, μπορεί να προκαλέσετε σημαντική ζημιά σ' αυτόν.

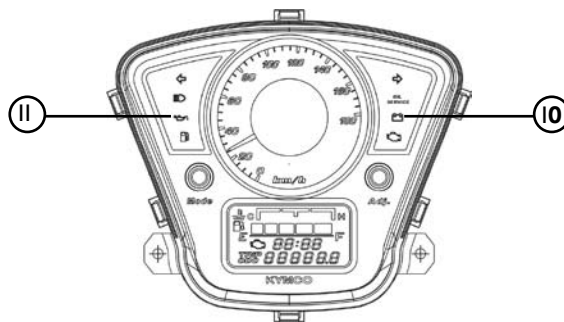



# ΔΕΞΙΟΣ ΔΙΑΚΟΠΤΗΣ

## Διακόπτης φώτων (I)

- ☀️ Στη θέση αυτή τα μικρά φώτα θα ανάψουν.
- ☀️☀️ Στη θέση αυτή τα μεσαία φώτα θα ανάψουν.
- Στη θέση αυτή τα φώτα σβήνουν.

## Μίζα (2)

Εάν πιέσετε το διακόπτη της μίζας (2) όταν ο κεντρικός διακόπτης είναι στη θέση «ON», ο κινητήρας ξεκινά.

## ΣΗΜΕΙΩΣΗ

Για να λειτουργήσει η μίζα, θα πρέπει να έχετε πατημένο το εμπρός ή το πίσω φρένο. Το Peoplr GTi 300 είναι εξοπλισμένο με διακόπτη ασφάλειας στο πλάγιο σταντ. Ο κινητήρας μπορεί να ξεκινήσει μόνο όταν το πλάγιο σταντ είναι ανασηκωμένο.

## **⚠️ ΠΡΟΣΟΧΗ**

Για να αποφύγετε ζημιά του κινητήρα μην πιέζετε τη μίζα για πάνω από 5 δευτερόλεπτα κάθε φορά.



### Διακόπτης παύσης κινητήρα (3)

- (~~⊗~~) Ο κινητήρας σταματά σ' αυτή τη θέση και δεν μπορεί να ξεκινήσει ακόμη και εάν ο κεντρικός διακόπτης είναι στη θέση "⊗".
- (⊗) Σ' αυτή τη θέση μπορεί να ξεκινήσει ο κινητήρας.



# ΑΡΙΣΤΕΡΟΣ ΔΙΑΚΟΠΤΗΣ

## Διακόπτης φλας (4)

⇒ Για να στρίψετε δεξιά.

⇐ Για να στρίψετε αριστερά.



Κατά τη χρήση του διακόπτη φλας, οι ενδεικτικές λυχνίες του πίνακα οργάνων αναβοσβήνουν.

## **⚠ ΠΡΟΣΟΧΗ**

Το φλας δεν σβήνει αυτόματα. Για το λόγο αυτό πιέσατε το διακόπτη προς τα μέσα για να σβήσει το φλας.

Τα φλας δεν λειτουργούν όταν ο κεντρικός διακόπτης είναι στη θέση «OFF».

## Διακόπτης κόρνας (5)

Γυρίστε τον κεντρικό διακόπτη στη θέση «» και πιέστε τον διακόπτη της κόρνας «». Η κόρνα θα ακουστεί.

## Διακόπτης αλλαγής δέσμης φώτων (6)

«» Σ' αυτή τη θέση ανάβουν τα μεσαία φώτα

«» Σ' αυτή τη θέση ανάβουν τα μεγάλα φώτα. Όταν χρησιμοποιείτε τα μεγάλα φώτα, ανάβει το ενδεικτικό λαμπάκι στον πίνακα οργάνων

## Διακόπτης σινιάλου φώτων (7)

Πιέστε και αφήστε το κουμπί αυτό για τη χρήση του σινιάλου προειδοποίησης.

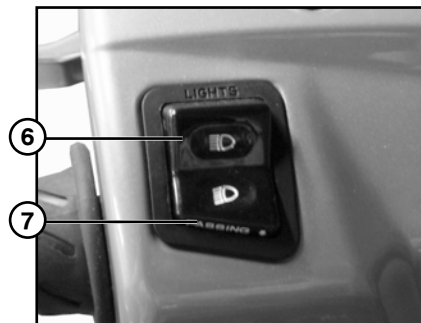
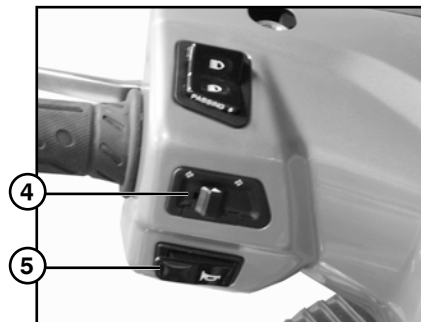

## ΤΑΠΑ ΝΤΕΠΟΖΙΤΟΥ ΒΕΝΖΙΝΗΣ

Για να ανεφοδιάσετε με καύσιμο:

1. Χρησιμοποιείτε το κλειδί για να ανοίξετε τη σέλα.
2. Ανοίξτε την τάπα στρέφοντας αριστερόστροφα για να απελευθερώσετε το στόμιο.
3. Για να κλειδώσετε τη τάπα, τοποθετήστε τη στο στόμιο και στρέψτε τη δεξιόστροφα.



## ΠΡΟΕΙΔΟΠΟΙΗΣΗ

Θα πρέπει οπωσδήποτε να σβήσετε τον κινητήρα για τον ανεφοδιασμό.

Ανεφοδιάζετε με βενζίνη το όχημα μόνο σε ανοιχτό χώρο.

Σκουπίστε αμέσως βενζίνη που έχει τρέξει έξω από το ντεπόζιτο.



Μην βάζετε διάφορα πρόσθετα στη βενζίνη διότι μπορεί να προκαλέσουν ζημιά στον κινητήρα.



### **Προτεινόμενος τύπος καυσίμου**

Χρησιμοποιείτε αμόλυβδη βενζίνη 91 οκτανίων ή περισσότερων.

# ΣΕΛΑ

## Για να ανοίξετε τη σέλα:

(1) Με τον κινητήρα αναμμένο (κεντρικός διακόπτης στη θέση «»)  
Πιέστε το κλειδί προς τα μέσα και ταυτόχρονα στρέψτε το αριστερόστροφα από τη θέση «» στη θέση «».

(2) Με τον κεντρικό διακόπτη στη θέση «»  
Στρέψτε το κλειδί αριστερόστροφα από τη θέση «» στη θέση «».

Τραβήξτε τη σέλα προς τα πάνω.

Για να κλειδώσετε τη σέλα:

Για να κλειδώσετε τη σέλα, απλώς πιέστε τη στο πίσω μέρος, και θα κλειδώσει αυτόματα.



## ΑΓΚΙΣΤΡΑ ΚΡΑΝΟΥΣ

Υπάρχουν δύο άγκιστρα στο εμπρός μέρος κάτω από τη σέλα τα οποία μπορείτε να χρησιμοποιήσετε για να ασφαλίσετε το κράνος σας κρεμώντας το απ' αυτά.

Θα πρέπει να ανασηκώσετε τη σέλα για να μπορέσετε να χρησιμοποιήσετε τα άγκιστρα.

### ΠΡΟΕΙΔΟΠΟΙΗΣΗ

Μην οδηγείτε με τα κράνη κρεμασμένα από τα άγκιστρα αυτά, καθώς μπορούν να μπλεχτούν στον πίσω τροχό ή στις αναρτήσεις και να προκληθεί ατύχημα.



# ΣΤΑΝΤ

Το σκούτερ αυτό είναι εξοπλισμένο με κεντρικό και πλάγιο σταντ.

## Κεντρικό σταντ (1)

Παρκάρετε το σκούτερ στο κεντρικό σταντ σε επίπεδο έδαφος. Σταθείτε στην αριστερή πλευρά και κρατείστε με το αριστερό χέρι το τιμόνι και με το δεξί την πίσω σχάρα. Τότε πατήστε το κεντρικό σταντ με το δεξί πόδι και τραβήξτε το σκούτερ προς τα πίσω.

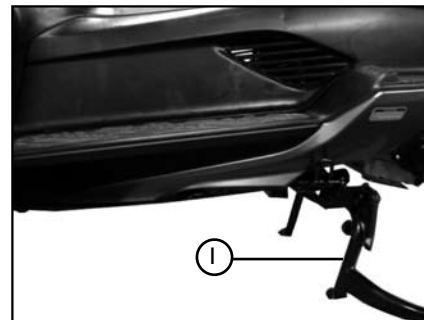

## Πλάγιο σταντ (2)

Το People GTi 300 είναι εξοπλισμένο με διακόπτη ασφάλειας στο πλάγιο σταντ.

Ο κινητήρας μπορεί να ξεκινήσει μόνο όταν το πλάγιο σταντ είναι ανασηκωμένο.

Εάν ο κινητήρας λειτουργεί και το πλάγιο σταντ κατέβει, τότε ο κινητήρας θα σβήσει.





### ΠΡΟΕΙΔΟΠΟΙΗΣΗ

Οδηγώντας το σκούτερ με το πλάγιο σταντ να μην είναι εντελώς ανασηκωμένο, μπορεί να προκληθεί ατύχημα όταν στρίψετε αριστερά.

Θα πρέπει να ελέγχετε τη λειτουργία του διακόπτη ασφαλείας του πλάγιου σταντ πριν την οδήγηση.

### ΠΡΟΕΙΔΟΠΟΙΗΣΗ

Παρκάρετε το σκούτερ σε επίπεδο έδαφος για να αποφύγετε πτώση του.

Εάν παρκάρετε σε κεκλιμένο έδαφος, στρέψτε την εμπρός μεριά του σκούτερ προς την ανηφορική πλευρά και τοποθετήστε το στο κεντρικό σταντ.

# ΟΠΙΣΘΙΑ ΑΜΟΡΤΙΣΕΡ

Για να προσαρμόσετε την οδική συμπεριφορά του σκούτερ στις εκάστοτε συνθήκες φόρτωσης, τα οπίσθια αμορτισέρ ρυθμίζονται ως προς τη προφόρτιση του ελατηρίου.

Για τη ρύθμιση χρησιμοποιείστε το ειδικό εργαλείο.  
Υπάρχει δυνατότητα ρύθμισης σε 5 θέσεις:

Η θέση 1 είναι για ελαφρά φορτία και ομαλούς δρόμους.  
Στις θέσεις 2-5 αυξάνεται η προφόρτιση του ελατηρίου για σκληρότερα αμορτισέρ και μεγάλα βάρη.

Στάνταρ ρύθμιση: People GTi 125 : 1 -- People GTi 300 : 2

## ΠΡΟΣΟΧΗ

Ρυθμίστε τα αμορτισέρ διαδοχικά από θέση σε θέση. Ρυθμίζοντας απευθείας από τη θέση 1 στην 5 ή αντίστροφα, μπορεί να προκαλέσετε ζημιά στα αμορτισέρ.

Όταν ρυθμίζετε τα αμορτισέρ, θα πρέπει να προσέξετε ώστε η ρύθμιση να είναι η ίδια και στα 2 αμορτισέρ

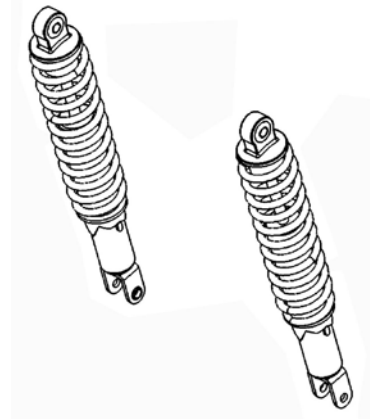

# ΕΛΕΓΧΟΙ ΠΡΙΝ ΤΗ ΧΡΗΣΗ

Πριν από κάθε χρήση του οχήματος, για την ασφαλείά σας ελέγχετε τα παρακάτω σημεία:

| ΣΗΜΕΙΟ                               | ΕΛΕΓΧΟΣ  | ΣΕΛΙΔΑ |
|--------------------------------------|--|--------|
| <b>ΛΙΠΑΝΤΙΚΟ ΚΙΝΗΤΗΡΑ</b>            | ΕΛΕΓΕΤΕ ΤΗ ΣΤΑΘΜΗ, ΠΡΟΣΘΕΣΤΕ ΛΑΔΙ ΕΑΝ ΧΡΕΙΑΖΕΤΑΙ<br>ΕΛΕΓΕΤΕ ΓΙΑ ΔΙΑΡΡΟΕΣ | 42     |
| <b>ΚΑΥΣΙΜΑ</b>                       | ΕΛΕΓΕΤΕ ΤΗ ΣΤΑΘΜΗ ΤΗΣ ΒΕΝΖΙΝΗΣ<br>ΑΝΕΦΟΔΙΑΣΤΕ ΤΟ ΟΧΗΜΑ ΕΑΝ ΧΡΕΙΑΖΕΤΑΙ    |        |
| <b>ΣΥΣΤΗΜΑ ΨΥΞΗΣ</b>                 | ΕΛΕΓΕΤΕ ΓΙΑ ΔΙΑΡΡΟΕΣ<br>ΕΛΕΓΕΤΕ ΤΗΝ ΣΤΑΘΜΗ ΤΟΥ ΨΥΚΤΙΚΟΥ ΥΓΡΟΥ            | 50     |
| <b>ΦΡΕΝΑ</b>                         | ΕΛΕΓΕΤΕ ΤΗ ΛΕΙΤΟΥΡΓΙΑ, ΤΑ ΥΓΡΑ ΚΑΙ ΤΥΧΟΝ ΔΙΑΡΡΟΕΣ                        | 54     |
| <b>ΛΑΣΤΙΧΑ</b>                       | ΕΛΕΓΕΤΕ ΤΗΝ ΠΙΕΣΗ ΤΟΥ ΑΕΡΑ, ΤΗΝ ΦΘΟΡΑ ΚΑΙ ΓΙΑ ΤΥΧΟΝ ΖΗΜΙΕΣ               | 59     |
| <b>ΓΚΑΖΙ</b>                         | ΕΛΕΓΕΤΕ ΤΗΝ ΚΑΛΗ ΛΕΙΤΟΥΡΓΙΑ ΤΟΥ ΣΕ ΟΛΕΣ ΤΙΣ ΘΕΣΕΙΣ ΤΟΥ<br>ΤΙΜΟΝΙΟΥ       | 47     |
| <b>ΦΩΤΑ &amp; ΚΟΡΝΑ</b>              | ΕΛΕΓΕΤΕ ΓΙΑ ΚΑΛΗ ΛΕΙΤΟΥΡΓΙΑ  |        |
| <b>ΔΙΑΚΟΠΤΗΣ ΠΑΥΣΗΣ<br/>ΚΙΝΗΤΗΡΑ</b> | ΕΛΕΓΕΤΕ ΓΙΑ ΣΩΣΤΗ ΛΕΙΤΟΥΡΓΙΑ   | 24     |
| <b>ΔΙΑΚΟΠΤΗΣ ΠΛΑΓΙΟΥ<br/>ΣΤΑΝΤ</b>   | ΕΛΕΓΕΤΕ ΓΙΑ ΣΩΣΤΗ ΛΕΙΤΟΥΡΓΙΑ   | 53     |
| <b>ΤΙΜΟΝΙ</b>                        | ΕΛΕΓΕΤΕ ΤΗΝ ΚΑΤΑΣΤΑΣΗ ΚΑΙ ΤΗΝ ΟΜΑΛΗ ΛΕΙΤΟΥΡΓΙΑ                           |        |

# ΛΕΙΤΟΥΡΓΙΑ

## Ξεκινώντας τον κινητήρα

Ακολουθείτε πάντα την παρακάτω διαδικασία εκκίνησης του κινητήρα.  
Το People GTi 300 είναι εξοπλισμένο με διακόπτη ασφάλειας στο πλάγιο σταντ.

Ο κινητήρας μπορεί να ξεκινήσει μόνο όταν το πλάγιο σταντ είναι ανασηκωμένο.  
Εάν ο κινητήρας λειτουργεί και το πλάγιο σταντ κατέβει, τότε ο κινητήρας θα σβήσει.

Για την προστασία του καταλύτη που υπάρχει στην εξάτμιση, χρησιμοποιείτε μόνο αμόλυβδη βενζίνη και αποφύγετε τη μακροχρόνια λειτουργία στο ρελαντί.

Η εξάτμιση εκλύει βλαβερό μονοξείδιο του άνθρακα. Μην λειτουργείτε τον κινητήρα σε κλειστό χώρο.

Μην πιέζετε τη μίζα για πάνω από 5 δευτερόλεπτα κάθε φορά. Περιμένετε 10 δευτερόλεπτα πριν χρησιμοποιήσετε τη μίζα ξανά μετά από αποτυχημένη προσπάθεια εκκίνησης.

1. Τοποθετήστε το σκούτερ στο κεντρικό σταντ και ανασηκώστε το πλάγιο σταντ.
2. Ανοίξτε το μαγνητικό πορτάκι του κεντρικού διακόπτη και βεβαιωθείτε ότι ο διακόπτης παύσης του κινητήρα βρίσκεται στη θέση « 〇 ».
3. Γυρίστε τον κεντρικό διακόπτη στη θέση « 〇 ».
4. Πιέστε τη μανέτα του πίσω φρένου.
5. Πιέστε τη μίζα (I) χωρίς να γυρίσετε καθόλου το γκάζι.
6. Μόλις ξεκινήσει ο κινητήρας ελευθερώστε τη μίζα αμέσως.
8. Προθερμάνετε τον κινητήρα πριν ξεκινήσετε με κλειστό το γκάζι.

Μην ανοιγοκλείνετε απότομα το γκάζι, διότι το σκούτερ μπορεί να πεταχτεί μπροστά.



Όταν ο κινητήρας είναι ζεστός και δεν ξεκινά:

1. Τοποθετήστε το σκούτερ στο κεντρικό σταντ, ανασηκώστε το πλάγιο σταντ και πιέστε το πίσω φρένο.
2. Γυρίστε το γκάζι κατά  $1/8 \sim 1/4$  για να διευκολύνετε την εκκίνηση και συγχρόνως πιέστε τη μίζα.

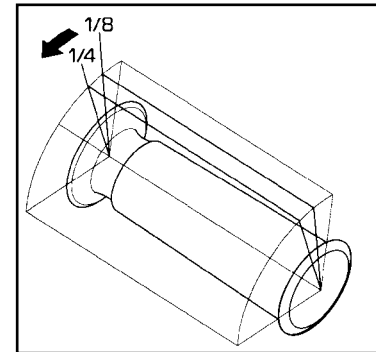

# ΣΤΡΩΣΙΜΟ ΤΟΥ ΚΙΝΗΤΗΡΑ

Η πιο σημαντική περίοδος για την ζωή του κινητήρα είναι κατά τη διάρκεια των πρώτων 1600 χιλιομέτρων. Επειδή ο κινητήρας είναι καινούργιος, δεν θα πρέπει να τον πιέζετε υπερβολικά για τα πρώτα 1600 χιλιόμετρα λειτουργίας του καθώς αυτό το διάστημα τα διάφορα εξαρτήματά του αποκτούν τις σωστές ανοχές μεταξύ τους. Πρέπει να αποφύγετε καταστάσεις που υπερθερμαίνουν τον κινητήρα, όπως οδήγηση με πλήρως ανοιχτό γκάζι.

Εάν παρουσιαστεί οποιοδήποτε πρόβλημα αυτή την περίοδο, συμβουλευτείτε ένα προτεινόμενο συνεργείο KYMCO.

## **Για 0-800 χιλιόμετρα:**

Αποφύγετε συνεχόμενη χρήση με περισσότερο από το μισό γκάζι.

## **Για τα 800-1600 χιλιόμετρα:**

Αποφύγετε συνεχόμενη χρήση με περισσότερο από τα 1/3 του γκαζιού.

Ο κινητήρας θα πρέπει να λειτουργεί σε διάφορες ταχύτητες και να μην δουλεύει σταθερά σε μία ταχύτητα. Αυτή η διαδικασία επιτρέπει στα επί μέρους εξαρτήματα να δουλεύουν με ένταση και κατόπιν να αποφορτίζονται και να κρύνουν.

Δουλεύοντας τον κινητήρα σε συνεχή χαμηλή ταχύτητα, μπορεί να προκαλέσει γυάλισμα στην επιφάνεια των εξαρτημάτων του. Λειτουργείτε τον κινητήρα σε όλο το φάσμα των στροφών του, χωρίς να ξεπερνάτε όμως τα όρια που αναφέρθηκαν παραπάνω.

### **Στρώσιμο καινούργιων ελαστικών.**

Τα καινούργια ελαστικά χρειάζονται στρώσιμο όπως και ο κινητήρας για να εξασφαλιστεί η καλύτερη απόδοσή τους. Για τα πρώτα 160 χιλιόμετρα αποφύγετε τις απότομες επιταχύνσεις, στροφές και φρεναρίσματα. Μετά τα 160 χιλιόμετρα, αυξήστε σταδιακά τις γωνίες κλίσης.

### **Συντήρηση 1000 χιλιομέτρων**

Οι εργασίες συντήρησης των 1000 χιλιομέτρων είναι πολύ σημαντικές για το σκούτερ σας.

Κατά το στρώσιμο του κινητήρα, όλα τα εξαρτήματά του φθείρονται για να αποκτήσουν τις ανοχές που χρειάζονται και όλα τα άλλα εξαρτήματα του σκούτερ θα προσαρμοστούν μεταξύ τους.

Στο service θα γίνουν όλες οι ρυθμίσεις και σφιξίματα και θα αλλαχθεί το λάδι του κινητήρα.

Η ακριβής χρονικά συντήρηση των 1000 χιλιομέτρων, εξασφαλίζει άριστη λειτουργία και απόδοση του κινητήρα.

### **ΣΗΜΕΙΩΣΗ**

Η συντήρηση των 1000 χιλιομέτρων θα πρέπει να γίνει όπως περιγράφεται στο τμήμα εργασιών συντήρησης αυτού του βιβλίου.



## **ΕΛΕΓΧΟΣ ΚΑΙ ΣΥΝΤΗΡΗΣΗ**

Ένα καλά συντηρημένο σκούτερ εξασφαλίζει ασφαλή, οικονομική και απροβλημάτιστη οδήγηση. Βοηθά επίσης στη μείωση της ατμοσφαιρικής ρύπανσης.

Στις επόμενες σελίδες περιγράφονται οι εργασίες συντήρησης,

Οι οδηγίες αναφέρονται σε σκούτερ που χρησιμοποιούνται αποκλειστικά για το λόγο που σχεδιάστηκαν. Εάν οδηγείτε συχνά με υψηλές ταχύτητες ή οδηγείτε σε υγρό ή σκονισμένο περιβάλλον, θα χρειαστεί πιο συχνή συντήρηση από αυτή που περιγράφεται εδώ.

# ΠΙΝΑΚΑΣ ΠΕΡΙΟΔΙΚΩΝ ΕΛΕΓΧΩΝ ΚΑΙ ΣΥΝΤΗΡΗΣΗΣ ΓΙΑ ΤΑ PEOPLE GTi 125/200/300

Ε: Ελέγξτε και καθαρίστε, λιπάνετε, συμπληρώσατε ή αντικαταστήστε αν χρειάζεται.

P: Ρυθμίστε

K: Καθαρίστε

A: Αντικαταστήστε

Σ: Σφίξτε

Λ: Λιπάνετε

- # Θα πρέπει να γίνεται από ειδικευμένα συνεργεία για λόγους ασφαλείας ή γιατί απαιτείται η χρήση ειδικών εργαλείων.
- \* Τα παραπάνω εφαρμόζονται σε διάφορα μοντέλα. Εφαρμόστε αυτά που ταιριάζουν σε κάθε μοντέλο.
- \* Όταν ξεπεράσετε τα αναφερόμενα χιλιόμετρα, συνεχίστε τη συντήρηση σύμφωνα με τα αναγραφόμενα διαστήματα.
- \* Το φίλτρο αέρος χρειάζεται συχνότερο καθαρισμό ή αντικατάσταση όταν το όχημα οδηγείται σε περιοχές με πολύ σκόνη.
- \* Ελέγχετε περιοδικά το σύστημα τροφοδοσίας και λιπάνσης για τυχόν διαρροές

| ΕΛΕΓΧΟΙ | ΣΥΧΝΟΤΗΤΑ                   | km    | 1000  | 5000 | 10000 | 15000 | 20000 | 25000 | 30000 | ΚΑΘΗΜΕΡΙΝΟΙ ΕΛΕΓΧΟΙ |
|---------|-----------------------------|-------|---|------|-------|-------|-------|-------|-------|---------------------|
|         |                             | ΜΗΝΕΣ | 1   | 6    | 12    | 18    | 24    | 30    | 36    |                     |
| 1       | ΛΙΠΑΝΤΙΚΟ ΚΙΝΗΤΗΡΑ          |       | A   | A    | A     | A     | A     | A     | A     | E                   |
| 2       | ΣΙΤΑ ΛΙΠΑΝΤΙΚΟΥ             | #     | K   |      | K     |       | K     |       | K     |                     |
| 3       | ΛΙΠΑΝΤΙΚΟ ΔΙΑΦΟΡΙΚΟΥ        | #     | A   | A    | A     | A     | A     | A     | A     |                     |
| 4       | ΥΓΡΟ ΨΥΞΕΩΣ                 | #     | (A) Αλλάξτε κάθε 10.000 Km ή κάθε 12 μήνες.               |      |       |       |       |       |       | E                   |
| 5       | ΛΕΙΤΟΥΡΓΙΑ ΓΚΑΖΙΟΥ          | #     |   | E    | E     | E     | E     | E     | E     | E                   |
| 6       | ΜΠΟΥΖΙ                      |       |   | E    | A     | E     | A     | E     | A     |                     |
| 7       | ΡΥΘΜΙΣΗ ΒΑΛΒΙΔΩΝ            | #     |   | E    | P     | E     | P     | E     | P     |                     |
| 8       | ΒΙΔΕΣ ΚΕΦΑΛΗΣ               | #     | Σ   |      | Σ     |       | Σ     |       |       |                     |
| 9       | ΡΥΘΜΙΣΗ ΡΕΛΑΝΤΙ             | #     |   |      | E/P   |       | E/P   |       | E/P   |                     |
| 10      | ΙΜΑΝΤΑΣ                     | #     |   | E    | E     | E     | E     | E     | E     |                     |
| 11      | ΟΠΙΣΘΙΟ ΦΥΓΟΚΕΝΤΡΙΚΟ        |       |   |      | E/Λ   |       | E/Λ   |       | E/Λ   |                     |
| 12      | ΦΙΛΤΡΟ ΑΕΡΟΣ                |       |   | A    | A     | A     | A     | A     | A     |                     |
| 13      | ΦΙΛΤΡΟ ΛΙΠΑΝΤΙΚΟΥ           |       |   | A    | A     | A     | A     | A     | A     |                     |
| 14      | ΜΠΑΤΑΡΙΑ                    |       |   | E    | E     | E     | E     | E     | E     | E                   |
| 15      | ΣΥΣΤΗΜΑ ΤΡΟΦΟΔΟΣΙΑΣ         |       |   |      | E     |       | E     |       | E     |                     |
| 16      | ΦΙΛΤΡΟ ΒΕΝΖΙΝΗΣ             |       |   |      | K     |       | K     |       | K     |                     |
| 17      | ΣΥΣΤΗΜΑ ΦΡΕΝΩΝ              |       |   | E    | E     | E     | E     | E     | E     | E                   |
| 18      | ΥΓΡΑ ΦΡΕΝΩΝ                 |       | (A) Αλλάξτε κάθε 24 μήνες ή κάθε 10.000 κλμ               |      |       |       |       |       |       | E                   |
| 19      | ΤΡΟΧΟΙ-ΕΛΑΣΤΙΚΑ             |       | E   | E    | E     | E     | E     | E     | E     | E                   |
| 20      | ΣΥΝΔΕΣΜΟΙ-ΒΙΔΕΣ             | #     | Σ   | EΣ   | EΣ    | EΣ    | EΣ    | EΣ    | EΣ    |                     |
| 21      | ΣΥΣΤΗΜΑ ΔΙΕΥΘΥΝΣΗΣ          | #     | E   | E    | E     | E     | E     | E     | E     |                     |
| 22      | ΣΥΣΤΗΜΑ ΑΝΑΘΥΜΙΑΣΕΩΝ ΚΑΡΤΕΡ |       | K   | K    | K     | K     | K     | K     | K     |                     |
| 22      | ΕΚΠΟΜΠΕΣ ΚΑΥΣΑΕΡ.           |       | Ελέγξτε συχνά για να αποφευχθεί μόλυνση του περιβάλλοντος |      |       |       |       |       |       |                     |

# ΛΙΠΑΝΤΙΚΟ ΚΙΝΗΤΗΡΑ

Χρησιμοποιείτε ένα καλό συνθετικό λιπαντικό για 4-χρονους κινητήρες, προδιαγραφών τουλάχιστον API SJ ιξώδους SAE 10W-40 (People GTi I25), SAE 5W-40 (People GTi 200/300)

Εάν δεν είναι διαθέσιμο λιπαντικό 5W-40 τότε χρησιμοποιήστε εναλλακτικά κάποιο άλλο συνθετικό λιπαντικό σύμφωνα με το πίνακα.

**Ποσότητα λιπαντικού:**  
**1,2 Λίτρα (People GTi I25)**  
**1,5 Λίτρα (People GTi 200/300).**

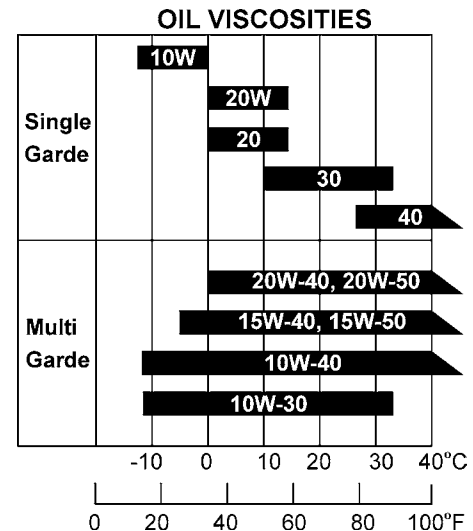

## Έλεγχος στάθμης λαδιού

Ελέγχετε τη στάθμη του λαδιού καθημερινά πριν οδηγήσετε το σκούτερ.

Η στάθμη του λαδιού θα πρέπει να είναι μεταξύ του ανώτατου (1) και κατώτατου (2) σημείου (3) του δείκτη.

1. Ξεκινήστε τον κινητήρα και αφήστε τον να δουλέψει για μερικά λεπτά μέχρι να σταθεροποιηθούν οι στροφές του στο ρελαντί. Βεβαιωθείτε ότι η ενδεικτική λυχνία πίεσης λαδιού είναι σβησμένη. Εάν δεν είναι σβησμένη, τότε σταματήστε τον κινητήρα αμέσως.
2. Σβήστε τον κινητήρα και τοποθετήστε το σκούτερ στο κεντρικό σταντ σε επίπεδο έδαφος.
3. Αφαιρέστε το δείκτη λαδιού και σκουπίστε τον.
4. Τοποθετήστε το δείκτη λαδιού στη θέση του χωρίς να τον βιδώσετε.
5. Βγάλτε το δείκτη και ελέγξτε τη στάθμη του λαδιού. Εάν είναι κοντά στο κατώτερο σημείο συμπληρώστε λάδι μέχρι το ανώτερο σημείο του δείκτη. Μην γεμίζετε με λάδι πάνω από την ανώτατη ένδειξη του δείκτη.
6. Τοποθετήστε και βιδώστε το δείκτη στη θέση του και ελέγξτε για τυχόν διαρροές.

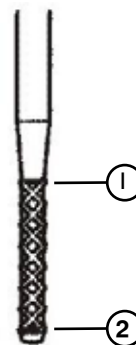

### **⚠ ΠΡΟΕΙΔΟΠΟΙΗΣΗ**

Η θερμοκρασία του κινητήρα και της εξάτμισης είναι πολύ υψηλές. Όταν ελέγχετε τη στάθμη του λαδιού προσέξτε ώστε να αποφύγετε την επαφή με αυτά.

### **⚠ ΠΡΟΣΟΧΗ**

Χρησιμοποιώντας το σκούτερ όταν η στάθμη του λαδιού είναι χαμηλή θα προκληθεί ζημιά στον κινητήρα.

## Αλλαγή λιπαντικού κινητήρα

Αλλάζετε το λιπαντικό του κινητήρα σύμφωνα με το πρόγραμμα εργασιών συντήρησης.

Εάν οδηγείτε το σκούτερ σε περιοχές με πολύ σκόνη, τότε απαιτείται συχνότερη αντικατάσταση του λιπαντικού του κινητήρα.

Παρακαλούμε ανακυκλώστε το χρησιμοποιημένο λιπαντικό, παραδίδοντάς το σε εξειδικευμένα κέντρα ανακύκλωσης ή στο συνεργείο σας. Μην πετάτε το λιπαντικό στα σκουπίδια, στο έδαφος ή στην αποχέτευση.

Επαφή του χρησιμοποιημένου λιπαντικού με το δέρμα σας, μπορεί να προκαλέσει ερεθισμούς. Εάν και η πιθανότητα αυτή είναι μικρή, εκτός εάν έρχεστε σε επαφή σε καθημερινή βάση, σας συνιστούμε να πλένετε καλά τα χέρια σας με σαπούνι και νερό το συντομότερο εάν έρθετε σε επαφή με χρησιμοποιημένο λιπαντικό.

Αντικαταστήστε το λιπαντικό όταν ο κινητήρας είναι σε κανονική θερμοκρασία λειτουργίας και το σκούτερ βρίσκεται στο κεντρικό σταντ. Έτσι το λιπαντικό θα στραγγίξει εντελώς και ευκολότερα.

I. Τοποθετήστε το σκούτερ στο κεντρικό σταντ σε επίπεδο έδαφος.  
Αφαιρέστε το δείκτη λαδιού (I) από το δεξιό καπάκι του κάρτερ.



2. Τοποθετήστε ένα δοχείο κάτω από το αριστερό κάρτερ του κινητήρα.
3. Αφαιρέστε τη βίδα αποστράγγισης λαδιού (2) και αφήστε να στραγγίξει το λιπαντικό του κινητήρα.
4. Τοποθετήστε πάλι τη βίδα αποστράγγισης και σφίξτε τη με δυναμόκλειδο.
5. Γεμίστε με λάδι μηχανής και βιδώστε το δείκτη λαδιού.  
Χωρητικότητα λιπαντικού / στην αλλαγή: 1,2 L / 1,0 L (People GTi 125),  
1,5 L / 1,3 L (People GTi 200/300)
6. Ζεστάνετε τον κινητήρα και ελέγξτε την ποσότητα λαδιού πάλι αφού ο κινητήρας σταματήσει για 20-30 δευτερόλεπτα

## ΣΗΜΕΙΩΣΗ

Η θερμοκρασία του κινητήρα και της εξάτμισης είναι πολύ υψηλές. Όταν ελέγχετε τη στάθμη του λαδιού προσέξτε ώστε να αποφύγετε την επαφή με αυτά.

Χρησιμοποιώντας το σκούτερ όταν η στάθμη του λαδιού είναι χαμηλή θα προκληθεί ζημιά στον κινητήρα.

People GTi 125



People GTi 300

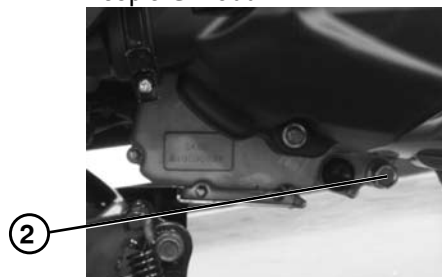

# ΛΙΠΑΝΤΙΚΟ ΜΕΤΑΔΟΣΗΣ

## Αλλαγή λιπαντικού μετάδοσης

1. Τοποθετήστε το σκούτερ στο κεντρικό στάντ σε επίπεδο έδαφος.
- 2-3 λεπτά αφ' ότου σβήσετε τη μηχανή, αφαιρέστε τη βίδα αποστράγγισης (1) λαδιού διαφορικού και τη βίδα πλήρωσης (2). Γυρίζετε αργά τον τροχό και αφήστε το λιπαντικό να στραγγίξει.
3. Κατόπιν τοποθετήστε και σφίξτε με δυναμόκλειδο τη βίδα αποστράγγισης.
4. Γεμίστε με λιπαντικό διαφορικού τη μετάδοση. Προτεινόμενο λάδι διαφορικού: SAE 80W-90 της KYMCO.  
Χωρητικότητας λιπαντικού/Στην αλλαγή: 0,13 L / 0,12 L (People GTi 125)  
0,23 L / 0,21 L (People GTi 200/300)
5. Κατόπιν τοποθετήστε και σφίξτε με δυναμόκλειδο τη βίδα πλήρωσης.

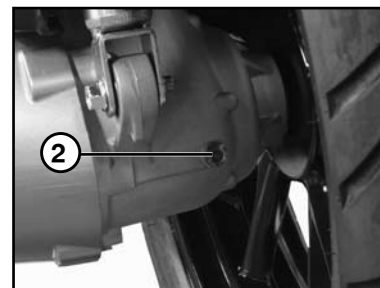
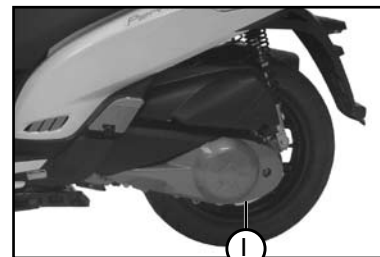

## ΦΙΛΤΡΟ ΑΕΡΑ

Αλλάζετε το φίλτρο σύμφωνα με το πρόγραμμα εργασιών συντήρησης. Το φίλτρο αέρα χρειάζεται πιο συχνά καθάρισμα ή αντικατάσταση όταν οδηγείτε σε υπερβολικά σκονισμένες περιοχές.

1. Αφαιρέστε τις βίδες και το καπάκι της θήκης του φίλτρου.
2. Αφαιρέστε το φίλτρο αέρα (I).
3. Τοποθετήστε ένα νέο φίλτρο και ακολουθήστε την αντίστροφη διαδικασία.

Χρησιμοποιήστε γνήσιο φίλτρο KYMCO. Η χρήση ακατάλληλου φίλτρου μπορεί να προκαλέσει μειωμένη απόδοση του κινητήρα ή φθορά του.

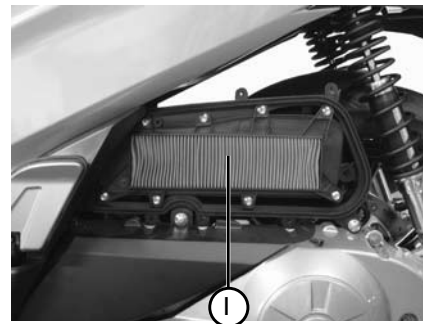



## ΛΕΙΤΟΥΡΓΙΑ ΓΚΑΖΙΟΥ

Ελέγξτε για την ομαλή λειτουργία του γκαζιού από τελείως ανοιχτό σε τελείως κλειστό και σε όλες τις θέσεις του τιμονιού.

Το ελεύθερο διάστημα του γκαζιού θα πρέπει να είναι 2-6 χιλιοστά.

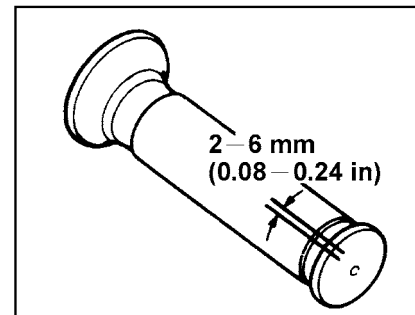

## ΕΛΕΓΧΟΣ ΜΠΟΥΖΙ

Ελέγξτε την ακίδα του μπουζί για φθορές ή κατάλοιπα.

Κατάλοιπα στα ηλεκτρόδια και μεγάλο διάκενο προκαλούν αδύναμο σπινθήρα.

Αφαιρέστε το μπουζί με μπουζόκλειδο.

Καθαρίστε τις ακίδες με ειδικό καθαριστικό.

Εάν δεν έχετε το ειδικό καθαριστικό, καθαρίστε με συρμάτινη βούρτσα.

Κατά τον έλεγχο του μπουζί, είναι σημαντικό να παρατηρείτε το χρώμα που έχει πάρει ο μονωτήρας (πορσελάνη). Αυτό δείχνει εάν το προτεινόμενο μπουζί είναι κατάλληλο για τις συνθήκες οδήγησης του σκούτερ σας.

Ένα μπουζί που λειτουργεί καλά έχει ένα ανοικτό καφέ χρώμα. Εάν το μπουζί είναι πολύ λευκό ή γυαλιστερό, τότε σημαίνει ότι λειτουργεί σε πολύ υψηλή θερμοκρασία. Σ' αυτή την περίπτωση θα πρέπει χρησιμοποιήσετε ένα ψυχρότερο μπουζί.

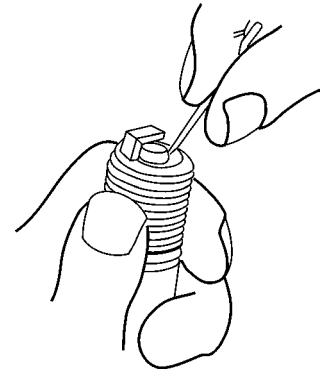

Το διάκενο θα πρέπει να είναι: 0.6-0.7  
Προτεινόμενος τύπος μπουζί: NGK-CR7E

### ΠΡΟΣΟΧΗ

Βιδώστε το μπουζί στη θέση του πρώτα με το χέρι και σφίξτε μετά με το ειδικό μπουζόκλειδο.

Χρησιμοποιείτε πάντα το προτεινόμενο τύπο μπουζί.

Εάν χρησιμοποιείτε μπουζί που δεν ταιριάζει ή που δουλεύει σε άλλη κλίμακα θερμοκρασιών απ' ότι ο κινητήρας σας, μπορεί να προκληθεί σημαντική ζημιά.

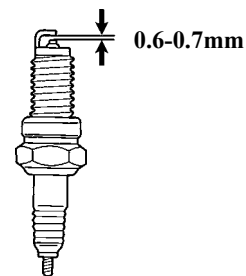

# ΣΥΣΤΗΜΑ ΨΥΞΗΣ

## Έλεγχος στάθμης ψυκτικού υγρού

Το ντεπόζιτο του ψυκτικού υγρού βρίσκεται κάτω από το πάτωμα στη δεξιά πλευρά.

Ελέγξτε τη στάθμη του ψυκτικού στο ντεπόζιτο από το παραθυράκι (1) που υπάρχει στα δεξιά του πατώματος όταν ο κινητήρας είναι σε κανονική θερμοκρασία λειτουργίας και σε όρθια θέση.

(Η στάθμη του ψυκτικού διαφέρει ανάλογα με τη θερμοκρασία του κινητήρα).

Η στάθμη του ψυκτικού θα πρέπει να βρίσκεται ανάμεσα στις ενδείξεις “F” (γεμάτο) - (2) και “L” (χαμηλή στάθμη) – (3) του ντεπόζιτου του ψυκτικού.

Εάν το επίπεδο του ψυκτικού υγρού στο ντεπόζιτο είναι χαμηλό, αφαιρέστε το πατάκι, το κάλυμμα και την τάπα του ντεπόζιτου και συμπληρώστε με ψυκτικό υγρό μέχρι τη διαγράμμιση του ανώτατου επιπέδου.

Μην προσπαθήσετε να συμπληρώσετε υγρό απ’ ευθείας στο ψυγείο του ψυκτικού.

Εάν το επίπεδο του ψυκτικού υγρού είναι πολύ χαμηλό, σημαίνει ότι υπάρχουν μη φυσιολογικές συνθήκες. Σ’ αυτή την περίπτωση, ελέγξτε το ψυγείο και τους σωλήνες για διαρροές ψυκτικού υγρού.

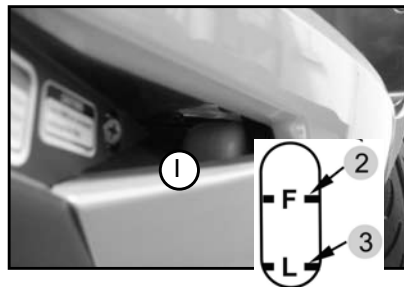

## Αντικατάσταση ψυκτικού υγρού

Η αντικατάσταση του ψυκτικού υγρού θα πρέπει να γίνεται στα προτεινόμενα συνεργεία, καθώς απαιτεί εξειδικευμένες γνώσεις.

### ΠΡΟΕΙΔΟΠΟΙΗΣΗ

Η τάπα του ψυγείου να αφαιρείται μόνο όταν έχει κρυώσει το ψυκτικό, καλύπτοντάς την με μία πετσέτα.

Όταν αφαιρείτε την τάπα του ψυγείου να είστε προσεκτικοί γιατί το ψυκτικό είναι σε πίεση και μπορεί να πεταχτεί.

Αποφύγετε να τρέξει ψυκτικό υγρό σε βαμμένες επιφάνειες. Εάν αυτό συμβεί, τότε ξεπλύνετε με αρκετό νερό.

#### Πληροφορίες για το ψυκτικό υγρό

Θα πρέπει να συντηρείτε σωστά το ψυκτικό υγρό, για να αποφύγετε πάγωμα, υπερθέρμανση και σκουριές. Χρησιμοποιείτε μόνο αντιψυκτικό γλυκόλης αιθυλενίου (ethylene glycol) που περιέχει πρόσθετα για την αποφυγή σκουριάς, κατάλληλο για αλουμιένιους κινητήρες.

Χρησιμοποιείτε μόνο απεσταγμένο νερό για την αραιώση του αντιψυκτικού.

Μην χρησιμοποιείτε ψυκτικά υγρά με πρόσθετα πυριτικών αλάτων (silicate inhibitors), καθώς μπορεί να προκαλέσουν ζημιά στην τρύπα νερού ή φράξιμο στις διόδους του ψυγείου.

Μην χρησιμοποιείτε νερό βρύσης, καθώς μπορεί να προκαλέσει ζημιά στον κινητήρα.

Προτείνουμε τη χρήση διαλύματος αντιψυκτικού και απεσταγμένου νερού σε αναλογία 40:60.

Αυτή η αναλογία συνιστάτε για τις περισσότερες θερμοκρασίες περιβάλλοντος και προσφέρει ικανοποιητική προστασία από τη διάβρωση.

Μεγαλύτερη αναλογία αντιψυκτικού μειώνει την απόδοση του συστήματος ψύξης και συνιστάται μόνο όταν χρειάζεται μεγαλύτερη προστασία από τον πάγο.

Αναλογία μικρότερη από 40:60 (40% αντιψυκτικό) δεν προσφέρει ικανοποιητική προστασία από διάβρωση.

Σε πολύ χαμηλές θερμοκρασίες περιβάλλοντος αυξήστε την αναλογία του αντιψυκτικού μέχρι αναλογία 60:40 το περισσότερο εάν χρειάζεται.

## **ΕΛΕΓΧΟΙ ΑΝΑΡΤΗΣΕΩΝ**

1. Πατήστε το μπροστινό φρένο και πιέστε δυνατά και αφήστε την μπροστινή ανάρτηση πολλές φορές. Η λειτουργία της ανάρτησης θα πρέπει να είναι απαλή και να μην υπάρχει διαρροή λαδιού.

2. Σπρώξτε δυνατά δεξιά αριστερά στο πλάι του πίσω τροχού ενώ το σκούτερ βρίσκεται στο κεντρικό σταντ. Ύπαρξη τζόγου φανερώνει φθορά στα ρουλεμάν του ψαλιδιού.

Ελέγξτε όλους τους συνδέσμους της εμπρόσθιας και οπίσθιας ανάρτησης.

## ΠΛΑΓΙΟ ΣΤΑΝΤ

### Έλεγχος λειτουργίας (μόνο People GTi 300):

- Ελέγξτε την τάση του ελατηρίου και τη σωστή επαναφορά χωρίς εμπόδια του πλάγιου σταντ.
- Ελέγξτε τη σωστή λειτουργία του διακόπτη σβησίματος του κινητήρα:
  1. Τοποθετήστε το σκούτερ στο κεντρικό σταντ
  2. Ανασηκώστε το πλάγιο σταντ και ξεκινήστε τον κινητήρα.
  3. Κατεβάστε το πλάγιο σταντ. Ο κινητήρας θα πρέπει να σβήσει.

Εάν το πλάγιο σταντ δεν λειτουργεί όπως περιγράφεται παραπάνω, επισκεφθείτε ένα προτεινόμενο συνεργείο.

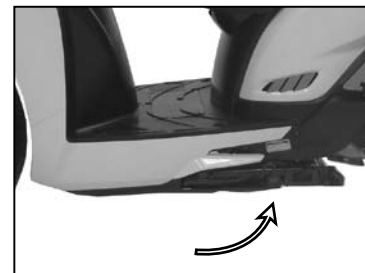

# ΦΡΕΝΑ

## Υγρά Φρένων

Με το σκούτερ στο κεντρικό σταντ, ελέγξτε το επίπεδο του υγρού στα ντεπόζιτα του εμπρόσθιου και του οπίσθιου φρένου. Εάν τα υγρά είναι κάτω από το κατώτατο σημείο "L", ελέγξτε τα τακάκια για τυχόν φθορά.

Φθαρμένα τακάκια θα πρέπει να αντικατασταθούν αμέσως. Εάν τα τακάκια δεν είναι φθαρμένα, ελέγξτε το κύκλωμα των φρένων για τυχόν διαρροές.

Συμπληρώστε με υγρά φρένων προδιαγραφών DOT4 στο τεπόζιτο υγρών, μέχρι το επίπεδο των υγρών να φθάσει στο ανώτατο σημείο.

### ΠΡΟΣΟΧΗ

Μην αναμιγνύετε υγρά φρένων διαφορετικών κατασκευαστών.

Προσέξτε κατά την συμπλήρωση υγρών φρένων να μην τρέξουν σε βαμμένες επιφάνειες.

Επίσης μην αφήνετε νερό ή ακαθαρσίες να μπουν στο ντεπόζιτο των υγρών φρένων κατά τη συμπλήρωσή του με υγρά.





## Έλεγχος Υλικών Τριβής (Τακάκια)

Η φθορά των υλικών τριβής, εξαρτάται από τον τρόπο οδήγησης. Τα τακάκια φθείρονται περισσότερο σε βρεγμένους και σκονισμένους δρόμους. Ελέγχετε τα τακάκια συχνά.

### ΣΗΜΕΙΩΣΗ

Όταν φθείρονται τα υλικά τριβής (τακάκια), το επίπεδο των υγρών φρένων πέφτει.

Σ' αυτή την περίπτωση, δεν μπορεί να γίνει κάποια ρύθμιση.

Θα πρέπει να αντικαταστήσετε τα τακάκια το συντομότερο.

Θα πρέπει να ελέγχετε τα τακάκια συχνά.

Σε κάθε φρένο υπάρχει δείκτης (εγκοπή) φθοράς των υλικών τριβής.

Ο δείκτης αυτός επιτρέπει τον έλεγχο της φθοράς των υλικών τριβής χωρίς να χρειαστεί να γίνει ξεμοντάρισμά τους.

Εάν ο δείκτης φθάσει στο όριο, σε ένα ή και στα δύο τακάκια, τότε επισκεφθείτε ένα προτεινόμενο συνεργείο για αντικατάσταση και των δύο τακακίων.

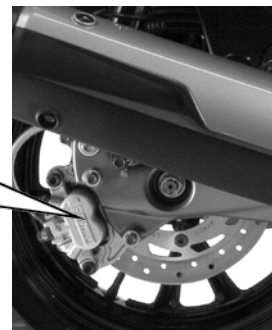
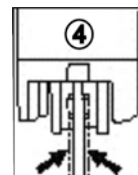
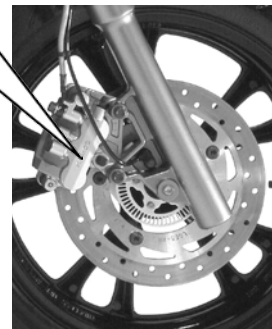
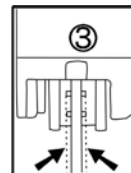

# ΜΠΑΤΑΡΙΑ

- Το όχημα αυτό διαθέτει μπαταρία που δεν χρειάζεται συντήρηση ή συμπλήρωμα απεσταγμένου νερού.
- Για να καθαρίσετε τους πόλους της μπαταρίας από διάβρωση, αφαιρέστε το κάλυμμα της μπαταρίας που βρίσκεται κάτω από τη σέλα.
- Μετά το καθάρισμα βάλτε στους πόλους ένα λεπτό στρώμα γράσου ή βαζελίνης.

## ΠΡΟΣΟΧΗ

Ποτέ μην ανοίγετε το καπάκι του ηλεκτρολύτη.

Όταν το όχημα δεν χρησιμοποιηθεί για αρκετό χρονικό διάστημα, τότε η μπαταρία θα αποφορτιστεί από μόνη της.

Σ' αυτή την περίπτωση, αφαιρέστε την μπαταρία και φορτίστε την πλήρως. Κατόπιν φυλάξτε τη σε ψυχρό μέρος



## **Αφαίρεση μπαταρίας**

Αποσυνδέστε τον αρνητικό (-) ακροδέκτη πρώτα και κατόπιν τον θετικό (+) ακροδέκτη.

Τραβήξτε την μπαταρία από τη θήκη της.

Μην καπνίζετε ή μην αφήνετε φλόγες ή σπινθήρες κοντά στην μπαταρία, καθώς απελευθερώνει αέριο υδρογόνο που μπορεί να εκραγεί.

Σβήστε τον κεντρικό διακόπτη πριν αφαιρέσετε ή τοποθετήσετε τη μπαταρία. Ο αρνητικός (-) ακροδέκτης πρέπει να αφαιρεθεί πρώτος και ο θετικός (+) πρέπει να τοποθετείται πρώτος.

Σφίξτε τα παξιμάδια των ακροδεκτών καλά.

# ΑΣΦΑΛΕΙΕΣ

## Αλλαγή ασφάλειας

Εάν καεί ή ασφάλεια, κλείστε τον κεντρικό διακόπτη και αντικαταστήστε την με άλλη ίδιας έντασης. Ανοίξτε τον κεντρικό διακόπτη. Εάν η ασφάλεια ξανακαεί αμέσως, τότε συμβουλευτείτε ένα συνεργείο ΚΥΜCO.

## ΣΗΜΕΙΩΣΗ

Ποτέ μη χρησιμοποιείτε ασφάλειες με λιγότερα ή περισσότερα Αμπέρ.

## ΑΣΦΑΛΕΙΕΣ

- (1) Φόρτισης μπαταρίας: 30A
- (2) Κεντρική: 15A
- (3) Λαμπτήρων: 15A
- (4) Ανάφλεξης: 10A
- (5) Ανεμιστήρα ψυγείου: 10A

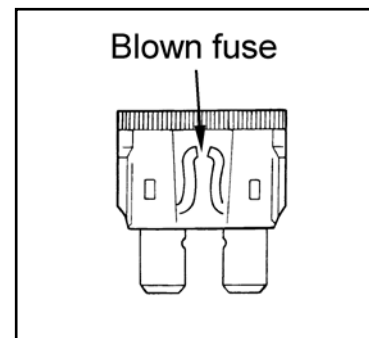

# ΛΑΣΤΙΧΑ

## ΠΡΟΕΙΔΟΠΟΙΗΣΗ

Από τη χρήση του οχήματος που δεν έχει κατάλληλα λάστιχα ή μη σωστή πίεση στα λάστιχα, μπορεί να προκληθεί απώλεια ελέγχου με αποτέλεσμα να προκληθεί ατύχημα. Ακολουθήστε τις παρακάτω οδηγίες:

- Χρησιμοποιείτε πάντα λάστιχα των διαστάσεων που αναφέρονται σ' αυτό το βιβλίο.
- Ελέγχετε την πίεση των ελαστικών πριν από κάθε χρήση του οχήματος.
- Αλλάξτε αμέσως τα λάστιχα που έχουν ζημιές ή φθορές.
- Ζυγостаθμίστε τους τροχούς μετά από αλλαγή των ελαστικών.

Στρώστε τα νέα ελαστικά τουλάχιστον για 160 χιλιόμετρα.

## Τύπος ελαστικών

Τα παρακάτω λάστιχα έχουν γίνει αποδεκτά από την KYMCO για χρήση σ' αυτό το όχημα.

|           | ΔΙΑΣΤΑΣΗ  | ΤΥΠΟΣ    |
|-----------|-----------|----------|
| ΕΜΠΡΟΣΘΙΑ | 110/70-16 | TUBELESS |
| ΟΠΙΣΘΙΑ   | 140/70-16 | TUBELESS |

Εάν χρησιμοποιήσετε ελαστικά άλλων διαστάσεων, μπορεί να επηρεαστεί ή ευστάθεια του σκούτερ.

Πρέπει να ζυγοσταθμίσετε τα λάστιχα μετά από επισκευή ή αντικατάστασή τους.

## ΠΡΟΕΙΔΟΠΟΙΗΣΗ

Μή σωστά επισκευασμένα, τοποθετημένα ή ζυγοσταθμισμένα ελαστικά, μπορεί να προκαλέσουν απώλεια ελέγχου ή πρόωρη φθορά τους.

- Απευθύνεστε πάντα σε εξειδικευμένα συνεργεία ελαστικών.

Τοποθετήστε τα λάστιχα, με την κατεύθυνση κύλισης που δείχνουν τα βέλη που υπάρχουν στα τοιχώματά τους.

## Πίεση ελαστικών

Τα λάστιχα θα πρέπει να είναι φουσκωμένα στη προτεινόμενη πίεση που είναι:

|           | ΜΕ ΕΝΑ ΑΝΑΒΑΤΗ                     | ΜΕ ΔΥΟ ΑΝΑΒΑΤΕΣ                    |
|-----------|------------------------------------|------------------------------------|
| ΕΜΠΡΟΣΘΙΑ | 25 psi (1,75 kgf/cm <sup>2</sup> ) | 25 psi (1,75 kgf/cm <sup>2</sup> ) |
| ΟΠΙΣΘΙΑ   | 29 psi (2,00 kgf/cm <sup>2</sup> ) | 32 psi (2,25 kgf/cm <sup>2</sup> ) |

Ελέγχετε την πίεση όταν τα λάστιχα είναι κρύα.

## Φθορά ελαστικών

Όταν το βάθος των αυλακώσεων του πέλματος του ελαστικού μειωθεί στα 1,6 mm στο εμπρόσθιο ή 2,0 mm στο οπίσθιο, αντικαταστήστε τα λάστιχα.

Ελέγξτε την περιοχή επαφής των ελαστικών με το δρόμο για κοψίματα ή άλλες ζημιές.

Ελέγξτε το πέλμα των ελαστικών για μη φυσιολογικές φθορές.

Ελέγξτε το πέλμα των ελαστικών για ξένα αντικείμενα που τυχόν πάτησαν και εισήλθαν σε αυτά.

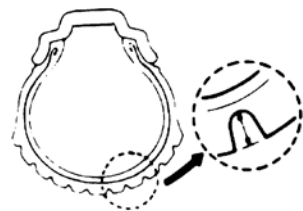

## ΠΡΟΕΙΔΟΠΟΙΗΣΗ

Τα ελαστικά χωρίς αεροθάλαμο (TUBELESS) απαιτούν στεγανότητα μεταξύ ζάντας και ελαστικού.

Ειδικό μηχανήμα και εργαλεία μονταρίσματος ελαστικών θα πρέπει να χρησιμοποιηθούν για να αποφευχθεί ζημιά στα λάστιχα ή στις ζάντες.

Επισκευάζετε τα ελαστικά χωρίς αεροθάλαμο βγάζοντας το λάστιχο και τοποθετώντας εσωτερικό μπάλωμα.

Μετά την επισκευή κάποιου ελαστικού, μην ξεπερνάτε την ταχύτητα των 80 km/h για τις πρώτες 24 ώρες. Αυτό αποτρέπει τις υψηλές θερμοκρασίες που μπορεί να επηρεάσουν το σημείο επισκευής του ελαστικού.

Αντικαταστήστε ελαστικό που έπαθε ζημιά στην πλαϊνή του επιφάνεια ή ζημιά στο πέλμα μεγαλύτερη από 6 χιλιοστά. Αυτές οι ζημιές δεν μπορούν να επιδιορθωθούν ικανοποιητικά.



# ΚΑΘΑΡΙΣΜΑ

Συχνό και προσεκτικό καθάρισμα του οχήματος, βελτιώνει την απόδοση και επιμηκύνει τη διάρκεια ζωής του ή των επί μέρους εξαρτημάτων του.

Αποφύγετε τη χρήση καθαριστικών-κρεμών. Πολλές από αυτές περιέχουν λειαντικές ουσίες που μπορεί να χαράξουν το χρώμα.

Χρησιμοποιείτε ειδικά προϊόντα αυτοκινήτου για τον καθαρισμό, καθώς άλλα προϊόντα μπορεί να περιέχουν χημικά που μπορεί να προκαλέσουν ζημιά στα μεταλλικά μέρη ή στο χρώμα του σκούτερ.

## ΣΗΜΕΙΩΣΗ

Αποφύγετε υψηλή πίεση νερού. Μπορεί να προκαλέσει διάβρωση λόγω διείσδυσης νερού σε ρουλεμάν, φρένα, ηλεκτρικά εξαρτήματα κλπ.

1. Ρίξτε αρκετό κρύο νερό σ' όλο το σκούτερ.
2. Πλύντε το σκούτερ με σφουγγάρι ή μαλακό πανί. Αποφύγετε να ρίξετε νερό στην εξαγωγή της εξάτμισης και στα ηλεκτρικά εξαρτήματα.

1. Ξεπλύνετε αμέσως με νερό και στεγνώστε όλες τις επιφάνειες με δέρμα ή απορροφητικό πανί.
2. Πλύντε το κάλυμμα της σέλας με καθαριστικό συνθετικού δέρματος για να το διατηρήσετε ευλύγιστο και γυαλιστερό.

Το κρύσταλλο του προβολέα μπορεί να θαμπώσει μετά το πλύσιμο του σκούτερ. Το θάμπωμα από την υγρασία θα υποχωρήσει σταδιακά όταν ανάβετε τα μεγάλα φώτα.

3. Όταν τελειώσετε, ξεκινήστε τον κινητήρα και αφήστε τον να δουλέψει στο ρελαντί αρκετά λεπτά.
4. Ελέγξτε τα φρένα μετά το πλύσιμο. Πατήστε τα αρκετές φορές σε χαμηλές ταχύτητες ώστε να στεγνώσουν τα υλικά τριβής.

## **Απομάκρυνση αλατιού δρόμου**

Το αλάτι που χρησιμοποιείται στους δρόμους για να εμποδίσει την δημιουργία πάγου τους χειμερινούς μήνες, και το θαλασσινό νερό, είναι οι κύριες αιτίες για τη δημιουργία σκουριών.

Εάν οδηγείτε το σκούτερ σε τέτοιες περιοχές, ακολουθήστε τις παρακάτω οδηγίες:

- 1) Πλένετε το σκούτερ με κρύο νερό. Μην χρησιμοποιείτε ζεστό νερό καθώς επιτείνει την ενέργεια του αλατιού.
- 2) Στεγνώστε τις επιφάνειες του σκούτερ και τοποθετήστε προστατευτικό κερί στα μεταλλικά μέρη του.

## **Συντήρηση αλουμινένιων τροχών**

Το αλουμίνιο των τροχών, μπορεί να διαβρωθεί από την επαφή με λάσπες, βρομιές και αλάτι.

Πλύνετε με απαλό απορρυπαντικό με σφουγγάρι. Αποφύγετε τη χρήση χημικών καθαριστικών και σκληρής βούρτσας.

Μετά από το πλύσιμο ξεβγάλετε με νερό και στεγνώστε τους.

Χρησιμοποιήστε χρώμα για να βάψετε τα σημεία που πιθανώς έχουν ξεβάψει από χτυπήματα.

# ΦΥΛΑΞΗ

Για μακροχρόνια φύλαξη του οχήματος (περισσότερες από 60 ημέρες), απαιτούνται κάποιες προληπτικές διαδικασίες για προστασία από τη διάβρωση.

Μετά από καλό καθάρισμα του οχήματος θα πρέπει να κάνετε τα εξής:

1. Αλλάξτε το λιπαντικό του κινητήρα και το φίλτρο λαδιού.
2. Γεμίστε το ντεπόζιτο καυσίμου με βενζίνη και προσθέστε κάποιο ειδικό συντηρητικό προϊόν, σε αναλογία 7,5 cc για κάθε λίτρο βενζίνης.

## ΠΡΟΣΟΧΗ

Η χρήση κάποιου προϊόντος συντήρησης στο καύσιμο, σας απαλλάσσει από τη διαδικασία αδειάσματος του συστήματος τροφοδοσίας. Εάν δεν υπάρχει διαθέσιμο τέτοιο προϊόν, συμβουλευτείτε ένα συνιστώμενο συνεργείο KYMCO για το άδειασμα του συστήματος τροφοδοσίας.

3. Βγάλετε το μπουζί και χύστε περίπου ένα κουταλάκι λάδι μηχανής στην τρύπα της κεφαλής όπου τοποθετείτε το μπουζί. Κατόπιν βάλτε το μπουζί στη θέση του.

Γειώστε το μπουζοκαλώδιο και γυρίστε τον κινητήρα αρκετές φορές ώστε να καλυφθούν τα τοιχώματα του κυλίνδρου με λάδι.

4. Λιπάνετε όλα τα συρματόσχοινα.

5. Φουσκώστε τα ελαστικά στην προτεινόμενη πίεση. Τοποθετήστε κάτω από το πλαίσιο τάκους, ώστε οι τροχοί να μην ακουμπούν στο έδαφος.

6. Πλύνετε το σκούτερ και στεγνώστε το.

7. Δέστε μια πλαστική σακούλα στην εξαγωγή της εξάτμισης για να εμποδίσετε την είσοδο υγρασίας.

8. Εάν η αποθήκευση γίνει σε περιοχή με υγρασία ή υγρασία θαλάσσης, καλύψτε όλα τα εκτεθειμένα μεταλλικά μέρη με ένα ελαφρό στρώμα λαδιού. Μην βάζετε λάδι σε λαστικένια εξαρτήματα ή στο κάλυμμα της σέλας.

9. Αφαιρέστε την μπαταρία και φορτίστε την πλήρως. Κατόπιν φυλάξτε τη σε στεγνό μέρος και φορτίζετε την μία φορά το μήνα.

Μην φυλάτε την μπαταρία σε εξαιρετικά ζεστό ή κρύο περιβάλλον (κάτω από 0ο C ή πάνω από 30ο C).

### ΠΡΟΣΟΧΗ

Κάνετε όλες τις απαραίτητες επισκευές πριν από τη φύλαξη.

## **Επαναλειτουργία μετά από φύλαξη**

1. Ξεσκεπάστε το σκούτερ
2. Αλλάξτε το λιπαντικό του κινητήρα
3. Φορτίστε και τοποθετήστε την μπαταρία καθώς και το μπουζοκαλώδιο.
4. Αδειάστε το ντεπόζιτο της βενζίνης και γεμίστε με καθαρή βενζίνη.  
Κάντε όλους τους ελέγχους πριν από τη χρήση (σελίδα 33)

# ΤΕΧΝΙΚΑ ΧΑΡΑΚΤΗΡΙΣΤΙΚΑ

| ΜΟΝΤΕΛΟ   | PEOPLE GTi 125          | PEOPLE GTi 200          | PEOPLE GTi 300          |
|---|-------------------------|-------------------------|-------------------------|
| ΚΙΝΗΤΗΡΑΣ   | ΤΕΤΡΑΧΡΟΝΟΣ ΥΓΡΟΨΥΚΤΟΣ  | ΤΕΤΡΑΧΡΟΝΟΣ ΥΓΡΟΨΥΚΤΟΣ  | ΤΕΤΡΑΧΡΟΝΟΣ ΥΓΡΟΨΥΚΤΟΣ  |
| ΚΥΒΙΣΜΟΣ  | 124,8                   | 205,0                   | 298,9                   |
| ΣΥΜΠΙΕΣΗ  | 11.7 : 1                | 10.3 : 1                | 10.8 : 1                |
| ΜΕΤΑΔΟΣΗ  | ΙΜΑΝΤΑΣ                 | ΙΜΑΝΤΑΣ                 | ΙΜΑΝΤΑΣ                 |
| ΑΝΑΦΛΕΞΗ  | ΗΛΕΚΤΡΟΝΙΚΗ             | ΗΛΕΚΤΡΟΝΙΚΗ             | ΗΛΕΚΤΡΟΝΙΚΗ             |
| ΕΚΚΙΝΗΣΗ  | ΜΙΖΑ                    | ΜΙΖΑ                    | ΜΙΖΑ                    |
| ΜΠΟΥΖΙ NGK  | CR7E                    | CR7E                    | CR7E                    |
| ΔΙΑΚΕΝΟ   | 0.6-0.7mm               | 0.6-0.7mm               | 0.6-0.7mm               |
| ΜΠΑΤΑΡΙΑ  | 12V 12AH                | 12V 12AH                | 12V 12AH                |
| ΔΙΑΣΤΑΣΕΙΣ Μ Χ Π Χ Υ mm                           | 2130X750X1280           | 2130X750X1280           | 2130X750X1280           |
| ΜΕΤΑΤΡΟΧΙΟ mm                                     | 1450                    | 1450                    | 1450                    |
| ΒΑΡΟΣ   | 152 kg                  | 158 kg                  | 165 kg                  |
| ΤΥΠΟΣ ΒΕΝΖΙΝΗΣ                                    | ΑΜΟΛΥΒΔΗ                | ΑΜΟΛΥΒΔΗ                | ΑΜΟΛΥΒΔΗ                |
| ΧΩΡΗΤΙΚΟΤΗΣ ΤΕΠΟΖ. ΒΕΝΖΙΝΗΣ                       | 9 LIT                   | 9 LIT                   | 9 LIT                   |
| ΧΩΡΗΤΙΚΟΤΗΣ ΛΑΔΙΟΥ ΚΙΝΗΤΗΡΑ (ΣΕ ΑΠΟΣΥΝΑΡΜΟΛΟΓΗΣΗ) | 1.200 cc                | 1.500 cc                | 1.500 cc                |
| ΧΩΡΗΤΙΚΟΤΗΣ ΛΑΔΙΟΥ ΚΙΝΗΤΗΡΑ ΣΤΗΝ ΑΛΛΑΓΗ           | 1.000 cc                | 1.300 cc                | 1.300 cc                |
| ΤΥΠΟΣ ΛΑΔΙΟΥ                                      | 10W-40 API SJ           | 5W-40 API SJ            | 5W-40 API SJ            |
| ΧΩΡΗΤΙΚΟΤΗΣ ΛΑΔΙΟΥ ΔΙΑΦΟΡΙΚΟΥ                     | 130 cc                  | 230 cc                  | 230 cc                  |
| ΧΩΡΗΤΙΚΟΤΗΣ ΛΑΔΙΟΥ ΔΙΑΦΟΡΙΚΟΥ ΣΤΗΝ ΑΛΛΑΓΗ         | 120 cc                  | 210 cc                  | 210 cc                  |
| ΤΥΠΟΣ ΛΑΔΙΟΥ ΔΙΑΦΟΡΙΚΟΥ                           | SAE 80W-90              | SAE 80W-90              | SAE 80W-90              |
| ΣΥΜΠΛΕΚΤΗΣ  | ΑΥΤΟΜΑΤΟΣ ΦΥΓΟΚΕΝΤΡΙΚΟΣ | ΑΥΤΟΜΑΤΟΣ ΦΥΓΟΚΕΝΤΡΙΚΟΣ | ΑΥΤΟΜΑΤΟΣ ΦΥΓΟΚΕΝΤΡΙΚΟΣ |
| ΕΛΑΣΤΙΚΑ ΕΜΠΡΟΣ                                   | 110/70-16               | 110/70-16               | 110/70-16               |
| ΕΛΑΣΤΙΚΑ ΠΙΣΩ                                     | 140/70-16               | 140/70-16               | 140/70-16               |
| ΠΙΕΣΗ Ε/Π 1 ΑΝΑΒΑΤΗ                               | 25/29 psi               | 25/29 psi               | 25/29 psi               |
| ΠΙΕΣΗ Ε/Π 2 ΑΝΑΒΑΤΕΣ                              | 25/32 psi               | 25/32 psi               | 25/32 psi               |
| ΛΑΜΠΕΣ  |                         |                         |                         |
| Προβολέα  | 12V 60/55W              | 12V 60/55W              | 12V 60/55W              |
| Πισωφάναρου                                       | 12V 21/5W               | 12V 21/5W               | 12V 21/5W               |
| Φλάς εμπρός/πίσω                                  | 12V 10W/2W (LED)        | 12V 10W/2W (LED)        | 12V 10W/2W (LED)        |
| ΑΣΦΑΛΕΙΕΣ   | 10A, 15A, 30A           | 10A, 15A, 30A           | 10A, 15A, 30A           |

# ΛΙΣΤΑ ΑΝΤΙΠΡΟΣΩΠΩΝ ΣΤΗΝ ΕΥΡΩΠΗ

| ΧΩΡΑ                       | ΕΤΑΙΡΕΙΑ                         | ΔΙΕΥΘΥΝΣΗ   | ΤΗΛ.               | E-MAIL                        |
|----------------------------|----------------------------------|---|--------------------|-------------------------------|
| Austria-Hungary            | EnMoto Fahrzeughandels GmbH      | Strassgangerstr. 433A, Graz - Austria   | +43 316 711 044    | info@enmoto.at                |
| Croatia                    | KRK MOTO d.o.o.                  | Stjepan Radica bb, 51500 Krk - Croatia  | +385 51 222 921    | shulak@kymco.hr               |
| Cyprus                     | Motoland Ltd.                    | 74, Spyrou Kyprianou Ave., Pavlimbeis Building, CY-6057 Larnaca - Cyprus              | +357 24 668444     | motoland.kymco@cytanet.com.cy |
| Czech                      | MSA GMBH                         | Am Forst 17b D-92637 Weiden   | +49 9 61-38 85-590 | info@msa-germany.de           |
| Denmark                    | Nellemann&Drewsen Aps            | Po Box 1672, Dk-8250, Denmark   | +45 87 435 440     | nellemann@nogd.Dk             |
| Finland                    | MASCO OY                         | Yrittajankatu 7 04440 JARVENPAA   | +358 9 2790880     | ari.lehtinen@masco.fi         |
| France- Belgium-Luxembourg | KYMCO LUX S.A.                   | ZI BOMMELSHCHEUER L-4901 BASCHARAGE - Luxembourg                                      | +352 26 34571      | commercial@kymcolux.com       |
| FYROM                      | DOOEL NOV MODEL                  | 29, ul.Done Bozinov br., Kumanovo - FYR.O.MACEDONIA                                   | +389 31444384      | novmodel@mt.net.mk            |
| Germany                    | MSA Motor Sport Accessoires GmbH | Am Forst 17B, D-92637 Weiden - Germany  | +49 0961 3885-0    | info@msa-germany.de           |
| Greece                     | MOTOTREND SA                     | 56,Vrioulon Str. 143 41 N. Philadelphia, Athens - Greece                              | +30 210 258 5991-2 | info@kymco.gr                 |
| Italy                      | PADANA RICAMBI SPA               | II Via Alcide De Gasperi, 25080 Molinetto Di Mazzano (Brescia) - Italy                | +390 30 212 7711   | mail@kymco.it                 |
| Malta                      | GORDONS MOTO DEALER              | Valley Road, Birkirkara BKR13 - Malta   | +356 21470334      | info@gordonsmoto.com          |
| Netherlands                | Kybe B.V.                        | Einsteinstraat 90-92, 1446 Vg Purmerend - The Netherlands                             | +31 299 646578     | info@kymco.nl                 |
| Norway                     | Loxkel AS                        | Nygardsvsn 67, 1401 Ski - Norway  | +47 64 976181      | anton.vestavik@loxkel.no      |
| Poland                     | Motor- Land Sp.j.                | ul.Wa Miedzeszy ski 262, 04-792 Warszawa Poland                                       | +48 22 8721818     | jerzy@motor-land.com.pl       |
| Portugal                   | MANUEL VIEIRA CONDEHA S.A        | AVENIDA ALMIRANTE REIS, 256-II.Dto LISBOA - Portugal                                  | +351 21 8400034    | mavico@mail.telepac.pt        |
| Romania                    | Euromotor                        | B-dul, Decebal, nr. 14, bl. S6, sc. 4, et. 2, ap. 71, sect. 3, Bucharest - Romania    | +40 21 3268070     | info@euro-motor.ro            |
| Russia                     | MASCO EAST                       | 192236, RUSSIA SAINT-PETERSBURG, SOFIYSKAYA STR., 14                                  | +7 812 326 65 45   | info@masco-east.ru            |
| Serbia & Montenegro        | MILANOMOTOR                      | Narodnog Fronta 10/III 21000 Novi Sad - Serbia & Montenegro                           | +381 21 455 349    | office@milano.co.yu           |
| Slovakia                   | Scooter&Quad World s.r.o.        | Bajkalsko 5/C, 831 04 Bratislava - Slovakia   | +421 2 44 371494   | sales@scooter-quad.sk         |
| Slovenia                   | Scooter & Stirikolesniki d.o.o.  | martinska c. 152R, 1000 Ljubljana - Slovenia  | +386 40 523007     | info@kymco.si                 |
| Spain                      | Kymco Moto Espana, S.A.          | C/.Laguna, 54-Pol. Urtinsa-28923 Alcorcon (Madrid) - Spain                            | +34 90 215 3837    | info@kymco.es                 |
| Sweden                     | Isaksons Motor Ab                | Box 52,S-831 21 Ostersund Sweden  | +46 63 145500      | per.jacobson@isaksonsmotor.Se |
| Switzerland                | Amsler & Co.Ag                   | Lindenstrasse 16, Ch-8245 Feuerthalen- Switzerland                                    | +41 526473636      | info@amsler.ch                |
| UK-Ireland                 | MASCO LTD                        | Unit 43, Atcham Industrial Estate Atcham ,NR Shrewsbury, Shropshire - England SY4 4UG | +44 1743 761 107   | masco@enta.net                |
| Ukraine                    | VOYAGE SPORT Co.Ltd.             | III Kuindzhi street - UKRAINE   | +38 (062) 3377306  | voyage@mail.donbass.com       |

























