

Do not remove this Owner's Manual from the vehicle. Read this manual carefully before operating the vehicle as it contains important safety information.

10-45

Μην μετακινείτε αυτό το εγχειρίδιο από το όχημα. Διαβάστε προσεκτικά το εγχειρίδιο πριν βάλετε σε λειτουργία το όχημα καθώς περιέχει σημαντικές πληροφορίες ασφαλείας.

MOTOTREND A.E.: ΑΘΗΝΑ: Βρυούλων 56, Ν. Φιλαδέλφεια 143 41, Τηλ.: (0030) 210 258 5991-2, Fax: 210 258 5993

ΘΕΣΣΑΛΟΝΙΚΗ: Αχελώου 7, Τηλ.: (0030) 2310 530 728, Fax: 2310 530 738

MOTOLAND LTD A.E.: ΚΥΠΡΟΣ: Λεωφ. Στρατηγού Τιμάγια 62 (κτίριο Παυλίμπη), Λάρνακα, Τηλ.: (00357) 24 668 444, Fax: 24 663 621

Το δίκτυο της KYMCO είναι κοντά σας, στο 800 11 20025

web site: www.kymco.gr email: info@kymco.gr

VISA-R 50/110

Motorcycle

Οδηγίες χρήσης



KWANG YANG MOTOR CO., LTD

NO. 35 Wan Hsing Street, San Min District Kaohsiung, Taiwan, R.O.C.

Tel.: 886-7-3822526, Fax: 886-7-3950021



ΕΙΣΑΓΩΓΗ

Ευχαριστούμε για την προτίμησή σας στην KYMCO.

Για να απολαύσετε ασφαλή και άνετη οδήγηση, διαβάστε προσεκτικά αυτό το έντυπο πριν από την χρήση της μοτοσικλέτας.

Η ασφάλειά σας δεν εξαρτάται μόνο από τη δικιά σας εγρήγορση και την εξοικείωση με την μοτοσικλέτα, αλλά και από την καλή μηχανική της κατάσταση.

Για το λόγο αυτό ο έλεγχος πριν από την οδήγηση και η περιοδική συντήρηση της μοτοσικλέτας είναι απαραίτητη.

Η ποιότητα κάθε σκουότερ ή μοτοσικλέτας KYMCO είναι εγγυημένη.

Σημείωση:

1. Οι πληροφορίες και τα χαρακτηριστικά που αναφέρονται στο παρόν έντυπο είναι ενδεικτικά και μπορούν να αλλάξουν χωρίς προειδοποίηση από τον κατασκευαστή.
2. Όταν ξεκινάτε τον κινητήρα η μπαταρία θα πρέπει να είναι συνδεδεμένη για διευκόλυνση της εκκίνησης και για την αύξηση της απόδοσης του κινητήρα.

ΠΕΡΙΕΧΟΜΕΝΑ

ΠΡΟΦΥΛΑΞΕΙΣ ΓΙΑ ΑΣΦΑΛΗ ΟΔΗΓΗΣΗ	4
ΠΕΡΙΓΡΑΦΗ ΜΕΡΩΝ ΤΗΣ ΜΟΤΟΣΙΚΛΕΤΑΣ	7
ΟΔΗΓΙΕΣ ΧΡΗΣΗΣ	9
ΧΕΙΡΙΣΤΗΡΙΑ	9
Διακόπτης εκκίνησης - Κλειδαριά τιμονιού	9
Μίζα	11
Διακόπτης φώτων	12
Διακόπτης αλλαγής δέσμης φώτων	13
Διακόπτης κόρνας - Φλας	14
Κλειδαριά σέλας - Άγκιστρο κράνους	15
Όργανα	16
ΕΛΕΓΧΟΙ ΠΡΙΝ ΤΗΝ ΟΔΗΓΗΣΗ	17
Προκαταρκτικοί έλεγχοι	17
Έλεγχος στάθμης λαδιού & συμπλήρωση	18
Έλεγχοι Φρένων	19
Έλεγχοι Ελαστικών	20
Έλεγχος Καυσίμου - Ανεφοδιασμός	22
Έλεγχοι Τιμονιού	23
Πίνακα Οργάνων	24
Ρύθμιση συμπλέκτη	26
Έλεγχοι Κόρνας - Φώτων	27

Λεβιές Αέρα Καρμπιρατέρ	28
Έλεγχος & Ρύθμιση Αλυσίδας	29
Έλεγχοι Αναρτήσεων - Καθρεφτών - Πινακίδας Κυκλοφορίας - Αντανακλαστικών	30
ΕΚΚΙΝΗΣΗ ΚΙΝΗΤΗΡΑ	31
Χρήση Διακόπτη Μίζας	32
Εκκίνηση με Μανιβέλα	33
ΟΔΗΓΗΣΗ	34
ΠΡΟΦΥΛΑΞΕΙΣ ΚΑΤΑ ΤΗΝ ΟΔΗΓΗΣΗ	36
ΠΩΣ ΝΑ ΣΤΑΜΑΤΗΣΕΤΕ	40
ΣΥΝΤΗΡΗΣΗ	42
Έλεγχος, Καθαρισμός & Αλλαγή Φίλτρου Αέρα	42
Σύστημα Τροφοδοσίας	43
Καθαρισμός	44
Μπαταρία	45
Αλλαγή Ασφάλειας	46
Αλλαγή λαδιού κινητήρα	47
Έλεγχος μπουζί	48
Έλεγχος & Συμπλήρωση Υγρών Φρένων	49
ΣΗΜΑΝΤΙΚΕΣ ΣΗΜΕΙΩΣΕΙΣ	51
ΠΙΝΑΚΑΣ ΠΕΡΙΟΔΙΚΗΣ ΣΥΝΤΗΡΗΣΗΣ	53
ΠΙΝΑΚΑΣ ΤΕΧΝΙΚΩΝ ΧΑΡΑΚΤΗΡΙΣΤΙΚΩΝ	55
ΔΙΚΤΥΟ ΑΝΤΙΠΡΟΣΩΠΩΝ ΣΤΗΝ ΕΥΡΩΠΑΪΚΗ ΕΝΩΣΗ	56

ΠΡΟΦΥΛΑΞΕΙΣ ΓΙΑ ΑΣΦΑΛΗ ΟΔΗΓΗΣΗ

(1) ΡΟΥΧΑ

- (1) Φοράτε κράνος και έχετε το δεμένο σφιχτά.
- (2) Μη φοράτε ρούχα που εμποδίζουν την οδήγηση.
Φαρδιά μανίκια μπορούν να μπλεχτούν στις μανέτες ή φαρδιά μπατζάκια στην αλυσίδα.
- (3) Φοράτε παπούτσια με χαμηλό τακούνι.
- (4) Κρατάτε το τιμόνι και με τα δυο χέρια. Είναι επικίνδυνη η οδήγηση με ένα χέρι.

ΠΡΟΣΟΧΗ

- Κατά την οδήγηση ή όταν σβήνετε τον κινητήρα, η θερμοκρασία του καθώς και η θερμοκρασία της εξάτμισης είναι πολύ υψηλές. Μη τα αγγίζετε.
- Αποφύγετε να παρκάρετε κοντά σε ξερά χόρτα ή εύφλεκτα υλικά για να αποφύγετε τον κίνδυνο φωτιάς.

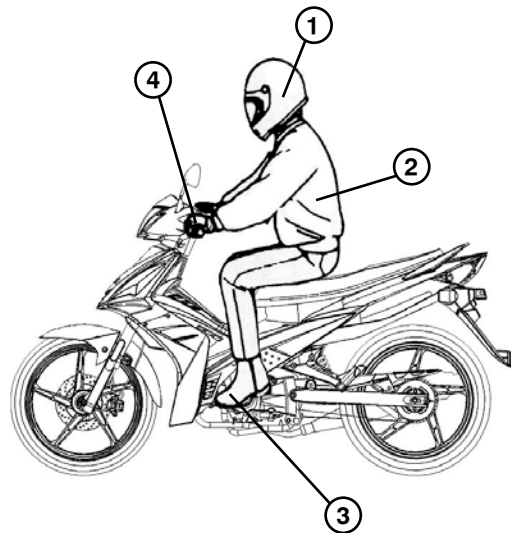

(2) ΤΡΟΠΟΣ ΟΔΗΓΗΣΗΣ

- Η ασφάλεια των δικύκλων επηρεάζεται από τη θέση οδήγησης. Ο αναβάτης θα πρέπει να κάθεται στο κέντρο της σέλας. Εάν ο αναβάτης κάθεται στο πίσω μέρος της σέλας, τότε μειώνεται η φόρτιση του εμπρός τροχού. Σαν αποτέλεσμα το τιμόνι γίνεται ελαφρύ και πιθανόν να προκαλέσει κίνδυνο στον αναβάτη.
- Όταν στρίβετε είναι ευκολότερο να μετατοπίζετε το σώμα σας ελαφρά προς το εσωτερικό της στροφής. Η μοτοσικλέτα θα χάσει την ισορροπία της εάν ο αναβάτης δεν γείρει το σώμα του στο εσωτερικό της στροφής.
- Όταν οδηγείτε σε χαλασμένο ή ανώμαλο δρόμο, χαμηλώστε ταχύτητα και κρατάτε το τιμόνι γερά.



(3) ΜΕΤΑΦΟΡΑ ΑΝΤΙΚΕΙΜΕΝΩΝ

- Κρατήστε ικανοποιητικό χώρο ώστε να μπορείτε να οδηγήσετε την μοτοσικλέτα σωστά.
- Η αίσθηση του τιμονιού αλλάζει όταν η μοτοσικλέτα είναι φορτωμένη. Υπερβολικό φόρτωμα μπορεί να προκαλέσει διπλώμα του τιμονιού.
- Το μέγιστο επιτρεπόμενο βάρος για τη σχάρα (1), είναι 5 κιλά.



ΠΕΡΙΓΡΑΦΗ ΜΕΡΩΝ

1. Αριστερός καθρέφτης
2. Εμπρόσθιο φανάρι
3. Αριθμός κινητήρα
4. Λεβιγές ταχυτήτων
5. Κεντρικό σταντ
6. Οπίσθιο αριστερό φλας
7. Οπίσθιο φανάρι
8. Χειρολαβή συνεπιβάτη
9. Κλειδαριά σέλας
10. Κινητήρας



1. Δεξιός καθρέφτης
2. Αριθμός πλαισίου
3. Πετάλι οπίσθιου φρένου
4. Βίδα ρύθμισης φρένου
5. Μανιβέλα
6. Εξάτμιση
7. Οπίσθιο δεξιό φλας
8. Ντεπόζιτο βενζίνης
9. Δείκτης λαδιού κινητήρα

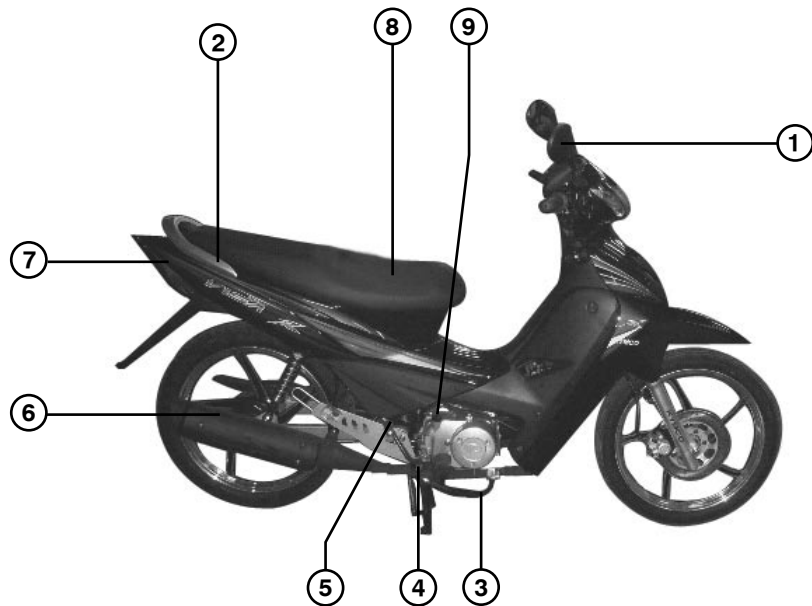

ΟΔΗΓΙΕΣ ΧΡΗΣΕΩΣ

ΔΙΑΚΟΠΤΗΣ ΕΚΚΙΝΗΣΗΣ / ΚΛΕΙΔΑΡΙΑ ΤΙΜΟΝΙΟΥ

ON

Σ' αυτή τη θέση μπορεί να ξεκινήσει ο κινητήρας και το κλειδί δεν μπορεί να βγει.

OFF

Σ' αυτή τη θέση ο κινητήρας σταματά και το κλειδί μπορεί να βγει.

LOCK

Σ' αυτή τη θέση το τιμόνι κλειδώνει και το κλειδί μπορεί να βγει.

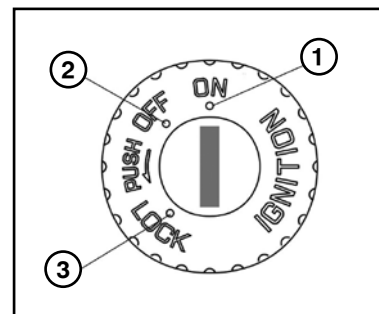

Τρόπος κλειδώματος

Στρίψτε το τιμόνι τελείως αριστερά και πιάστε και στρίψτε το κλειδί αριστερά στη θέση « **LOCK** ».

Τρόπος ξεκλειδώματος

Στρίψτε το κλειδί δεξιά στη θέση « **OFF** » και η κλειδαριά ελευθερώνεται αυτόματα.

ΠΡΟΣΟΧΗ

- Αφού κλειδώσετε το τιμόνι, στρίψτε ελαφρά για να βεβαιωθείτε ότι είναι κλειδωμένο.
- Μην στρέψετε το κλειδί στη θέση « **LOCK** » κατά την οδήγηση, διότι θα χάσετε τον έλεγχο του τιμονιού.

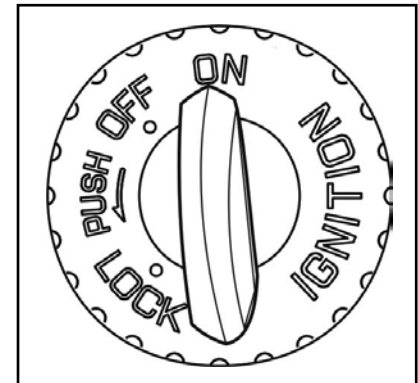

Μίζα

Για να ξεκινήσετε τον κινητήρα, στρίψτε το διακόπτη στη θέση «ON» και πιάστε το κουμπί της μίζας προσέχοντας να έχετε νεκρά ταχύτητα στο κιβώτιο ταχυτήτων.

ΠΡΟΣΟΧΗ

- Όταν ο κινητήρας είναι σε λειτουργία μη πιέζετε το κουμπί της μίζας για να αποφύγετε ζημιά του κινητήρα.
- Σβήνετε τα φώτα και τα φλας πριν τη χρήση της μίζας.
- Ελευθερώστε το κουμπί της μίζας αμέσως μετά την εκκίνηση του κινητήρα.



Διακόπτης φώτων

- «●» Σ' αυτή τη θέση τα φώτα της μοτοσικλέτας και του πίνακα οργάνων είναι σβηστά.
- ☰☒ Σ' αυτή τη θέση τα φώτα του πίνακα οργάνων και τα μικρά φώτα της μοτοσικλέτας θα ανάψουν.
- ☒ Σ' αυτή τη θέση ανάβουν τα φώτα του πίνακα οργάνων και τα μεσαία φώτα της μοτοσικλέτας.



Διακόπτης αλλαγής δέσμης φώτων

- (1) Σ' αυτή τη θέση ανάβουν τα μεγάλα φώτα.
- (2) Σ' αυτή τη θέση ανάβουν τα μεσαία φώτα.

Χρησιμοποιείτε τα μεσαία φώτα όταν οδηγείτε στην πόλη ή όταν πλησιάζουν άλλα οχήματα από την αντίθετη κατεύθυνση.

- (3) PASSING: Πιέστε και αφήστε το κουμπί αυτό για τη χρήση του σιγιάλου προειδοποίησης.

ΠΡΟΣΟΧΗ

Όταν χρησιμοποιείτε τα μεγάλα φώτα, ανάβει το ενδεικτικό λαμπάκι στον πίνακα οργάνων.

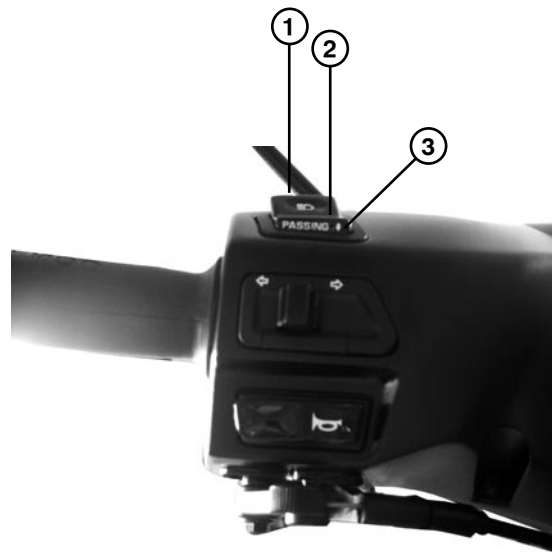

Διακόπτης κόρνας / Διακόπτης φλας

- Όταν ο Κεντρικός διακόπτης είναι στη θέση « **ON** », πιάστε το διακόπτη της κόρνας και η κόρνα θα ακουστεί (4).
- (1) Για να στρίψετε δεξιά (2) Για να στρίψετε αριστερά (3) πιάστε το διακόπτη του φλας για να σβήσουν.
- Τα φλας και η κόρνα δεν λειτουργούν όταν ο κεντρικός διακόπτης είναι στη θέση « **OFF** ».

ΠΡΟΣΟΧΗ

Το φλας δε σβήνει αυτόματα. Για το λόγο αυτό να το σβήνετε. Σε διαφορετική περίπτωση μπορεί να προκληθεί ατύχημα.

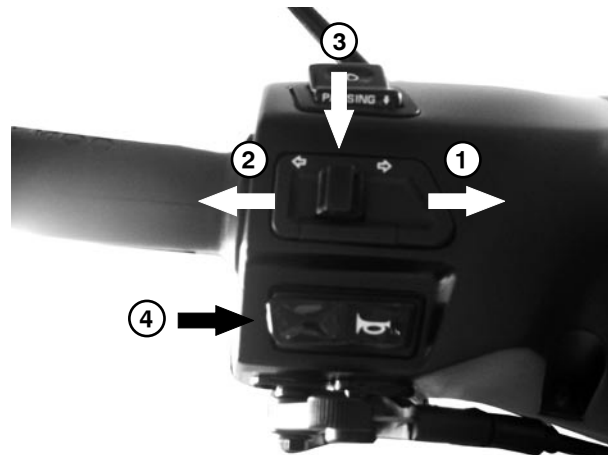

Κλειδαριά σέλας

- Τοποθετήστε το κλειδί στην κλειδαριά που βρίσκεται στην αριστερή πλευρά κάτω από το τιμόνι. Ξεκλειδώστε τη σέλα στρίβοντάς το δεξιά.
- Για να κλειδώσετε τη σέλα, πιέστε την και θα κλειδώσει αυτόματα.

ΠΡΟΣΟΧΗ

Μη βάζετε ποτέ το κλειδί κάτω από τη σέλα γιατί μπορεί να το κλειδώσετε εκεί.

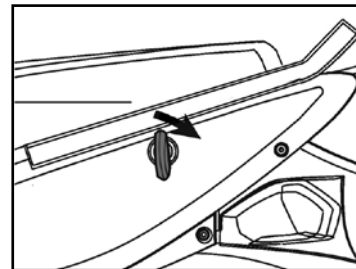

Άγκιστρα κράνους

- (1) Σηκώστε τη σέλα
- (2) Τοποθετήστε τον μάντα του κράνους στα άγκιστρα
- (3) Κλειδώστε τη σέλα.

ΠΡΟΣΟΧΗ

Όταν οδηγείτε να φοράτε το κράνος και να μη το έχετε περασμένο στα άγκιστρα για να αποφύγετε γδαρσίματα των βαμμένων μερών της μοτοσικλέτας.

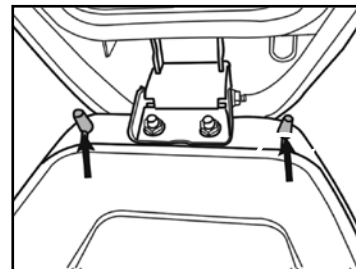

ΠΙΝΑΚΑΣ ΟΡΓΑΝΩΝ

(1) ΧΙΛΙΟΜΕΤΡΗΤΗΣ:

Δείχνει την συνολική απόσταση που έχετε διανύσει σε χιλιόμετρα.

(2) ΕΝΔΕΙΚΤΙΚΗ ΛΥΧΝΙΑ ΦΛΑΣ:

Όταν λειτουργούν τα φλας, η λυχνία αυτή αναβοσβήνει.

(3) ΕΝΔΕΙΚΤΙΚΗ ΛΥΧΝΙΑ ΜΕΓΑΛΩΝ ΦΩΤΩΝ:

Ανάβει όταν ανάψουν τα μεγάλα φώτα.

(4) ΔΕΙΚΤΗΣ ΒΕΝΖΙΝΗΣ:

Δείχνει το απόθεμα που υπάρχει στο ρεζερβουάρ. Όταν ο δείκτης βρίσκεται στην κόκκινη περιοχή, τότε υπάρχει ανεπαρκής ποσότητα βενζίνης. Γεμίστε με αμόλυβδη βενζίνη το τεπόζιτο το συντομότερο.

(5) ΤΑΧΥΜΕΤΡΟ:

Δείχνει την ταχύτητα σε χιλιόμετρα ή μίλια ανά ώρα.

(6) ΔΕΙΚΤΗΣ ΤΑΧΥΤΗΤΑΣ:

Δείχνει την ταχύτητα που υπάρχει στο κιβώτιο ταχυτήτων. Ο δείκτης ανάβει όταν ο κεντρικός διακόπτης είναι στη θέση «ON».

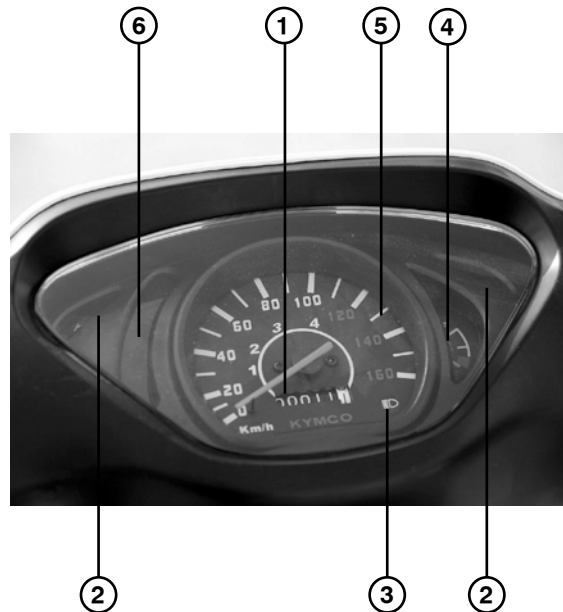

ΕΛΕΓΧΟΙ ΠΡΙΝ ΤΗΝ ΟΔΗΓΗΣΗ

ΠΡΟΚΑΤΑΡΚΤΙΚΟΙ ΕΛΕΓΧΟΙ

Συνηθίστε να ελέγχετε τη μοτοσικλέτα πριν από την οδήγησή της ώστε να προλαμβάνετε ζημιές ή ατυχήματα.

ΠΡΟΣΟΧΗ

- Ελέγξτε και συντηρήστε την καινούργια σας μοτοσικλέτα μετά από τα πρώτα 300 km.
- Οδηγίες συντήρησης αναφέρονται στον πίνακα περιοδικής συντήρησης.



ΕΛΕΓΧΟΣ ΣΤΑΘΜΗΣ ΛΑΔΙΟΥ / ΣΥΜΠΛΗΡΩΣΗ

- Τοποθετήστε τη μοτοσυκλέτα στο κεντρικό σταντ. Αφαιρέστε το δείκτη λαδιού και σκουπίστε τον.
- Τοποθετήστε το δείκτη λαδιού στη θέση του χωρίς να το βιδώσετε.
- Βγάλτε το δείκτη και ελέγξτε τη στάθμη του λαδιού. Εάν είναι κοντά στο κατώτερο σημείο συμπληρώστε λάδι μέχρι το ανώτερο σημείο του δείκτη.

ΠΡΟΣΟΧΗ

- Ελέγχετε τη στάθμη λαδιού κάθε 500km.
- Η θερμοκρασία του κινητήρα και της εξάτμισης είναι πολύ υψηλές. Όταν ελέγχετε τη στάθμη του λαδιού προσέξτε ώστε να αποφύγετε την επαφή με αυτά.
- Χρησιμοποιώντας τη μοτοσυκλέτα όταν η στάθμη του λαδιού είναι χαμηλή θα προκληθεί ζημιά στον κινητήρα.

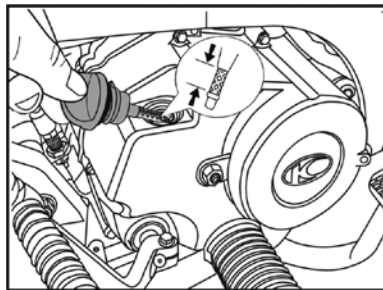

ΕΛΕΓΧΟΣ ΦΡΕΝΟΥ

- Οδηγήστε τη μοτοσικλέτα με χαμηλή ταχύτητα σε στεγνό δρόμο και φρενάρετε διαδοχικά με το μπροστινό και το πίσω φρένο για να ελέγξετε την απόδοσή τους.
- Το πεντάλ του φρένου θα πρέπει να έχει σωστό ελεύθερο διάστημα.
- Ελεύθερο διάστημα είναι η αρχική θέση του πεντάλ του φρένου μέχρι τη θέση στην οποία ενεργεί πλήρως το φρένο.
- Το «ελεύθερο διάστημα» αυτό θα πρέπει να είναι 2-3 εκατοστά για το πίσω φρένο και 1-2 εκατοστά για το μπροστινό.

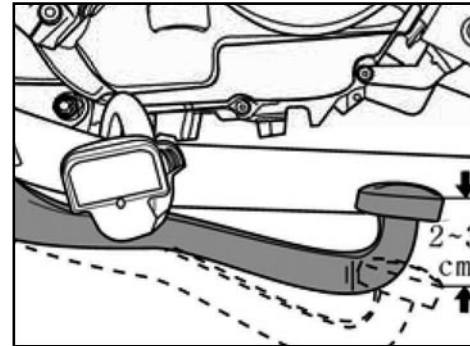

ΕΛΕΓΧΟΣ ΕΛΑΣΤΙΚΩΝ

1. ΈΛΕΓΧΟΣ ΠΙΕΣΗΣ

- Ελέγξτε εάν η πίεση των ελαστικών είναι κανονική όταν τα ελαστικά είναι σε επαφή με το δρόμο.
- Εάν υπάρχει πρόβλημα, ελέγξτε την πίεση με μανόμετρο.

ΚΑΝΟΝΙΚΗ ΠΙΕΣΗ (με 1 ή 2 αναβάτες)	
Εμπρόςτροχος	1.75/2.00kg/cm ²
Οπίσθιος τροχός	1.75/2.25kg/cm ²

- Ελέγχετε την πίεση των ελαστικών όταν είναι σε κανονική θερμοκρασία.
- Η πίεση των ελαστικών δεν πρέπει να ξεπερνά τα 2,50kg/cm³.

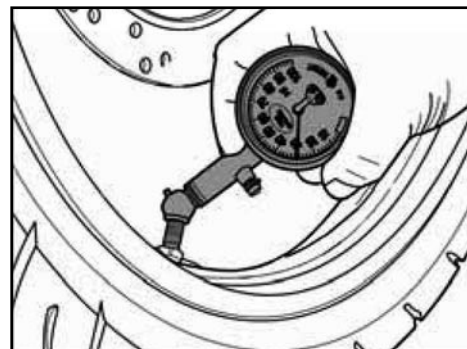

2. ΚΟΨΙΜΑΤΑ ΚΑΙ ΖΗΜΙΕΣ

- Ελέγξτε την περιοχή επαφής των ελαστικών με το δρόμο για κοψίματα ή άλλες ζημιές.

3. ΦΘΟΡΕΣ

- Ελέγξτε το πέλμα των ελαστικών για μη φυσιολογικές φθορές.

4. ΞΕΝΑ ΑΝΤΙΚΕΙΜΕΝΑ

- Ελέγξτε το πέλμα των ελαστικών για ξένα αντικείμενα που τυχόν πάτησαν και εισήλθαν σε αυτά.

5. ΒΑΘΟΣ ΠΕΛΜΑΤΟΣ

- Εάν το πέλμα των ελαστικών έχει φθαρεί μέχρι το δείκτη φθοράς τους, τότε θα πρέπει να τα αλλάξετε.

ΠΡΟΣΟΧΗ

Με φυσιολογική πίεση στα ελαστικά καθώς και ζημιές στο πέλμα τους μπορούν να προκαλέσουν αστάθεια στο τιμόνι ή κλατάρισμα.

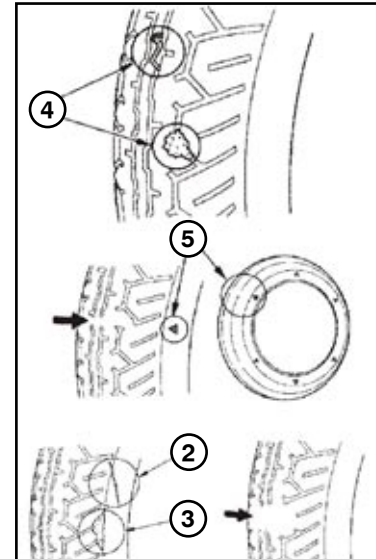

ΕΛΕΓΧΟΣ ΚΑΥΣΙΜΟΥ / ΑΝΕΦΟΔΙΑΣΜΟΣ

- Ελέγξτε εάν το καύσιμο είναι αρκετό.
- Εάν ο δείκτης βενζίνης είναι στην κόκκινη περιοχή, γεμίστε με αμόλυβδη βενζίνη 92 ή 95 οκτανίων το συντομότερο.

ΑΝΕΦΟΔΙΑΣΜΟΣ

1. Σβήστε τον κινητήρα και γυρίστε το διακόπτη στη θέση «OFF»
2. Ανοίξτε τη σέλα (δείτε οδηγίες στη σελίδα 15).
3. Ξεβιδώστε αριστερόστροφα την τάπα της βενζίνης και γεμίστε το τεπόζιτο.
4. Βιδώστε δεξιόστροφα την τάπα

(1) Ξεβίδωμα τάπας (2) Βίδωμα τάπας

ΠΡΟΣΟΧΗ

- Θα πρέπει οπωσδήποτε να σβήσετε τον κινητήρα για τον ανεφοδιασμό.
- Η βενζίνη δεν θα πρέπει να υπερβεί το όριο που υπάρχει στο τεπόζιτο διότι θα χυθεί έξω.
- Μην βάζετε διάφορα πρόσθετα στη βενζίνη διότι μπορεί να προκαλέσουν ζημιά στον κινητήρα.

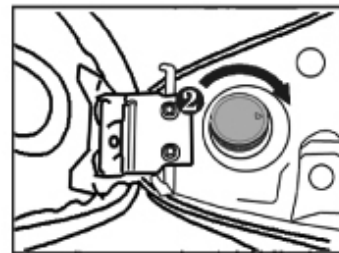
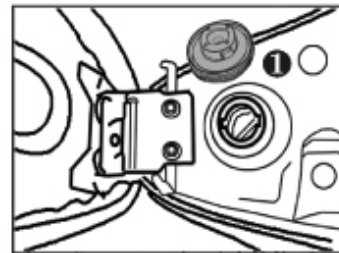

ΕΛΕΓΧΟΣ ΤΙΜΟΝΙΟΥ

- Ελέγξτε οπτικά για ζημιές.
- Πιέστε το μπροστινό φρένο και μετακινήστε πάνω κάτω το τιμόνι για να διαπιστώσετε εάν ακούγονται μη φυσιολογικοί θόρυβοι.
- Μετακινήστε το τιμόνι δεξιά-αριστερά και πάνω-κάτω για να δείτε εάν υπάρχουν χαλαρωμένα εξαρτήματα.
- Ελέγξτε εάν το τιμόνι στρίβει χωρίς εμπόδια.
- Εάν διαπιστώσετε κάποια ανωμαλία, τότε επισκεφθείτε ένα εξουσιοδοτημένο συνεργείο για έλεγχο.

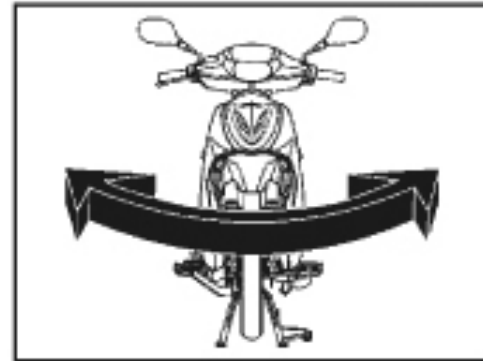

ΠΙΝΑΚΑΣ ΟΡΓΑΝΩΝ

- Ελέγξτε εάν η βελόνα ταχύτητας λειτουργεί κανονικά.
- Ελέγξτε εάν ο δείκτης βενζίνης λειτουργεί κανονικά.
- Ελέγξτε εάν όλες οι ενδεικτικές λυχνίες ανάβουν.



ΕΛΕΓΧΟΣ ΦΡΕΝΩΝ

- Ρυθμίστε το ελεύθερο διάστημα του πίσω φρένου από το παξιμάδι ρύθμισης.
- Μετά τη ρύθμιση πατήστε το πίσω φρένο και ελέγξτε εάν το ελεύθερο διάστημα είναι 2-3 εκατοστά.
- Στρέφοντας αριστερόστροφα (1) αυξάνεται το ελεύθερο διάστημα.
- Στρέφοντας δεξιόστροφα (2) μειώνεται.

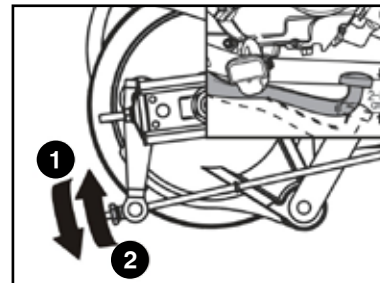

ΠΡΟΣΟΧΗ

Μετά τη ρύθμιση του φρένου ευθυγραμμίστε την εσοχή του παξιμαδιού ρύθμισης με το πύρο του μοχλού ώστε να αποφύγετε ατύχημα.

ΕΛΕΓΧΟΣ ΣΥΜΠΛΕΚΤΗ

- Ελέγξτε εάν ο συμπλέκτης λειτουργεί κανονικά.
- Εάν χρειάζεται ρύθμιση, γυρίστε τη βίδα ρύθμισης (2) αφού χαλαρώσετε το παξιμάδι ασφάλισης (1).

ΠΡΟΣΟΧΗ

Εάν δεν μπορείτε να ρυθμίσετε το συμπλέκτη μόνοι σας, απευθυνθείτε σε ένα εξουσιοδοτημένο συνεργείο “KYMCO”.

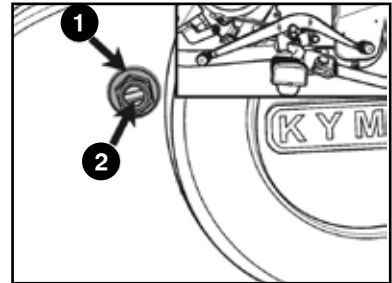

ΕΛΕΓΧΟΙ ΚΟΡΝΑΣ / ΦΩΤΩΝ

- Γυρίστε το διακόπτη στη θέση «ON» και πιέστε την κόρνα για να ελέγξετε εάν λειτουργεί.
- Ξεκινήστε τον κινητήρα και ανάψτε τα φώτα ελέγχοντας εάν ανάβουν.
- Πατήστε διαδοχικά το εμπρός και το πίσω φρένο και ελέγξτε εάν ανάβουν τα φώτα του φρένου.
- Ελέγξτε εάν ανάβουν τα φλας και εάν ηχεί ο βομβητής τους.
- Ελέγξτε επίσης τα κρύσταλλα των φαναριών και των φλας εάν είναι καθαρά ή εάν έχουν σπασίματα.

(1) Φανάρι (2) οπίσθιο φανάρι/φως φρένου
(3) φλας (4) κουμπί κόρνας

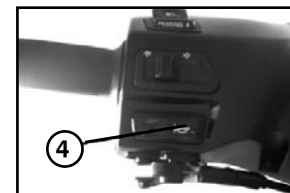
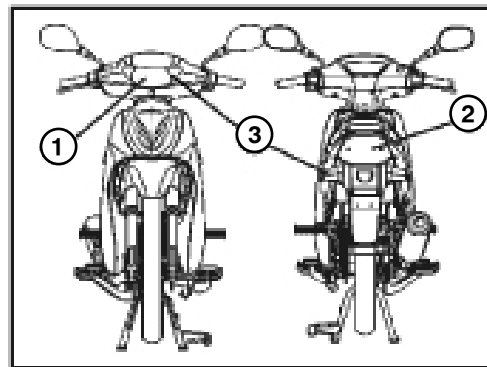

ΠΡΟΣΟΧΗ

Αντικαταστήστε τα σπασμένα φανάρια με καινούργια ώστε να αποφύγετε κίνδυνο ατυχήματος λόγω έλλειψης φώτων.

ΛΕΒΙΕΣ ΑΕΡΑ ΚΑΡΜΠΙΡΑΤΕΡ (ΤΣΟΚ)

- Για εκκίνηση του κινητήρα όταν αυτός είναι κρύος, τραβήξτε προς τα κάτω το λεβιέ του τσοκ.
- Όταν ζεσταθεί ο κινητήρας επαναφέρατε το λεβιέ στην αρχική του θέση.

ΠΡΟΣΟΧΗ

- Μην χρησιμοποιείτε το τσοκ για πολύ ώρα διότι το μίγμα του καυσίμου γίνεται πολύ πλούσιο και θα σβήσει ο κινητήρας.
- Μην οδηγείται με τραβηγμένο το λεβιέ του αέρα.



ΕΛΕΓΧΟΣ ΚΑΙ ΡΥΘΜΙΣΗ ΑΛΥΣΙΔΑΣ

- Η αλυσίδα θα πρέπει να έχει παίξιμο 1-2 εκατοστά πάνω-κάτω στο σημείο ανάμεσα στα 2 γρανάζια.
- Για τη ρύθμιση χαλαρώστε το παξιμάδι του πίσω τροχού (1) και ρυθμίστε το παξιμάδι ρύθμισης (2) μέχρι να έχετε το επιθυμητό παίξιμο της αλυσίδας.
- Η διαδικασία θα πρέπει να γίνει και από τις 2 πλευρές του ψαλιδιού μέχρι να ευθυγραμμιστούν οι εγκοπές που υπάρχουν στο ρυθμιστή και στις δυο πλευρές. Κατόπιν σφίξτε το παξιμάδι του άξονα.

ΠΡΟΣΟΧΗ

Κατά τη ρύθμιση αυτή ο τροχός θα μετακινηθεί προς τα πίσω οπότε θα πρέπει να ρυθμίσετε και το ελεύθερο διάστημα του πίσω φρένου.

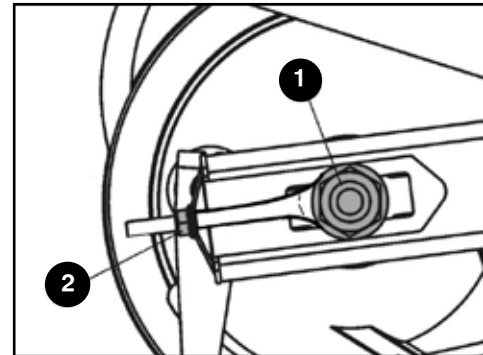

ΕΛΕΓΧΟΙ ΑΝΑΡΤΗΣΕΩΝ

- Ελέγξτε τη λειτουργία των αναρτήσεων εμπρός και πίσω πιέζοντας το τιμόνι και τη σέλα προς τα κάτω αρκετές φορές.

ΕΛΕΓΧΟΣ ΑΠΟΔΟΣΗΣ ΦΡΕΝΩΝ

- Πιέστε δυνατά το εμπρός και το πίσω φρένο και προσπαθήστε να μετακινήσετε τη μοτοσικλέτα για να δείτε εάν το φρενάρισμα είναι καλό.

ΕΛΕΓΧΟΣ ΚΑΘΡΕΦΤΩΝ

- Καθίστε στο κάθισμα και ελέγξτε εάν η ορατότητα από τους καθρέφτες είναι καλή.

ΕΛΕΓΧΟΣ ΠΙΝΑΚΙΔΑΣ ΚΥΚΛΟΦΟΡΙΑΣ

- Ελέγξτε εάν η πινακίδα κυκλοφορίας είναι καθαρή και ευανάγνωστη.

ΕΛΕΓΧΟΣ ΑΝΑΚΛΑΣΤΙΚΩΝ

- Ελέγξτε εάν τα αντανακλαστικά είναι καθαρά ή εάν έχουν ζημιές.

ΕΛΕΓΧΟΣ ΠΡΟΗΓΟΥΜΕΝΩΝ ΒΛΑΒΩΝ

- Διαπιστώστε εάν έχουν διορθωθεί βλάβες που είχαν εντοπισθεί παλαιότερα.

ΕΛΕΓΧΟΣ ΣΗΜΕΙΩΝ ΛΙΠΑΝΣΗΣ

- Ελέγξτε οπτικά εάν όλα τα σημεία της μοτοσικλέτας που χρειάζονται λίπανση έχουν λιπανθεί.

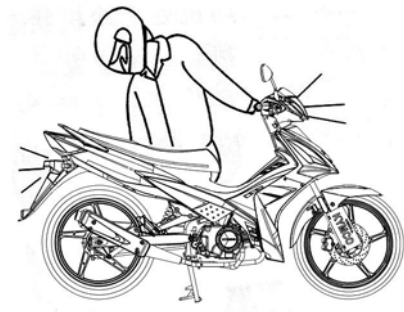

ΕΚΚΙΝΗΣΗ ΤΟΥ ΚΙΝΗΤΗΡΑ

(1) ΓΥΡΙΣΤΕ ΤΟ ΚΕΝΤΡΙΚΟ ΔΙΑΚΟΠΤΗ ΣΤΗ ΘΕΣΗ «ON»

- Ξεκλειδώστε το τιμόνι.
- Γυρίστε το διακόπτη στη θέση « ON ».

ΠΡΟΣΟΧΗ

Ελέγξτε εάν υπάρχει αρκετή βενζίνη και τη στάθμη του λαδιού πριν ξεκινήσετε τον κινητήρα.

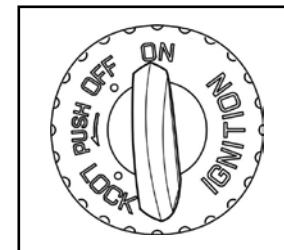

(2) ΧΡΗΣΗ ΝΕΚΡΑΣ

- Ο κινητήρας πρέπει να ξεκινά όταν στο κιβώτιο υπάρχει η νεκρά.
- Όταν ο διακόπτης είναι στη θέση « ON » η ένδειξη της νεκράς πρέπει να ανέβει στον πίνακα των οργάνων.
- Ξεκλειδώστε το τιμόνι.
- Γυρίστε το διακόπτη στη θέση « ON ».

ΠΡΟΣΟΧΗ

- Χρησιμοποιήστε την κατάλληλη ταχύτητα για την οδήγηση.
- Όταν αλλάζετε ταχύτητα θα πρέπει να κλείνετε το γκάζι πριν από την αλλαγή.

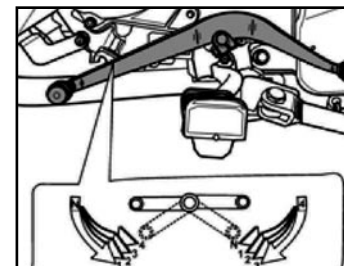

(3) ΧΡΗΣΗ ΜΙΖΑΣ

- Πιέστε τη μίζα χωρίς να γυρίσετε καθόλου το γκάτσι.
- Εάν ο κινητήρας δεν ανάψει όταν πιέζετε για 3-4 δευτερόλεπτα τη μίζα, γυρίστε το γκάτσι κατά 1/8-1/4 για να διευκολύνετε την εκκίνηση.
- Όταν η μοτοσυκλέτα δεν έχει χρησιμοποιηθεί για αρκετό καιρό ή το τεπόζιτο βενζίνης έχει μείνει άδειο, χρησιμοποιήστε το τσοκ και γυρίστε ελαφρά το γκάτσι πιέζοντας ταυτόχρονα τη μίζα αρκετές φορές.
- Για να αποφύγετε άδειασμα της μπαταρίας, μη πιέζετε τη μίζα συνεχόμενα για πάνω από 5 δευτερόλεπτα.
- Εάν ο κινητήρας δεν ξεκινά στα 5 δευτερόλεπτα που πιέζετε τη μίζα, τότε αφήστε να περάσουν 5 δευτερόλεπτα πριν την ξαναπατήσετε ή ξεκινήσετε με μανιβέλα.

ΠΡΟΣΟΧΗ

- Μη πιέζετε τη μίζα όταν ο κινητήρας είναι σε λειτουργία.
- Όταν ζεσταθεί ο κινητήρας, επαναφέρατε το τσοκ στην αρχική του θέση.



(4) ΕΚΚΙΝΗΣΗ ΜΕ ΜΑΝΙΒΕΛΑ

(1) Τοποθετήστε το μοτοσικλέτα στο κεντρικό σταντ.

(2) Πατήστε τη μανιβέλα με δύναμη.

- Όταν ο κινητήρας είναι κρύος και δεν ξεκινά μετά τη χρήση της μανιβέλας για 3-4 φορές, γυρίστε το γκάζι κατά 1/8~1/4.
- Ζεσταίνετε τον κινητήρα για 2-3 λεπτά.
- Μόλις ξεκινάτε τον κινητήρα μην επιταχύνετε απότομα μέχρι να έρθει ο κινητήρας στη σωστή θερμοκρασία.

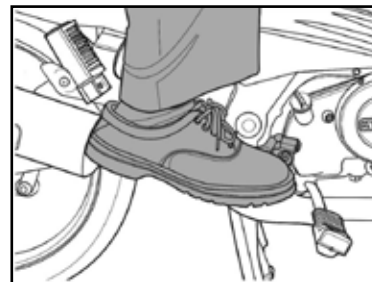
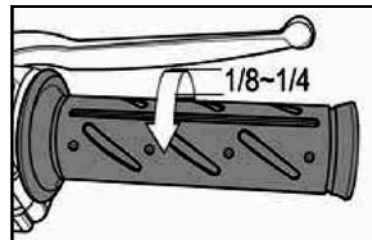

⚠ ΠΡΟΣΟΧΗ

- Όταν ξεκινήσει ο κινητήρας η μανιβέλα θα πρέπει να επανέλθει στην αρχική της θέση.
- Η εξάτμιση εκπέμπει βλαβερά καυσαέρια. Για το λόγο αυτό να μην ξεκινάτε τον κινητήρα σε κλειστούς χώρους.
- Σβήνετε τα φώτα πριν ξεκινήσετε την μοτοσικλέτα.

ΟΔΗΓΗΣΗ

(1) ΞΕΚΙΝΗΣΤΕ ΤΟΝ ΚΙΝΗΤΗΡΑ

- Ξεκινήστε τον κινητήρα με τον τρόπο που αναφέρεται στις σελίδες 33 έως 35.

ΠΡΟΣΟΧΗ

- Απομακρύνετε το δάχτυλο από την μίζα μόλις ο κινητήρας ξεκινήσει.

(2) ΑΝΑΣΗΚΩΣΤΕ ΤΟ ΚΕΝΤΡΙΚΟ ΣΤΑΝΤ

- Πατήστε το πίσω φρένο και σπρώξτε τη μοτοσικλέτα προς τα εμπρός. Το κεντρικό σταντ θα σηκωθεί αυτόματα.

ΠΡΟΣΟΧΗ

- Όταν ξεκινήσει ο κινητήρας μην ανοίγετε το γκάζι χωρίς να κινηθείτε.



(3) ΣΩΣΤΗ ΘΕΣΗ ΟΔΗΓΗΣΗΣ

- Ανεβείτε στην μοτοσικλέτα από την αριστερή πλευρά και στηριχθείτε στο αριστερό πόδι.

⚠ ΠΡΟΣΟΧΗ

- Ο αναβάτης θα πρέπει να φορά πάντα κράνος, γάντια και προστατευτικά γυαλιά εάν χρησιμοποιεί κράνος ανοιχτού τύπου.
- Μη φοράτε ρούχα που εμποδίζουν την οδήγηση.



(4) ΞΕΚΙΝΗΜΑ

- Πατήστε προς τα εμπρός το πεντάλ ταχυτήτων βάζοντας την 1η ταχύτητα στο κιβώτιο ταχυτήτων.
- Ανοίξτε απαλά το γκάζι και η μοτοσικλέτα θα κινηθεί προς τα εμπρός.

⚠ ΠΡΟΣΟΧΗ

Όταν αλλάζετε ταχύτητα το γκάζι θα πρέπει να κλείνει.
Τότε πατήστε το πεντάλ ταχυτήτων για αλλαγή ταχύτητας.

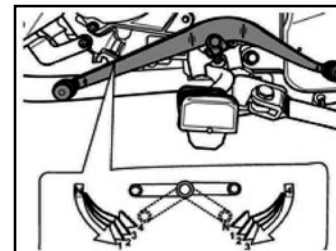

ΠΡΟΦΥΛΑΞΕΙΣ ΚΑΤΑ ΤΗΝ ΟΔΗΓΗΣΗ

(1) ΣΩΣΤΗ ΟΔΗΓΗΣΗ

- Πριν ξεκινήσετε ανάψτε το φλας και ελέγξτε πίσω εάν έρχονται άλλα οχήματα.
- Μην οδηγείτε ανάμεσα σε αυτοκίνητα και πάντα κρατάτε τη δεξιά πλευρά του δρόμου.

ΠΡΟΣΟΧΗ

- Κανονική οδήγηση θα επιμηκύνει τη ζωή του κινητήρα.
- Τα υλικά τριβής του συμπλέκτη φθείρονται πιο γρήγορα όταν οδηγείτε συχνά με πολύ χαμηλή ταχύτητα.

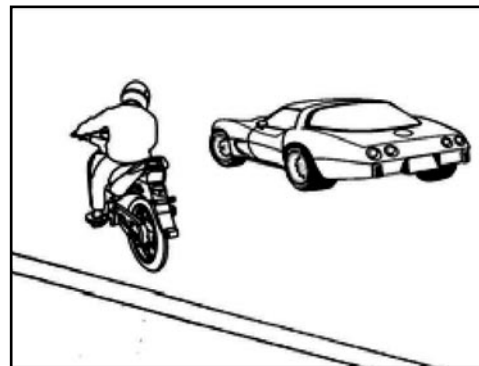

(2) ΕΛΕΓΧΟΣ ΤΑΧΥΤΗΤΑΣ

• Η ταχύτητα ρυθμίζεται από το γκάτσι.

(1) Γυρνώντας το γκάτσι προς αυτή την κατεύθυνση η μοτοσικλέτα επιταχύνει.

Σε ανηφορικούς δρόμους ανοίξτε το γκάτσι σταδιακά για να αυξηθεί η ιπποδύναμη.

(2) Επαναφέροντας το γκάτσι, η ταχύτητα μειώνεται.

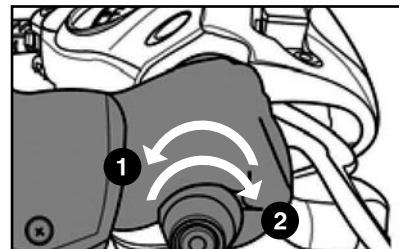

(3) Η ΣΩΣΤΗ ΟΔΗΓΗΣΗ ΕΠΙΜΗΚΥΝΕΙ ΤΗ ΖΩΗ ΤΟΥ ΚΙΝΗΤΗΡΑ

- Για νέα μοτοσυκλέτα να οδηγείτε μέχρι μέχρι 60km/h για τα πρώτα 1000km (30km/h για το VISA-R 50).
- Αποφύγετε τις απότομες επιταχύνσεις και την οδήγηση με υψηλές ταχύτητες για μεγάλο διάστημα.
- Όταν η θερμοκρασία του περιβάλλοντος είναι υψηλή, ο κινητήρας θερμαίνεται εύκολα όταν λειτουργεί στο ρελαντί για πολύ ώρα.
- Σ' αυτή την περίπτωση σβήνετε τον κινητήρα.

ΠΡΟΣΟΧΗ

Συνετή οδήγηση επιμηκώνει τη ζωή του κινητήρα.

(4) ΦΡΕΝΑΡΙΣΜΑ

- Κλείστε το γκάζι και πιέστε συγχρόνως και τα δυο φρένα.
- Ο καλύτερος τρόπος φρεναρίσματος είναι να φρενάρετε αργά στην αρχή και κατόπιν με δύναμη.

ΠΡΟΣΟΧΗ

- Χρησιμοποιώντας μόνο το εμπρός ή πίσω φρένο η μοτοσυκλέτα μπορεί να γλιστρήσει.
- Μην πατάτε τα φρένα απότομα διότι μπορεί να χάσετε τον έλεγχο της μοτοσυκλέτας.

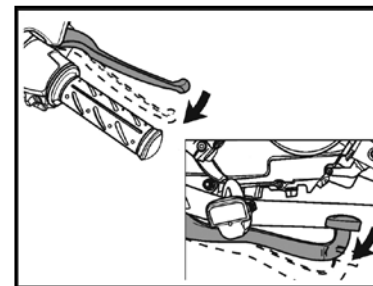
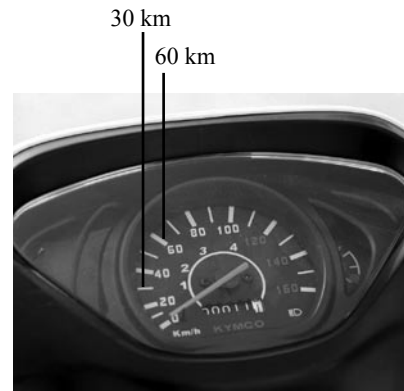

(5) ΜΗ ΦΡΕΝΑΡΕΤΕ Η ΣΤΡΙΒΕΤΕ ΑΠΟΤΟΜΑ

- Απότομο φρενάρισμα ή απότομη αλλαγή κατεύθυνσης μπορεί να προκαλέσει γλίστρημα της μοτοσικλέτας.



(6) ΟΔΗΓΗΣΗ ΣΤΗ ΒΡΟΧΗ

- Σε βροχή ο δρόμος γλιστρά.
- Χρειάζεται μεγαλύτερη απόσταση φρεναρίσματος σε βρεγμένο δρόμο απ' ότι σε στεγνό.
- Όταν οδηγείτε σε κατηφόρα κλείνετε το γκάτσι και φρενάρτε σταδιακά πατώντας και αφήνοντας τα φρένα.



ΠΡΟΣΟΧΗ

Να φρενάρτε συγχρόνως με το κλείσιμο του γκαζιού. Αυτή η διαδικασία μειώνει την απόσταση του φρεναρίσματος.

ΠΩΣ ΝΑ ΣΤΑΜΑΤΗΣΕΤΕ

(1) ΣΤΑΜΑΤΗΜΑ

- Χρησιμοποιήστε τα φλας προηγουμένως και ελέγξτε εάν ακολουθούν άλλα οχήματα.
- Κλείστε το γκάτσι και φρενάρετε και με τα 2 φρένα.
- Όταν σταματήσει η μοτοσικλέτα σβήστε το φλας.
- Γυρίστε το διακόπτη στη θέση «OFF» για να σβήσει ο κινητήρας.

ΠΡΟΣΟΧΗ

- Κατά την οδήγηση μή κλείνετε σε καμία περίπτωση τον κεντρικό διακόπτη.
- Όταν ο κεντρικός διακόπτης είναι στη θέση “OFF” το ηλεκτρικό σύστημα της μοτοσικλέτας δεν λειτουργεί.

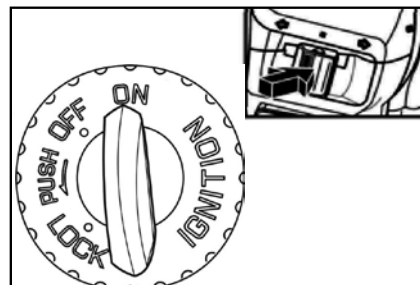
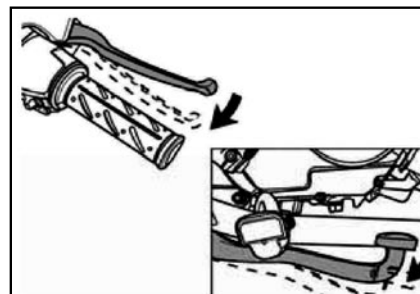

(2) ΠΑΡΚΑΡΙΣΜΑ

- Παρκάρετε τη μοτοσικλέτα στο κεντρικό σταντ σε επίπεδο έδαφος.
- Σταθείτε στην αριστερή πλευρά και κρατείστε με το αριστερό χέρι το τιμόνι και με το δεξί την πίσω σχάρα. Τότε πατήστε το κεντρικό σταντ με το δεξί πόδι και τραβήξτε τη μοτοσικλέτα προς τα πίσω.



(3) ΚΛΕΙΔΩΜΑ ΤΙΜΟΝΙΟΥ

- Αφού παρκάρετε κλειδώστε το τιμόνι και αφαιρέστε το κλειδί για να αποφύγετε κλοπή της μοτοσικλέτας.

ΠΡΟΣΟΧΗ

- Μη παρκάρετε σε ανώμαλο έδαφος.
- Προσέξτε να μην εμποδίζετε την κυκλοφορία των άλλων οχημάτων.

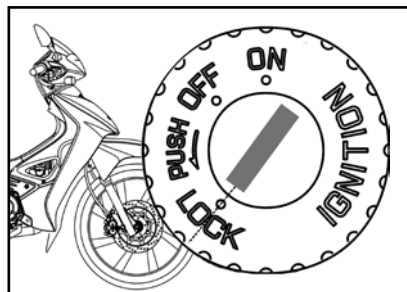

ΣΥΝΤΗΡΗΣΗ

(1) ΕΛΕΓΧΟΣ, ΚΑΘΑΡΙΣΜΟΣ & ΑΛΛΑΓΗ ΦΙΛΤΡΟΥ ΑΕΡΑ

- Αφαιρέστε το φίλτρο αέρα και ελέγξτε εάν είναι βρόμικο.
1. Αφαιρέστε τις βίδες του καλύμματος του φίλτρου και αφαιρέστε το κάλυμμα του φίλτρου.
 2. Αφαιρέστε το φίλτρο αέρα.
 3. Για την επανατοποθέτηση ακολουθήστε την αντίστροφη διαδικασία
- Βουτήξτε το φίλτρο σε καθαρό λάδι μηχανής και σφίξτε το για να τρέξει το παραπάνω λάδι
 - Αλλάζετε το φίλτρο κάθε 4000 χλμ.
 - Το φίλτρο αέρα χρειάζεται πιο συχνά καθαρίσμα ή αντικατάσταση όταν οδηγείτε σε υπερβολικά σκονισμένες περιοχές.

ΠΡΟΣΟΧΗ

- Προσέξτε να μην μπει νερό στο φίλτρο αέρα διότι αυτό θα προκαλέσει δυσκολία στο ξεκίνημα.
- Εάν το φίλτρο δεν τοποθετηθεί σωστά, τότε μπορεί να περάσει σκόνη απ'ευθείας στον κύλινδρο πράγμα που θα μειώσει την απόδοση του κινητήρα.

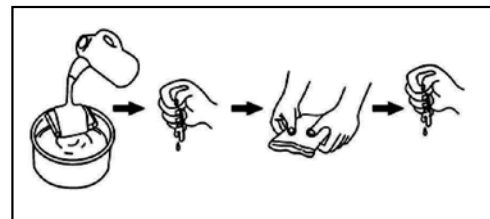
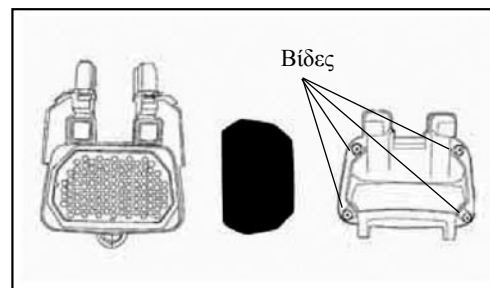

(2) ΣΥΣΤΗΜΑ ΤΡΟΦΟΔΟΣΙΑΣ

- Ελέγξτε τα σωληνάκια τροφοδοσίας από το τεπόζιτο βενζίνης και από το καρμπυρατέρ για διαρροές.

- (1) Τεπόζιτο βενζίνης
- (2) Σωλήνας παροχής καυσίμου
- (3) Καρμπυρατέρ

ΠΡΟΣΟΧΗ

Αντικαταστήστε αμέσως οποιοδήποτε σωληνάκι ή εξάρτημα της τροφοδοσίας έχει ζημιά ή διαρροή.

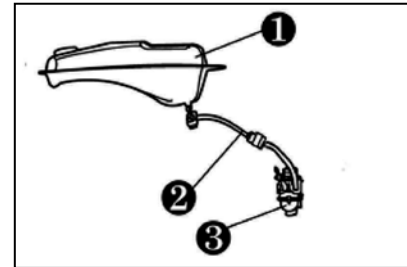

(3) ΚΑΘΑΡΙΣΜΟΣ

- Καθαρίζετε συχνά τη μοτοσικλέτα ώστε να αποφύγετε τη συσσώρευση σκόνης που μπορεί να επηρεάσει τη λειτουργία των διαφόρων εξαρτημάτων.

ΠΡΟΣΟΧΗ

- Εάν η μοτοσικλέτα δεν έχει κινηθεί για μεγάλο διάστημα, ελέγξτε κάθε εξάρτημα και λιπάνετε τα σημεία λίπανσης πριν από τη χρήση.
- Κατά το πλύσιμο της μοτοσικλέτας προσέξτε τη σύνθεση των καθαριστικών υγρών ώστε να μην κάνουν ζημιά στα βαμμένα εξαρτήματα.



(4) ΜΠΑΤΑΡΙΑ

- Τα υγρά της μπαταρίας θα πρέπει να βρίσκονται πάντα ανάμεσα στις γραμμές ένδειξης στάθμης. Όταν τα υγρά βρίσκονται κοντά στην κάτω γραμμή τότε συμπληρώστε με απεσταγμένο νερό μέχρι την πάνω γραμμή ένδειξης.
- Όταν καθαρίζετε τους ακροδέκτες της μπαταρίας, αφαιρέστε τους πόλους από αυτήν.
- Μετά τον καθαρισμό βάλτε στους ακροδέκτες ένα λεπτό στρώμα γράσου ή βαζελίνης και μετά τοποθετήστε τους ακροδέκτες.

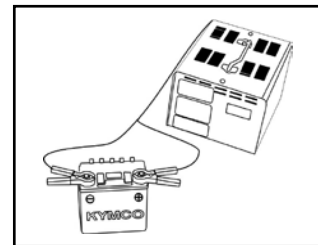

⚠ ΠΡΟΣΟΧΗ

- Η μπαταρία πριν από την 1η χρήση θα πρέπει να φορτιστεί σύμφωνα με τις οδηγίες που αναγράφονται σ' αυτή. Κατά την τοποθέτηση της μπαταρίας ή της συμπλήρωσης με υγρά προσέξτε να μην ξεχειλίσει γιατί τα υγρά θα διαβρώσουν τα εξαρτήματα της μοτοσικλέτας.
- Εάν η μοτοσικλέτα δεν χρησιμοποιηθεί για αρκετό καιρό τότε η μπαταρία αποφορτίζεται από μόνη της. Για το λόγο αυτό αφαιρέστε τον αρνητικό (-) πόλο εάν δεν χρησιμοποιηθεί η μοτοσικλέτα για αρκετό καιρό.
- Βουλωμένο σωληνάκι αναπνοής, μπορεί να αυξήσει την πίεση στο εσωτερικό της μπαταρίας με αποτέλεσμα το σπάσιμό της.
- Σβήστε το κεντρικό διακόπτη πριν τη αφαίρεση ή τοποθέτηση της μπαταρίας. Ο αρνητικός (-) πόλος πρέπει να αφαιρεθεί πρώτος και ο θετικός (+) πόλος πρέπει να τοποθετείται πρώτος. Σφίξτε τα παξιμάδια των πόλων καλά.

(5) ΑΛΛΑΓΗ ΑΣΦΑΛΕΙΑΣ

- Κλείστε τον κεντρικό διακόπτη και ελέγξτε εάν η ασφάλεια είναι καμένη.
- Εάν είναι καμένη η ασφάλεια αντικαταστήστε τη με άλλη.
- Πριν αντικαταστήσετε την ασφάλεια ελέγξτε το λόγο για τον οποίο κάηκε.
- Η ασφάλεια είναι 15Α.

ΠΡΟΣΟΧΗ

- Προσέξτε οι ακροδέκτες της ασφάλειας να μην είναι χαλαροί.
- Μην χρησιμοποιείτε ασφάλειες διαφορετικής έντασης διότι μπορεί να προκληθεί ζημιά στο ηλεκτρικό κύκλωμα.
- Μη βρέχετε την ασφάλεια κατά το πλύσιμο της μοτοσικλέτας.
- Εάν δεν μπορείτε να εντοπίσετε το λόγο που κάηκε η ασφάλεια, απευθυνθείτε σε εξουσιοδοτημένο συνεργείο KYMCO

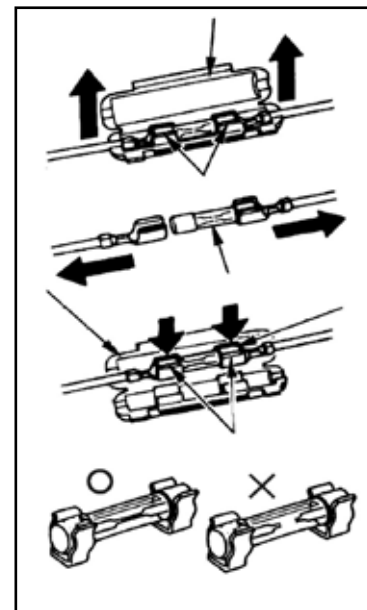

(6) ΑΛΛΑΓΗ ΛΑΔΙΟΥ ΚΙΝΗΤΗΡΑ

1. Τοποθετήστε τη μοτοσυκλέτα στο κεντρικό στάντ σε επίπεδο έδαφος.
 2. Αφαιρέστε το δείκτη λαδιού.
 3. Αφαιρέστε τη βίδα αποστράγγισης λαδιού (Drain bolt).
 4. Γεμίστε με λάδι μηχανής 0.9 λίτρα και βιδώστε το δείκτη λαδιού.
 5. Ζεστάνετε τον κινητήρα και ελέγξτε την ποσότητα λαδιού πάλι αφού ο κινητήρας σταματήσει για 20-30 δευτερόλεπτα.
- Προτεινόμενος τύπος λαδιού : SAE 20W50 API SG.
 - Χωρητικότητα λαδιού / στην αλλαγή : 1.0L/0.9L

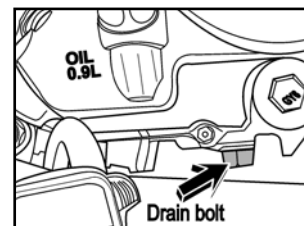
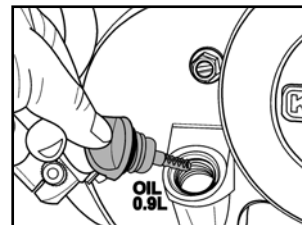

⚠ ΠΡΟΣΟΧΗ

- Όταν αλλάζετε λάδι κινητήρα, καθαρίζετε και το φίλτρο λαδιού.
- Χρησιμοποιείτε τον προτεινόμενο τύπο λαδιού.
- Αλλάζτε λάδι στα πρώτα 300 km και κατόπιν κάθε 2000 km. Μη χρησιμοποιείτε λάδια διαφόρων προδιαγραφών ή διαφορετικού ιξώδους.
- Το λάδι χρειάζεται συχνότερες αλλαγές εάν οδηγείτε σε σκονισμένες ή ψυχρές περιοχές ή οδηγείτε συχνά για πολύ μικρές αποστάσεις.

(7) ΕΛΕΓΧΟΣ ΜΠΟΥΖΙ

- Ελέγξτε την ακίδα του μπουζί για φθορές, κατάλοιπα.
 - Κατάλοιπα στα ηλεκτρόδια και μεγάλο διάκενο προκαλούν αδύναμο σπινθήρα.
1. Αφαιρέστε το μπουζί με μπουζόκλειδο.
 2. Καθαρίστε τις ακίδες με ειδικό καθαριστικό.
 3. Εάν δεν έχετε το ειδικό καθαριστικό, καθαρίστε με συρμάτινη βούρτσα.
- Το διάκενο θα πρέπει να είναι 0.6~0.7mm
 - Τύπος μπουζί NGK-C7HSA, CHAMPION P-RZ9HC.

ΠΡΟΣΟΧΗ

- Καθαρίζετε τα μπουζί κάθε 2000km και αντικαταστήστε κάθε 5000km ή εάν είναι καμένο το ηλεκτρόδιο.
- Βιδώστε το μπουζί στη θέση του πρώτα με το χέρι και σφίξτε μετά με τον ειδικό μπουζόκλειδο.
- Χρησιμοποιείτε πάντα το προτεινόμενο τύπο μπουζί.

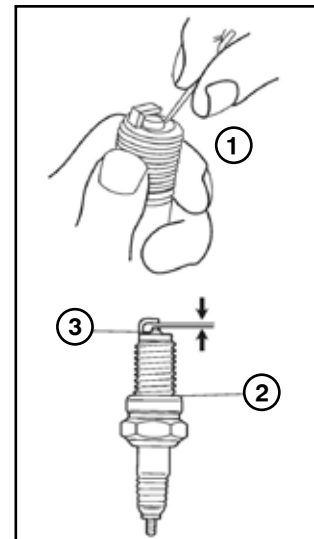

(8) ΕΛΕΓΧΟΣ / ΣΥΜΠΛΗΡΩΣΗ ΥΓΡΩΝ ΦΡΕΝΟΥ

- Αφαιρέστε τις 2 βίδες από το τεπόζιτο υγρών του μπροστινού φρένου και αφαιρέστε το καπάκι του. Ξεβιδώστε την τάπα του τεπόζιτου του πίσω φρένου.
- Συμπληρώστε υγρό φρένων προδιαγραφών DOT-4 μέχρι το υγρό να φθάσει στο πάνω σημείο του δείκτη.
- Τοποθετήστε το καπάκι του τεπόζιτου υγρών φρένων και σφίξτε τις βίδες.

ΠΡΟΣΟΧΗ

- Μην αναμιγνύετε υγρά φρένων διαφορετικών κατασκευαστών ή προδιαγραφών.
- Προσέξτε κατά τη συμπλήρωση υγρών φρένων να μην τρέξουν σε βαμμένες επιφάνειες.
- Αλλάζετε το υγρό φρένων κάθε 2 χρόνια.



(9) ΕΛΕΓΧΟΣ ΕΛΑΣΤΙΚΩΝ ΚΑΛΥΜΜΑΤΩΝ ΣΥΡΜΑΤΩΝ

- Οι ενώσεις των συρμάτων προστατεύονται από λαστιχένια καλύμματα. Ελέγξτέ τα συχνά για σωστή σύνδεση.
- Όταν πλένετε τη μοτοσικλέτα μή ρίχνετε νερό κατ' ευθείαν στις ενώσεις αυτές. Χρησιμοποιήστε ένα βρεγμένο πανί για να τις καθαρίσετε.

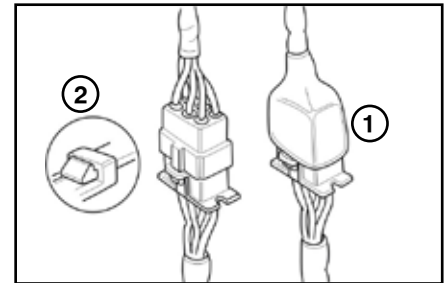

ΣΗΜΑΝΤΙΚΕΣ ΣΗΜΕΙΩΣΕΙΣ

(1) ΟΤΑΝ Ο ΚΙΝΗΤΗΡΑΣ ΔΕΝ ΞΕΚΙΝΑ Η ΣΤΑΜΑΤΑ ΚΑΤΑ ΤΗΝ ΟΔΗΓΗΣΗ ΕΛΕΓΞΤΕ:

- Υπάρχει αρκετή βενζίνη;
- Εάν ο δείκτης είναι στην κόκκινη περιοχή γεμίστε με αμόλυβδη βενζίνη #92 ή #95 οκτανίων.
- Ακολουθείτε τη σωστή διαδικασία εκκίνησης;
- Υπάρχουν κάποια ελαττωματικά εξαρτήματα;



(2) ΣΕ ΠΕΡΙΠΤΩΣΗ ΒΛΑΒΗΣ

- Επισκεφθείτε το εξουσιοδοτημένο συνεργείο KYMCO για έλεγχο και επιδιόρθωση.

ΠΡΟΣΟΧΗ

Για αποφυγή ζημιάς και για λόγους ασφάλειας είναι απαραίτητος ο έλεγχος πριν από την οδήγηση όπως περιγράφεται στο εγχειρίδιο αυτό.



ΠΙΝΑΚΑΣ ΠΕΡΙΟΔΙΚΩΝ ΕΛΕΓΧΩΝ ΚΑΙ ΣΥΝΤΗΡΗΣΗΣ

Ε: Ελέγξτε και καθαρίστε, λιπάνετε, συμπληρώσατε ή αντικαταστήστε αν χρειάζεται.

Ρ: Ρυθμίστε

Κ: Καθαρίστε

Α: Αντικαταστήστε

Σ: Σφίξτε

Λ: Λιπάνετε

Θα πρέπει να γίνεται από ειδικευμένα συνεργεία για λόγους ασφαλείας ή γιατί απαιτείται η χρήση ειδικών εργαλείων.

* Τα παραπάνω εφαρμόζονται σε διάφορα μοντέλα. Εφαρμόστε αυτά που ταιριάζουν σε κάθε μοντέλο.

* Όταν ξεπεράσετε τα αναφερόμενα χιλιόμετρα, συνεχίστε τη συντήρηση σύμφωνα με τα αναγραφόμενα διαστήματα.

* Το φίλτρο αέρος χρειάζεται συχνότερο καθαρισμό ή αντικατάσταση όταν το όχημα οδηγείται σε περιοχές με πολύ σκόνη.

* Ελέγχετε περιοδικά το σύστημα τροφοδοσίας και λίπανσης για τυχόν διαρροές

	ΕΛΕΓΧΟΙ	km	300	1000	3000	5000	7000	9000	11000	13000	ΚΑΘΗΜΕΡΙΝΟΙ ΕΛΕΓΧΟΙ
		ΜΗΝΕΣ	3	6	12	18	24	30	36		
1	ΛΙΠΑΝΤΙΚΟ ΚΙΝΗΤΗΡΑ		A	A	A	A	A	A	A	A	E
2	ΣΙΤΑ ΛΙΠΑΝΤΙΚΟΥ	#	K		K		K		K		
3	ΛΙΠΑΝΤΙΚΟ ΔΙΑΦΟΡΙΚΟΥ	#	A		A		A		A		
4	ΥΓΡΟ ΨΥΞΕΩΣ	#	(A) Αλλάζετε κάθε 10.000 Km ή κάθε 12 μήνες.								E
5	ΛΕΙΤΟΥΡΓΙΑ ΓΚΑΖΙΟΥ	#			E		E		E		
6	ΜΠΟΥΖΙ		(Κ) Καθαρίστε κάθε 2.000 Km. (Α) Αλλάξτε κάθε 5.000 Km.								
7	ΡΥΘΜΙΣΗ ΒΑΛΒΙΔΩΝ	#		P			P		P		
8	ΒΙΔΕΣ ΚΕΦΑΛΗΣ	#		Σ			Σ			Σ	
9	ΚΑΡΜΠΥΡΑΤΕΡ	#			E/P		E/P		E/P		
10	ΙΜΑΝΤΑΣ-ΜΕΤΑΔΟΣΗ	#					E			E	
11	ΟΠΙΣΘΙΟ ΦΥΓΟΚΕΝΤΡΙΚΟ						E/Λ			E/Λ	
12	ΑΛΥΣΙΔΑ ΚΙΝΗΣΗΣ			E/P	E/P	E/P	E/P	E/P	E/P	E/P	
13	ΦΙΛΤΡΟ ΑΕΡΟΣ			E	A	E	A	E	A	E	
14	ΜΠΑΤΑΡΙΑ			E	E	E	E	E	E	E	E
15	ΦΙΛΤΡΟ ΒΕΝΖΙΝΗΣ						A				
16	ΣΥΣΤΗΜΑ ΦΡΕΝΩΝ			E	E	E	E	E	E	E	E
17	ΥΓΡΑ ΦΡΕΝΩΝ		(A) Αλλάξτε κάθε 24 μήνες.								E
18	ΑΜΠΡΑΓΙΑΣ	#	P		P		P		P		
19	ΤΡΟΧΟΙ-ΕΛΑΣΤΙΚΑ		E	E	E	E	E	E	E	E	E
20	ΣΥΝΔΕΣΜΟΙ-ΒΙΔΕΣ	#	Σ			Σ			Σ		
21	ΣΥΣΤΗΜΑ ΔΙΕΥΘΥΝΣΗΣ	#		E	E	E	E	E	E	E	
22	ΣΥΣΤΗΜΑ ΑΝΑΘΥΜΙΑΣΕΩΝ ΚΑΡΤΕΡ			K	K	K	K	K	K	K	
23	ΕΚΠΟΜΠΕΣ ΚΑΥΣΑΕΡ.		Ελέγξτε συχνά για να αποφευχθεί μόλυνση του περιβάλλοντος								
	ΕΚΤΙΜΗΣΗ ΧΡΟΝΟΥ ΕΡΓΑΣΙΑΣ		20'	60'	45'	60'	90'	45'	60'	75'	

ΣΥΝΤΗΡΗΣΗ ΣΥΣΤΗΜΑΤΟΣ ΠΕΡΙΟΡΙΣΜΟΥ ΡΥΠΩΝ

- Στην εξάτμιση αυτού του μοντέλου, υπάρχει σύστημα περιορισμού ρύπων. Το σύστημα αυτό χρησιμοποιεί μία βαλβίδα για εμπλουτισμό το καυσαερίων με αέρα.
1. Καθαρίζετε το φίλτρο αέρα όπως αναφέρεται στην σελίδα 43.
 2. Για περιορισμό των ρύπων και υψηλή συμπίεση, αλλάζετε το λιπαντικό του κινητήρα κάθε 2.000 χλμ.
 3. Χρησιμοποιείτε μόνο αμόλυβδη βενζίνη #90 ή #95 οκτανίων. Η χρήση βενζίνης super απαγορεύεται διότι θα καταστρέψει τον καταλύτη με τον οποίο είναι εφοδιασμένο αυτό το μοντέλο.
- Ελέγχετε τη πρόκληση ρύπων από την εξάτμιση και ρυθμίζεται το καρμπυρατέρ, πηγαίνοντας το όχημα σε συνεργείο εφοδιασμένο με αναλυτή καυσαερίων.

ΠΡΟΕΙΔΟΠΟΙΗΣΗ:

Η εξάτμιση είναι πάρα πολύ ζεστή. Παρκάρετε τη μοτοσυκλέτα σας σε μέρος που δεν μπορεί να έρθει σε επαφή με πεζούς ή με παιδιά.

ΠΡΟΣΟΧΗ

Μην τροποποιείτε τη λειτουργία του συστήματος περιορισμού ρύπων και μην τροποποιείτε τα τεχνικά χαρακτηριστικά της μοτοσυκλέτας για να αποφύγετε την πρόκληση ρύπων.

ΤΕΧΝΙΚΑ ΧΑΡΑΚΤΗΡΙΣΤΙΚΑ

ΜΟΝΤΕΛΟ	VISA-R 50	VISA-R 110
ΚΙΝΗΤΗΡΑΣ	ΟΗΣ ΤΕΤΡΑΧΡΟΝΟΣ ΑΕΡΟΨΥΚΤΟΣ	ΟΗΣ ΤΕΤΡΑΧΡΟΝΟΣ ΑΕΡΟΨΥΚΤΟΣ
ΚΥΒΙΣΜΟΣ	49cc	107cc
ΔΙΑΜΕΤΡΟΣ x ΔΙΑΔΡΟΜΗ mm	39 x 41	52.4 x 49.5
ΜΕΤΑΔΟΣΗ	ΑΛΥΣΙΔΑ	ΑΛΥΣΙΔΑ
ΑΝΑΦΛΕΞΗ	ΗΛΕΚΤΡΟΝΙΚΗ	ΗΛΕΚΤΡΟΝΙΚΗ
ΕΚΚΙΝΗΣΗ	MIZA & MANIBΕΛΑ	MIZA & MANIBΕΛΑ
ΜΠΟΥΖΙ NGK / CHAMPION	C7HSA /P-RZ9HC	C7HSA / P-RZ9HC
ΜΠΑΤΑΡΙΑ	12V 5AH	12V 5AH
ΔΙΑΣΤΑΣΕΙΣ Μ x Π x Υ mm	1950 x 680 x 1100	1950 x 680 x 1100
ΒΑΡΟΣ	95 kg	95 kg
ΧΩΡΗΤΙΚΟΤΗΣ ΤΕΠΟΖ. ΒΕΝΖΙΝΗΣ	4,0 LIT	4,0 LIT
ΧΩΡΗΤΙΚΟΤΗΣ ΛΑΔΙΟΥ ΚΙΝΗΤΗΡΑ	1000 cc	1000 cc
ΧΩΡΗΤΙΚΟΤΗΣ ΛΑΔΙΟΥ ΣΤΗΝ ΑΛΛΑΓΗ	900 cc	900 cc
ΤΥΠΟΣ ΛΑΔΙΟΥ	SAE 20W50	SAE 20W50
ΕΛΑΣΤΙΚΑ ΕΜΠΡΟΣ	250-17	250-17
ΕΛΑΣΤΙΚΑ ΠΙΣΩ	275-17	275-17
ΠΙΕΣΗ Ε/Π (1-2 ΑΤΟΜΑ)	1.75/1.75 Kg/cm ² - 2.00/2.25 Kg/cm ²	1.75/1.75 Kg/cm ² - 2.00/2.25 Kg/cm ²
ΑΣΦΑΛΕΙΕΣ	15A	15A
ΡΕΛΑΝΤΙ RPM	1700	1700

ΛΙΣΤΑ ΑΝΤΙΠΡΟΣΩΠΩΝ ΣΤΗΝ ΕΥΡΩΠΑΪΚΗ ΕΝΩΣΗ

ΑΓΓΛΙΑ: MASCO LTD

Τηλ.: 44-1743-761107, fax: 44-1743-761109, UNIT 43. AT CHAM INDUSTRIAL ESTATE, NR SHREWSBURY, SHROPSHIRE, ENGLAND SY4 4UG

ΑΥΣΤΡΙΑ: ENMOTO GMBH

Τηλ.: 43-316-711044, fax: 43-316-7110444, A-8020 GRAZ KEPLESTRABE 53, AUSTRIA

ΓΕΡΜΑΝΙΑ: MSA MOTOSPORT ACCESSORIES GMBH

Τηλ.: 49-961-38850, fax: 49-961-388531, AM FORST 17B, 92637 WEIDEN/Opf.

ΕΛΛΑΔΑ: MOTO TREND SA

Τηλ.: 30-210-2585991, fax: 30-210-2585993, 56, VRIOULON STR, 14341 N.PHILADELPHIA, ATHENS, GREECE

ΙΣΠΑΝΙΑ: KYMCO MOTO ESPANA SA

Τηλ.: 34-90-2153837, fax: 34-91-6448062, C/L AGUNA, 54 POL. URTINSA 28923, ALCORCON MADRID-SPAIN

ΙΤΑΛΙΑ: PADANA RICAMBI SPA

Τηλ.: 39-030-2120620, fax: 39-027-0048555, VIA ALCIDE DE GASPERI, 1125080 MOLINETTO DI MAZZANO (BRESCIA)-ITALY

ΚΥΠΡΟΣ: MOTOLAND LTD

Τηλ.: 357-24-268444, fax: 357-24-663621, 62, STRATGOU TIMAGIA AVE., PAVLIMBEIS BUILDING, CY-6057 LARNACA, CYPRUS

ΓΑΛΛΙΑ: MSA INTERNATIONAL SA

Τηλ.: 352-2634571, fax: 352-26345759, Z.I. BREEDEWUES, L-1259 SENNINGERBER, LUXEMBOURG

ΠΟΡΤΟΓΑΛΙΑ: MANUEL VIEIRA CONDECA SA

Τηλ.: 351-21-8400034, fax: 351-21-8400309, AV. ALMIRANTE REIS, 256-1 D1000, LISBOA, PORTUGAL

ΦΙΛΑΝΔΙΑ: MASCO OY

Τηλ.: 358-9-2790880, fax: 358-9-27908810, LAHELANTIE 280 04330, LAHELA, FINLAND

ΟΛΛΑΝΔΙΑ: KYBE.B.V.

Τηλ.: 31-299-649461, fax: 31-299-642651, EINSTEINSTRAT 90-92, 1446 VG PURMEREND, HOLLAND

F.Y.R.O. MACEDONIA: DOOEL “NOV MODEL”

Τηλ.: 389-37-02-119, fax: 389-31-22-624, UF III MUB lok. SERAVA br. 3 KUMANOVO-FYROM

SINGAPORE: MOTOR SPORT LTD

Τηλ.: 65-67496717, fax: 65-67416719, BLK 3007#01-446 Ubi Road 1 Singarore 408701

ΣΟΥΗΔΙΑ: ISAKSONS MOTOR AB

Τηλ.: 46-63-145500, fax: 46-63-124457, BOX 52, S-831 21 OSTERSUND SWEDEN

