



Οδηγίες χρήσης



AGILITY 16+ 50/125/200 ABS  
EURO 5





## ΠΡΟΕΙΔΟΠΟΙΗΣΗ

Για να αποφύγετε βλάβη στο ηλεκτρονικό σύστημα ψεκασμού του οχήματος, να μην συνδέετε ή αποσυνδέετε τους πόλους της μπαταρίας όταν ο κεντρικός διακόπτης είναι ανοιχτός (θέση )

Η βενζίνη και το λιπαντικό του κινητήρα υπόκεινται σε αλλοιώσεις σε περίπτωση παρατεταμένης αποθήκευσης ή ακινησίας του σκούτερ, με αποτέλεσμα την δυσκολία εκκίνησης του κινητήρα.

Συνοψίστε τα διαστήματα των περιοδικών ελέγχων όταν γίνεται χρήση του οχήματος σε ιδιαίτερες συνθήκες όπως χρήση σε περιοχές με πολλή σκόνη, οδήγηση με υψηλές ταχύτητες, συχνή οδήγηση σε μικρές αποστάσεις.

Βεβαιωθείτε ότι όταν σταθμεύετε το scooter, η εξάτμιση δεν έρχεται σε επαφή με εύφλεκτα υλικά όπως ξερά χόρτα, φύλλα κ.ά.

## ΕΙΣΑΓΩΓΗ

---

Ευχαριστούμε για την προτίμησή σας στα SCOOTER της KYMCO.

Το βιβλίο οδηγιών χρήσης, περιγράφει λεπτομερώς το σωστό τρόπο χειρισμού και συντήρησης του σκούτερ σας, ώστε να σας εξασφαλίσει πολλά και απροβλημάτιστα χιλιόμετρα οδήγησης.

Παρακαλούμε διαβάστε το βιβλίο αυτό προσεκτικά πριν την οδήγηση του σκούτερ ώστε να εξοικειωθείτε με το σωστό χειρισμό του, τον εξοπλισμό, τις δυνατότητες και τους περιορισμούς του.

Τα συγκεκριμένα μοντέλα έχουν κατασκευαστεί σύμφωνα με τις απαιτήσεις της Ευρωπαϊκής Κοινότητας, τηρώντας τις προδιαγραφές χαμηλής εκπομπής καυσαερίων και μειωμένου θορύβου. Παρά το γεγονός ότι τα KYMCO είναι κατασκευασμένα με αυτές τις υψηλότερες προδιαγραφές, ο περιοδικός έλεγχος και η συντήρησή τους είναι απαραίτητα ώστε να διατηρηθούν σε άριστη κατάσταση.

Λάβετε υπ' όψιν σας ότι οι πληροφορίες και οι εικόνες που περιέχονται σ' αυτό το βιβλίο, πιθανόν να διαφέρουν από το όχημά σας, σε περίπτωση που υπάρξει κάποια αλλαγή ή βελτίωση στα χαρακτηριστικά του μετά την έκδοση του βιβλίου.

**ΟΙ ΠΛΗΡΟΦΟΡΙΕΣ ΚΑΙ ΤΑ ΧΑΡΑΚΤΗΡΙΣΤΙΚΑ ΠΟΥ ΑΝΑΦΕΡΟΝΤΑΙ ΣΤΟ ΠΑΡΟΝ ΕΝΤΥΠΟ ΕΙΝΑΙ ΕΝΔΕΙΚΤΙΚΑ. Ο ΚΑΤΑΣΚΕΥΑΣΤΗΣ ΔΙΑΤΗΡΕΙ ΤΟ ΔΙΚΑΙΩΜΑ ΝΑ ΤΡΟΠΟΠΟΙΕΙ ΤΗΝ ΠΑΡΟΥΣΑ ΕΚΔΟΣΗ ΚΑΘΩΣ ΚΑΙ ΤΑ ΧΑΡΑΚΤΗΡΙΣΤΙΚΑ ΤΟΥ ΟΧΗΜΑΤΟΣ, ΧΩΡΙΣ ΠΡΟΕΙΔΟΠΟΙΗΣΗ Ή ΥΠΟΧΡΕΩΣΗ ΝΑ ΑΝΑΒΑΘΜΙΣΕΙ ΤΑ ΥΦΙΣΤΑΜΕΝΑ ΟΧΗΜΑΤΑ.**

**ΟΤΑΝ ΞΕΚΙΝΑΤΕ ΤΟΝ ΚΙΝΗΤΗΡΑ, Η ΜΠΑΤΑΡΙΑ ΘΑ ΠΡΕΠΕΙ ΝΑ ΕΙΝΑΙ ΣΥΝΔΕΔΕΜΕΝΗ ΓΙΑ ΔΙΕΥΚΟΛΥΝΣΗ ΤΗΣ ΕΚΚΙΝΗΣΗΣ ΚΑΙ ΓΙΑ ΑΥΞΗΣΗ ΤΗΣ ΑΠΟΔΟΣΗΣ ΤΟΥ ΚΙΝΗΤΗΡΑ.**

## ΣΗΜΑΝΤΙΚΗ ΠΛΗΡΟΦΟΡΙΑ ΓΙΑ ΤΟ ΒΙΒΛΙΟ ΟΔΗΓΙΩΝ ΧΡΗΣΗΣ

---

Σας συνιστούμε να διαβάσετε προσεκτικά το παρόν έντυπο πριν από τη χρήση του οχήματος, για να έχετε ασφαλή και άνετη οδήγηση.

### ΣΗΜΑΝΤΙΚΕΣ ΠΛΗΡΟΦΟΡΙΕΣ

Οι εξαιρετικά σημαντικές πληροφορίες, ξεχωρίζουν με τα παρακάτω σύμβολα.



#### ΠΡΟΕΙΔΟΠΟΙΗΣΗ

Εάν δεν ακολουθηθεί η οδηγία, μπορεί να προκληθεί σοβαρός τραυματισμός ή θάνατος.



#### ΠΡΟΣΟΧΗ

Αφορά λεπτομέρειες που μπορεί να σας διευκολύνουν.

## ΠΕΡΙΕΧΟΜΕΝΑ

---

<b>ΕΙΣΑΓΩΓΗ</b> .....	<b>4</b>
<b>ΠΛΗΡΟΦΟΡΙΕΣ ΓΙΑ ΤΟ ΒΙΒΛΙΟ ΟΔΗΓΙΩΝ ΧΡΗΣΗΣ</b> .....	<b>5</b>
<b>ΠΕΡΙΕΧΟΜΕΝΑ</b> .....	<b>6</b>
<b>ΠΛΗΡΟΦΟΡΙΕΣ ΑΣΦΑΛΕΙΑΣ</b> .....	<b>8</b>
<b>ΠΕΡΙΓΡΑΦΗ ΜΕΡΩΝ ΤΟΥ ΟΧΗΜΑΤΟΣ</b> .....	<b>12</b>
Θέση αριθμών Πλαισίου / Κινητήρα .....	15
Χειριστήρια / Κεντρικός Διακόπτης .....	16
Όργανα και Ενδεικτικές Λυχνίες .....	17
Λυχνία ABS .....	19
Δεξιός Διακόπτης .....	25
Αριστερός Διακόπτης .....	26
Τάπα Ντεπόζιτου Βενζίνης .....	27
Αποθηκευτικοί χώροι .....	28
Σταντ .....	30
Οπίσθια Αμορτισέρ .....	31
<b>ΕΛΕΓΧΟΙ ΠΡΙΝ ΤΗ ΧΡΗΣΗ</b> .....	<b>32</b>
Λειτουργία .....	33
Στρώσιμο Κινητήρα .....	35
Στρώσιμο Ελαστικών .....	36
Έλεγχος και Συντήρηση .....	37

<b>ΠΡΟΓΡΑΜΜΑ ΕΡΓΑΣΙΩΝ ΣΥΝΤΗΡΗΣΗΣ</b> .....	<b>37</b>
Λιπαντικό Κινητήρα .....	<b>39</b>
Λιπαντικό Μετάδοσης .....	<b>43</b>
Φίλτρο Αέρα .....	<b>45</b>
Λειτουργία Γκαζιού .....	<b>45</b>
Έλεγχος Μπουζί .....	<b>46</b>
Έλεγχοι Αναρτήσεων.....	<b>47</b>
Φρένα .....	<b>48</b>
Μπαταρία .....	<b>51</b>
Ασφάλειες .....	<b>52</b>
Λάστιχα.....	<b>53</b>
Καθάρισμα .....	<b>55</b>
Φύλαξη .....	<b>57</b>
 <b>ΤΕΧΝΙΚΑ ΧΑΡΑΚΤΗΡΙΣΤΙΚΑ</b> .....	 <b>59</b>

## ΣΗΜΑΝΤΙΚΕΣ ΠΛΗΡΟΦΟΡΙΕΣ ΑΣΦΑΛΕΙΑΣ

---

### **ΦΟΡΑΤΕ ΚΡΑΝΟΣ**

Ο εξοπλισμός ασφάλειας, ξεκινά με τη χρήση ενός καλού κράνους. Φοράτε πάντα κράνος που τηρεί τις ισχύουσες προδιαγραφές. Θα πρέπει επίσης να φοράτε εξοπλισμό προστασίας των ματιών σας.

### **ΚΑΝΕΤΕ ΤΟ ΕΑΥΤΟ ΣΑΣ ΕΜΦΑΝΗ ΣΤΟΥΣ ΑΛΛΟΥΣ**

Φοράτε ανοιχτόχρωμα ανακλαστικά ρούχα και οδηγείτε έτσι ώστε να σας βλέπουν οι άλλοι οδηγοί. Ανάβετε τα φλας πριν στρίψετε ή αλλάξετε λωρίδα και χρησιμοποιείτε την κόρνα εάν αυτό κάνει τους άλλους να σας προσέξουν.

### **ΓΝΩΡΙΣΤΕ ΤΑ ΟΡΙΑ ΣΑΣ**

Οδηγείτε πάντα σύμφωνα με τις δυνατότητές σας. Γνωρίζοντας τις δυνατότητες αυτές θα σας βοηθήσει να αποφύγετε ατυχήματα.

### **ΔΙΑΤΗΡΕΙΤΕ ΤΟ ΣΚΟΥΤΕΡ ΣΑΣ ΣΕ ΑΣΦΑΛΗ ΚΑΤΑΣΤΑΣΗ**

Ακολουθείτε πάντα τις οδηγίες ελέγχου και συντήρησης που περιγράφονται σ' αυτό το βιβλίο. Ποτέ μην υπερβαίνετε το όριο φόρτωσης και να χρησιμοποιείτε αξεσουάρ που είναι εγκεκριμένα από την KYMCO γι' αυτό το όχημα.

**ΝΑ ΕΙΣΤΕ ΕΞΑΙΡΕΤΙΚΑ ΠΡΟΣΕΚΤΙΚΟΙ ΟΤΑΝ ΟΔΗΓΕΙΤΕ ΜΕ ΑΣΧΗΜΕΣ ΚΑΙΡΙΚΕΣ ΣΥΝΘΗΚΕΣ**

Σε βρεγμένο δρόμο η απόσταση φρεναρίσματος διπλασιάζεται. Παραμείνετε μακριά από τις βαμμένες λωρίδες των δρόμων, τις λακκούβες, σημεία που έχουν ίχνη από λιπαντικά καθώς αυτά γλιστρούν πάρα πολύ. Δώστε μεγάλη προσοχή όταν διασταυρώνετε γραμμές τρένων ή όταν οδηγείτε σε μεταλλικές γέφυρες και επιφάνειες. Όταν έχετε αμφιβολία για την κατάσταση του δρόμου, ελαττώστε ταχύτητα.

**ΜΕΤΑΤΡΟΠΕΣ**

Μετατροπές στο σκούτερ ή αφαίρεση εξαρτημάτων, μπορεί να κάνει το όχημα μη ασφαλές ή παράνομο για κυκλοφορία. Ακολουθείτε τους κανονισμούς που αφορούν τον εξοπλισμό οχημάτων στην περιοχή σας.

**ΕΛΕΓΧΟΣ ΤΟΥ ΟΧΗΜΑΤΟΣ ΠΡΙΝ ΤΗ ΧΡΗΣΗ**

Μην ξεχνάτε να ελέγχετε το σκούτερ σας πριν από κάθε χρήση για να εξασφαλίσετε την ασφάλειά σας και την ασφάλεια του συνεπιβάτη.

**ΠΡΟΣΤΑΤΕΥΤΙΚΟΣ ΕΞΟΠΛΙΣΜΟΣ**

Για την ασφάλειά σας, σας συνιστούμε να φοράτε πάντα κράνος εγκεκριμένου τύπου, προστατευτικά γυαλιά, μπότες με αντιολισθητική σόλα, γάντια, μακριά παντελόνια και μακρυμάνικες μπλούζες ή ειδικό μπουφάν μοτοσικλέτας.

**ΜΗ ΦΟΡΑΤΕ ΡΟΥΧΑ ΠΟΥ ΕΜΠΟΔΙΖΟΥΝ ΤΗΝ ΟΔΗΓΗΣΗ**

Φαρδιά μανίκια μπορούν να μπλεχτούν στις μανέτες ή φαρδιά μπατζάνια σε άλλα μέρη του σκούτερ. Μακριά κασκόλ και ρούχα που ανεμίζουν μπορεί επίσης να μπλεχτούν σε κινούμενα μέρη του σκούτερ.

## ΣΗΜΑΝΤΙΚΕΣ ΠΛΗΡΟΦΟΡΙΕΣ ΑΣΦΑΛΕΙΑΣ

1. Φοράτε γάντια και οδηγείτε κρατώντας πάντα το τιμόνι και με τα δύο χέρια.
2. Τα ρούχα σας θα πρέπει να εφαρμόζουν.
3. Φοράτε κράνος πάντα.
4. Φοράτε ανοιχτόχρωμα ρούχα με ανακλαστικές επιφάνειες.
5. Φοράτε παπούτσια με χαμηλά τακούνια.



### ΠΡΟΕΙΔΟΠΟΙΗΣΗ

Εάν δεν φοράτε κράνος, αυξάνονται οι πιθανότητες σοβαρού τραυματισμού σας σε περίπτωση ατυχήματος. Φοράτε εσείς και ο επιβάτης, εγκεκριμένα κράνη που εφαρμόζουν σωστά.

### ΑΞΕΣΟΥΑΡ

Υπάρχουν πολλά αξεσουάρ διαθέσιμα για σκούτερ στο εμπόριο. Η KYMCO δεν μπορεί να ελέγξει την ποιότητα ή την καταλληλότητα για το σκούτερ σας, όλων αυτών των αξεσουάρ που κυκλοφορούν. Η τοποθέτηση ακατάλληλων αξεσουάρ μπορεί να επηρεάσει την ασφάλεια του σκούτερ. Δώστε ιδιαίτερη προσοχή όταν επιλέγετε και τοποθετείτε τα αξεσουάρ.

### ΟΔΗΓΗΣΗ

- Ελέγχετε το σκούτερ πριν την οδήγηση σε καθημερινή βάση.
- Η ευστάθεια των δίτροχων οχημάτων επηρεάζεται από τη θέση που κάθεται ο αναβάτης. Ο αναβάτης θα πρέπει να κάθεται στο κέντρο της σέλας. Εάν κάθεται πολύ πίσω, τότε το βάρος στο μπροστινό τροχό θα ελαττωθεί και το τιμόνι θα ελαφρύνει πάρα πολύ και μπορεί να διπλώσει προκαλώντας ατύχημα.
- Όταν στρίβετε, είναι ευκολότερο να αλλάξετε κατεύθυνση στο σκούτερ γέροντας ελαφρά το σώμα στο εσωτερικό της στροφής.
- Όταν οδηγείτε σε ανώμαλο οδόστρωμα, χαμηλώστε ταχύτητα και κρατάτε το τιμόνι γερά.

## ΦΟΡΤΩΜΑ

---

### ΟΔΗΓΙΕΣ ΦΟΡΤΩΣΗΣ

- Τοποθετείτε τα βάρη που φορτώνετε, όσο το δυνατό πιο κοντά στο κέντρο του οχήματος. Επίσης τοποθετείτε τα βάρη ομοιόμορφα και στις δύο πλευρές του σκούτερ.
- Δέστε σταθερά τα μεταφερόμενα αντικείμενα. Ένα βαρύ αντικείμενο που μετακινείται, μπορεί να προκαλέσει ατύχημα.
- Βεβαιωθείτε ότι τα μεταφερόμενα αντικείμενα δεν εμποδίζουν τα χειριστήρια του οχήματος ή δεν περιορίζουν την ορατότητά σας.
- Ελέγξτε την πίεση του αέρα στα λάστιχα.



### ΠΡΟΕΙΔΟΠΟΙΗΣΗ

Υπερφορτώνοντας το σκούτερ ή μη φορτώνοντάς το σωστά, μπορεί να επηρεαστεί η ευστάθειά του καθώς και το φρενάρισμα που μπορούν να οδηγήσουν σε ατύχημα. Μην υπερβαίνετε το μέγιστο επιτρεπόμενο βάρος. Τα βάρη πρέπει να είναι σωστά ταξινομημένα και δεμένα. Να οδηγείτε με χαμηλότερες ταχύτητες όταν το όχημα είναι φορτωμένο. Προβλέπετε μεγαλύτερη απόσταση φρεναρίσματος όταν το όχημα είναι φορτωμένο.

## ΠΕΡΙΓΡΑΦΗ ΜΕΡΩΝ ΤΟΥ ΟΧΗΜΑΤΟΣ

1. Μανέτα οπίσθιου φρένου
2. Φανάρι
3. Εμπρόσθιο αριστερό φλας
4. Τάπα ντεπόζιτου βενζίνης
5. Άγκιστρο κράνους
6. Πλάγιο σταντ
7. Σέλα
8. Αριθμός κινητήρα
9. Φίλτρο αέρα
10. Οπίσθιο αριστερό φλας
11. Οπίσθιο φανάρι
12. Αποθηκευτικός χώρος σέλας
13. Αντανακλαστήρας

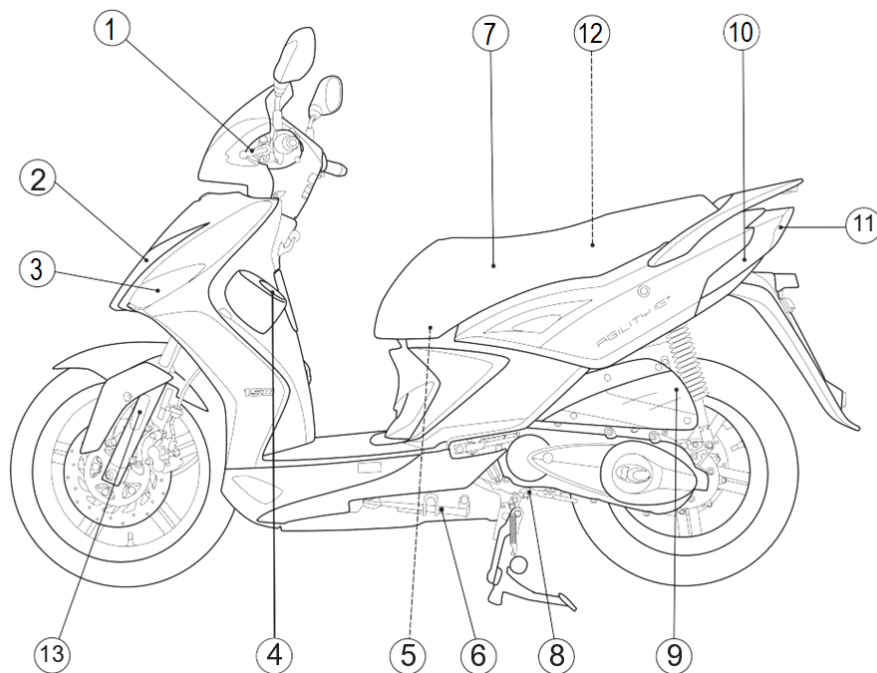

- 14. Οπίσθιο δεξιό φλάς
- 15. Εξάτμιση
- 16. Δείκτης στάθμης λαδιού
- 17. Μαρσπιέ συνεπιβάτη
- 18. Κεντρικό σταντ
- 19. Εμπρόσθιο δεξί φλας
- 20. Μανέτα εμπρόσθιου φρένου
- 21. Δεξιός διακόπτης τιμονιού
- 22. Κεντρικός διακόπτης
- 23. Αριθμός πλαισίου

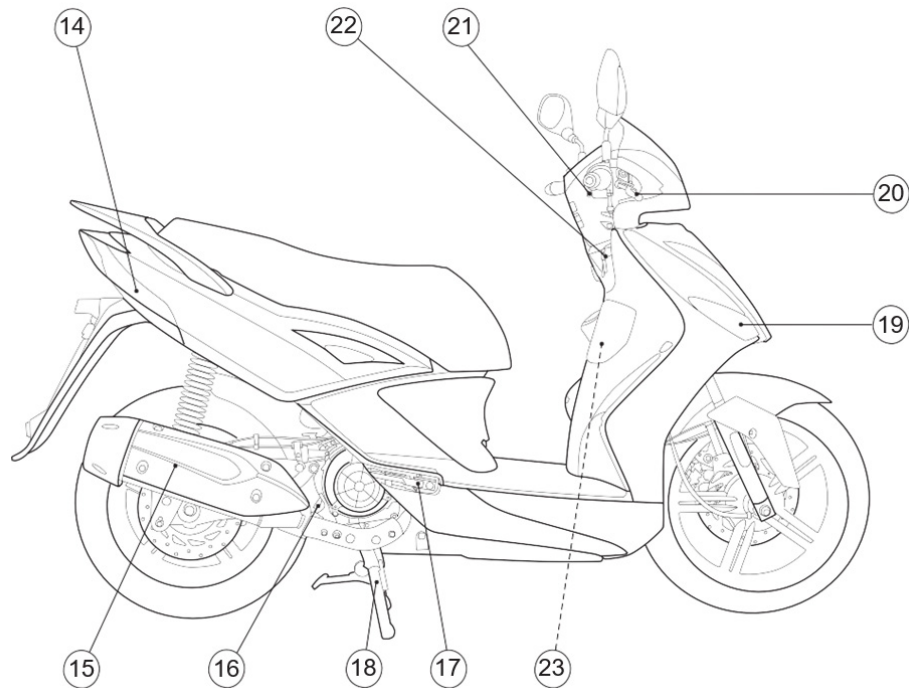

## ΠΕΡΙΓΡΑΦΗ ΜΕΡΩΝ ΤΟΥ ΟΧΗΜΑΤΟΣ

- 24. Αριστερός καθρέπτης
- 25. Δεξιός καθρέπτης
- 26. Εμπρόσθιο αριστερό φλας
- 27. Εμπρόσθιο δεξιό φλας

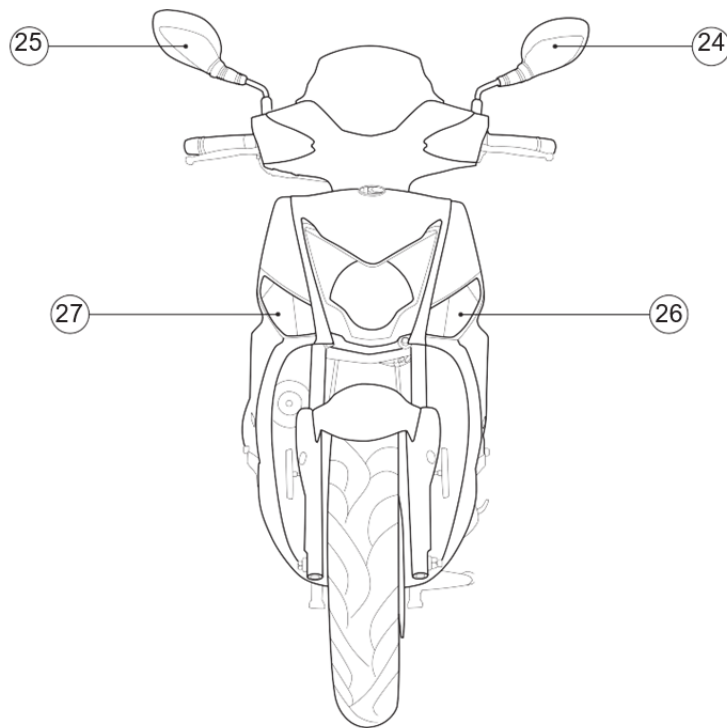

**ΑΡΙΘΜΟΣ ΠΛΑΙΣΙΟΥ (1) - (2)**

Ο αριθμός πλαισίου είναι χαραγμένος στο πλαίσιο κάτω από το τιμόνι, καθώς και στο πινακιδάκι στη βάση του κεντρικού σταντ. Γράψτε τον αριθμό πλαισίου σας στον παρακάτω χώρο.

**ΑΡΙΘΜΟΣ ΚΙΝΗΤΗΡΑ (3)**

Ο αριθμός κινητήρα είναι χαραγμένος στο αριστερό καπάκι του κινητήρα. Γράψτε τον αριθμό κινητήρα σας στον παρακάτω χώρο.

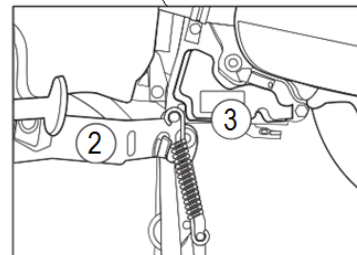
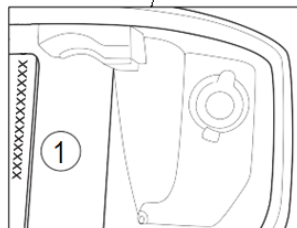
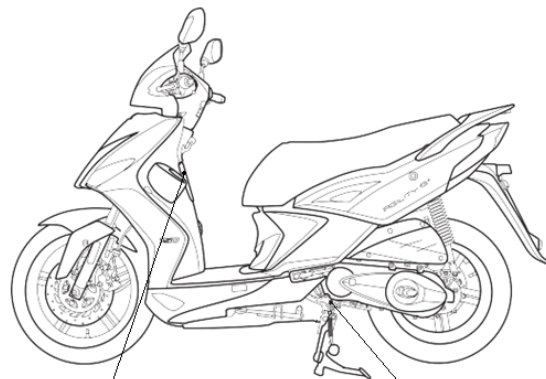

## ΧΕΙΡΙΣΤΗΡΙΑ

### ΚΕΝΤΡΙΚΟΣ ΔΙΑΚΟΠΗΣ

«ON» Σ' αυτή τη θέση μπορεί να ξεκινήσει ο κινητήρας και το κλειδί δεν μπορεί να βγει.

«OFF» Σ' αυτή τη θέση σταματά ο κινητήρας και το κλειδί μπορεί να βγει.

«LOCK» Σ' αυτή τη θέση το τιμόνι κλειδώνει και το κλειδί μπορεί να βγει.



### ΠΡΟΣΟΧΗ

Όταν σταθμεύετε, το τιμόνι πρέπει να κλειδώνει για να αποφύγετε την κλοπή. Στρίψτε το τιμόνι τελείως αριστερά και γυρίστε το κλειδί στη θέση «LOCK». Για να ξεκλειδώσετε, γυρίστε το κλειδί στη θέση «OFF» και το τιμόνι θα απελευθερωθεί

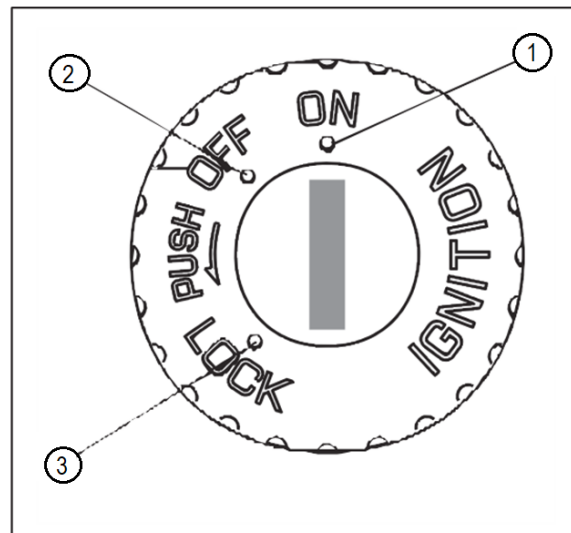

## ΟΡΓΑΝΑ ΚΑΙ ΕΝΔΕΙΚΤΙΚΕΣ ΛΥΧΝΙΕΣ

### 1. ΟΛΙΚΟΣ / ΜΕΡΙΚΟΣ ΧΙΛΙΟΜΕΤΡΗΤΗΣ

Δείχνει την συνολική απόσταση ή την απόσταση που έχετε διανύσει από τον προηγούμενο μηδενισμό του. Πιέζοντας το κουμπί ένδειξης (MODE), ο χιλιομετρτής γυρίζει διαδοχικά στον ολικό χιλιομετρτή (ODO), στον ημερήσιο χιλιομετρτή (TRIP) και στην ένδειξη αλλαγής λιπαντικού (OIL SERVICE). Πιέζοντας τα κουμπιά ρύθμισης (ADJ) και ένδειξης (MODE) συγχρόνως για πάνω από 2 δευτερόλεπτα όταν η ένδειξη είναι στον ημερήσιο χιλιομετρτή (TRIP) τότε αυτός μηδενίζεται. Πιέστε το κουμπί ρύθμισης (ADJ) για να αλλάξετε την ένδειξη ανάμεσα σε χιλιόμετρα (km) ή μίλια (miles).

### 2. ΤΑΧΥΜΕΤΡΟ

Δείχνει την ταχύτητα σε χιλιόμετρα/ώρα ή μίλια/ώρα.

### 3. ΕΝΔΕΙΚΤΙΚΕΣ ΛΥΧΝΙΕΣ ΔΕΞΙΟΥ / ΑΡΙΣΤΕΡΟΥ ΦΛΑΣ

Αναβοσβήνουν όταν λειτουργούν τα φλας και συγχρόνως ακούγεται ο βομβητής.

### 4. ΕΝΔΕΙΚΤΙΚΗ ΛΥΧΝΙΑ ΜΕΓΑΛΗΣ ΣΚΑΛΑΣ ΦΩΤΩΝ

Ανάβει όταν ο διακόπτης φώτων είναι στη μεγάλη σκάλα.

### 5. ΔΕΙΚΤΗΣ ΒΕΝΖΙΝΗΣ

Ο Δείκτης Βενζίνης, σας ενημερώνει για το απόθεμα βενζίνης που υπάρχει στο ρεζερβουάρ. Όταν ο δείκτης βρίσκεται στην κόκκινη περιοχή (E), τότε γεμίστε με αμόλυβδη βενζίνη #92 ή #95 οκτανίων

### 6. CELP ΛΑΜΠΑ ΕΛΕΓΧΟΥ ΚΙΝΗΤΗΡΑ

Ανάβει όταν υπάρχει κάποιο πρόβλημα στα συστήματα του κινητήρα. Εάν ανάψει όταν οδηγείτε μειώστε ταχύτητα και απευθυνθείτε αμέσως σ' ένα προτεινόμενο συνεργείο για έλεγχο.



### ΠΡΟΣΟΧΗ

Όταν ανοίγετε τον κεντρικό διακόπτη, η λάμπα θα ανάψει για 2 δευτερόλεπτα και μετά θα σβήσει. Αυτό σημαίνει ότι η λάμπα λειτουργεί κανονικά

### 7. ΡΟΛΟΙ/ΕΝΔΕΙΞΗ ΜΠΑΤΑΡΙΑΣ

Δείχνει την ώρα ή την τάση της μπαταρίας

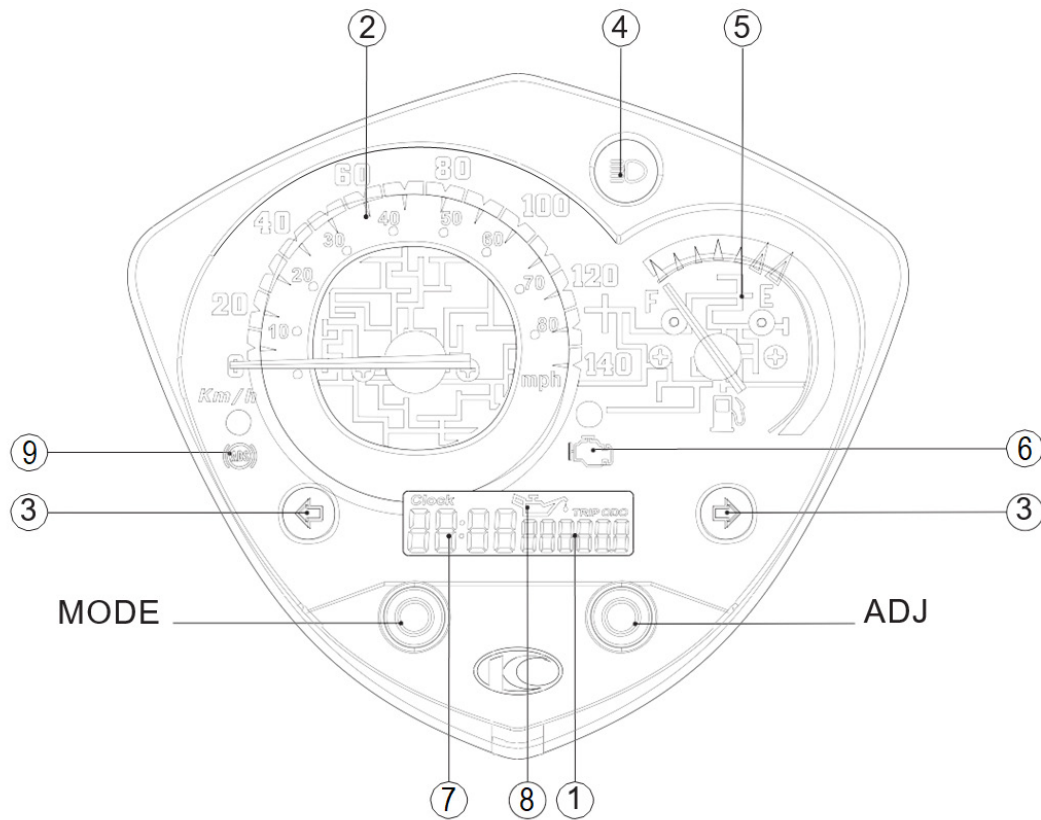

## ΟΡΓΑΝΑ ΚΑΙ ΕΝΔΕΙΚΤΙΚΕΣ ΛΥΧΝΙΕΣ

### 8. ΕΝΔΕΙΞΗ ΑΛΛΑΓΗΣ ΛΑΔΙΟΥ

Ανάβει όταν το scooter έχει διανύσει τα χιλιόμετρα που απαιτούνται για αλλαγή λαδιών. Για να σβήσει η ένδειξη μετά από την αλλαγή λιπαντικού, πιέστε τα κουμπιά MODE και ADJ για πάνω από 3 δευτερόλεπτα όταν ο χιλιόμετροπτής βρίσκεται στην ένδειξη service.

### ΣΗΜΕΙΩΣΗ

Όταν η ένδειξη αλλαγής λαδιού είναι αναμμένη, οι ενδείξεις στο οδόμετρο θα αναβοσβήνουν

### 9. ΛΥΧΝΙΑ ABS (μόνο στο AGILITY 16+ 200)

Στον πίνακα οργάνων υπάρχει ενδεικτική λυχνία που ανάβει όταν ο κεντρικός διακόπτης γυρίσει στη θέση ON. Η λυχνία σβήνει όταν το όχημα αρχίσει να κινείται. Εάν κάτι δεν λειτουργεί σωστά, η ενδεικτική λυχνία ABS ανάβει και παραμένει αναμμένη. Σ' αυτή την περίπτωση το σύστημα αντιμπλοκαρίσματος των φρένων δεν λειτουργεί, αλλά το συμβατικό σύστημα των φρένων εξακολουθεί να λειτουργεί κανονικά. Το σύστημα ABS είναι σχεδιασμένο ώστε να αποφεύγεται το μπλοκάρισμα των τροχών σε απότομο φρενάρισμα, επιτρέποντας την αλλαγή πορείας κατά το φρενάρισμα. Η διαδικασία του φρεναρίσματος είναι η ίδια όπως και στα οχήματα με συμβατικά φρένα.



### ΠΡΟΕΙΔΟΠΟΙΗΣΗ

- Όταν το ABS λειτουργεί, μπορείτε να αισθανθείτε ένα παλμό στη μανέτα του φρένου. Αυτό είναι φυσιολογικό. Δεν χρειάζεται να σταματήσετε την εφαρμογή των φρένων.
- Το ABS δεν λειτουργεί σε ταχύτητες κάτω από 10km/h.
- Το ABS δεν λειτουργεί εάν η μπαταρία έχει αποφορτιστεί ή υπάρχει δυσλειτουργία στην παροχή ρεύματος από την μπαταρία. (Η ενδεικτική λυχνία θα ανάψει).

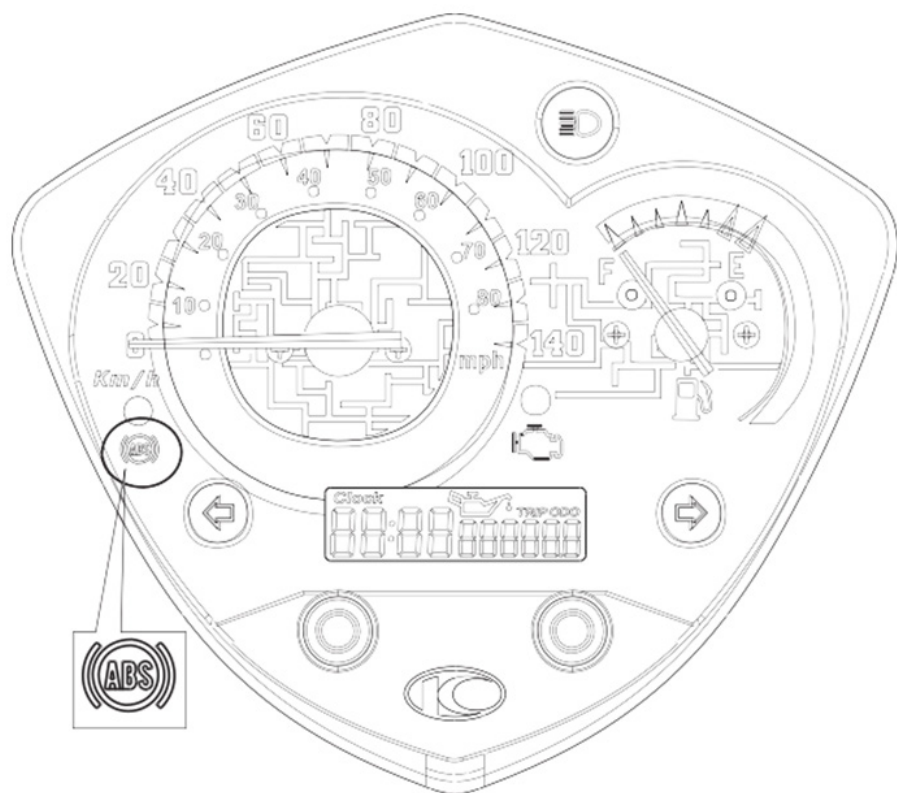

## ΟΡΓΑΝΑ ΚΑΙ ΕΝΔΕΙΚΤΙΚΕΣ ΛΥΧΝΙΕΣ

### Να θυμάστε τα παρακάτω χαρακτηριστικά του συστήματος ABS:

- Το σύστημα ABS δεν μπορεί να αντισταθμίσει τις δυσμενείς οδικές συνθήκες (ανωμαλίες οδοστρώματος κ.λπ.), τις λάθος εκτιμήσεις ή την ανάρμοστη εφαρμογή των φρένων. Πρέπει να προσέχετε, όπως όταν φρενάρετε και με ένα όχημα με συμβατικά φρένα.
- Το ABS δεν είναι σχεδιασμένο για να μικραίνει την απόσταση φρεναρίσματος. Σε χαλαρό, ανώμαλο ή κατηφορικό έδαφος, η απόσταση φρεναρίσματος ενός οχήματος εξοπλισμένου με ABS μπορεί να είναι μεγαλύτερη από αυτή ενός οχήματος χωρίς ABS.
- Το ABS βοηθά να αποτραπεί το μπλοκάρισμα των τροχών κατά το φρενάρισμα σε ευθεία πορεία, αλλά δεν μπορεί να ελέγξει την ολίσθησή τους που μπορεί να προκληθεί με το φρενάρισμα κατά τη διάρκεια του στριψίματος. Κατά τη διάρκεια του στριψίματος, είναι καλύτερο να περιοριστεί το φρενάρισμα στην ελαφριά εφαρμογή και των δύο φρένων ή να αποφύγετε εντελώς να φρενάρετε. Φροντίστε να μειώσετε την ταχύτητά σας προτού να μπειτε στη στροφή.
- Ο υπολογιστής που είναι ενσωματωμένος στο σύστημα ABS συγκρίνει την ταχύτητα του οχήματος με την ταχύτητα των τροχών. Δεδομένου ότι η διάσταση των ελαστικών μπορεί να έχει επιπτώσεις στην ταχύτητα των τροχών, η χρήση ελαστικών άλλης διάστασης, μπορεί να προκαλέσει συγχύση στο σύστημα, με αποτέλεσμα να μεγαλώσει η απόσταση ακινητοποίησης.



### ΠΡΟΕΙΔΟΠΟΙΗΣΗ

Η χρήση μη σωστής διάστασης ελαστικών, μπορεί να προκαλέσει δυσλειτουργία στο σύστημα ABS και αύξηση στην απόσταση φρεναρίσματος. Χρησιμοποιείτε πάντα ελαστικά στη διάσταση που προτείνεται γι' αυτό το όχημα.

### ΡΥΘΜΙΣΗ ΡΟΛΟΓΙΟΥ

Για να ρυθμίσετε την ώρα κάντε τα εξής:

1. Ανοίξτε το διακόπτη.
2. Στην ένδειξη ολικού χιλιομετρητή (ODO), πιέστε συγχρόνως τα κουμπιά (MODE) και (ADJ) για πάνω από 2 δευτερόλεπτα. Το ρολόι θα μπει σε κατάσταση ρύθμισης με την ένδειξη της ώρας να αναβοσβήνει.
3. Πιέστε το κουμπί (ADJ) μέχρι να φανεί η σωστή ώρα.

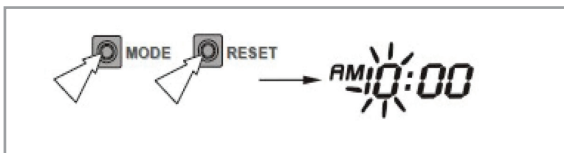

4. Πιέστε το κουμπί λειτουργίας (MODE) και η ένδειξη των λεπτών θα αρχίσει να αναβοσβήνει.

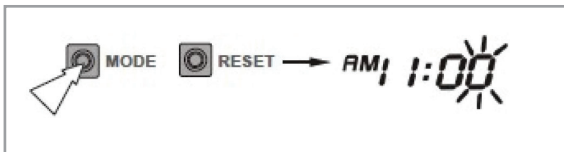

5. Πιέστε το κουμπί (ADJ) για να ρυθμίσετε τα λεπτά.

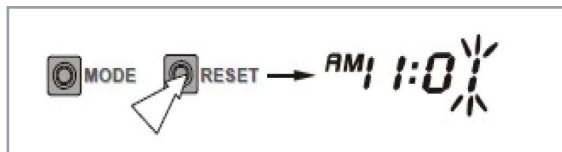

6. Πιέστε το κουμπί λειτουργίας (MODE) και η ένδειξη μήνα θα αρχίσει να αναβοσβήνει. Πιέστε το κουμπί (ADJ) μέχρι να φανεί ο σωστός μήνας.
7. Πιέστε το κουμπί λειτουργίας (MODE) και η ένδειξη ημέρας θα αρχίσει να αναβοσβήνει. Πιέστε το κουμπί (ADJ) μέχρι να φανεί η σωστή ημέρα.
8. Όταν τελειώσετε με τη ρύθμιση πιέστε τα κουμπιά «MODE» και «ADJ» συγχρόνως. Η ένδειξη θα σταματήσει να αναβοσβήνει.



### ΣΗΜΕΙΩΣΗ:

Η ώρα ρυθμίζεται μόνο όταν η ένδειξη είναι στον ολικό χιλιομετρητή (ODO). Η ώρα θα επανέλθει στις 12:00 όταν αποσυνδέετε την μπαταρία.

## ΠΡΙΖΑ ΡΕΥΜΑΤΟΣ

Αυτό το όχημα είναι εφοδιασμένο με μια πρίζα παροχής ρεύματος. Η πρίζα βρίσκεται στον αποθηκευτικό χώρο κάτω από το τιμόνι. Μπορείτε να συνδέσετε κάποια συσκευή, χαμηλής κατανάλωσης ρεύματος, στην πρίζα για να τη φορτίσετε, εφόσον ο κινητήρας είναι σε λειτουργία. Για την αποφυγή ηλεκτροπληξίας ή βραχυκυκλώματος, σιγουρευτείτε ότι μετά τη φόρτιση της συσκευής, έχετε καλύψει την πρίζα με το προστατευτικό καπάκι.

**ΤΑΣΗ ΡΕΥΜΑΤΟΣ: DC 5V**

**ΕΝΤΑΣΗ ΡΕΥΜΑΤΟΣ: 2A**



### ΠΡΟΣΟΧΗ

- Η πρίζα μπορεί να χρησιμοποιηθεί μόνο με τον κινητήρα σε λειτουργία.
- Για να αποτρέψετε την εξάντληση της ισχύος της μπαταρίας, μη φορτίζετε μια συσκευή χωρίς να είναι ο κινητήρας σε λειτουργία.
- Πριν απομακρυνθείτε από το σκούτερ, βεβαιωθείτε ότι έχετε αποσυνδέσει τη συσκευή από τη φόρτιση και το προστατευτικό κάλυμμα της πρίζας είναι σωστά τοποθετημένο.

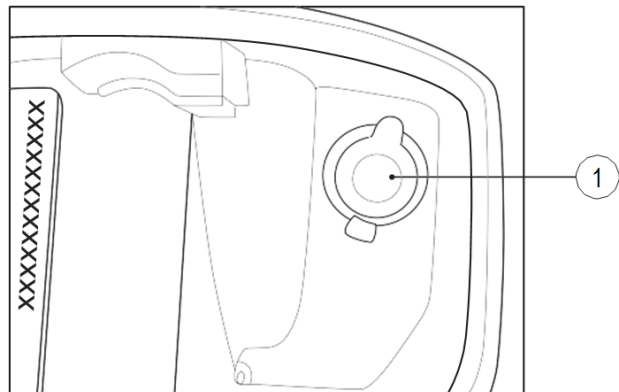

## ΥΠΟΠΟΔΙΑ ΣΥΝΕΠΙΒΑΤΗ

Το σκούτερ είναι εφοδιασμένο με αναδιπλούμενα υποπόδια για χρήση από συνεπιβάτη.

Για να ξεδιπλώσετε τα υποπόδια, πιάστε το κουμπί (1) και θα ανοίξουν.

Όταν δεν μεταφέρετε συνεπιβάτη, τοποθετήστε τα υποπόδια πίσω στη θέση τους.

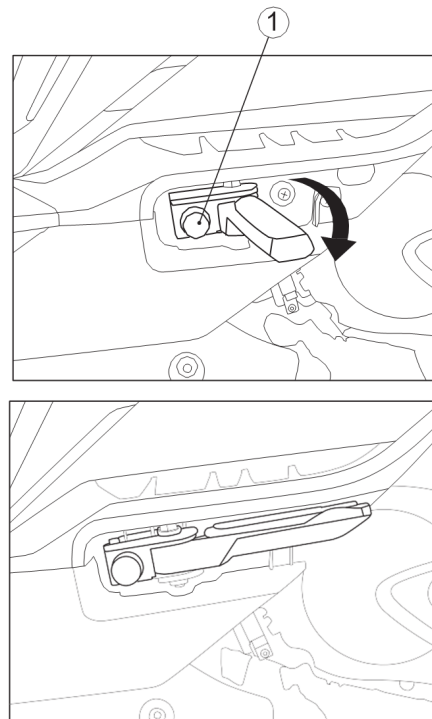

## ΔΕΞΙΟΣ ΔΙΑΚΟΠΤΗΣ

### ΜΙΖΑ (1)

Εάν πιέσετε το διακόπτη της μίζας (🌀) όταν ο κεντρικός διακόπτης είναι στη θέση «ON», ο κινητήρας ξεκινά.

### ΣΗΜΕΙΩΣΗ

Για να λειτουργήσει η μίζα, θα πρέπει να έχετε πατημένο το εμπρός ή το πίσω φρένο. Το σκούτερ είναι εξοπλισμένο με διακόπτη ασφάλειας στο πλάγιο σταντ. Ο κινητήρας μπορεί να ξεκινήσει μόνο όταν το πλάγιο σταντ είναι ανασπκωμένο.



### ΠΡΟΣΟΧΗ

Για να αποφύγετε ζημιά του κινητήρα μην πιέζετε τη μίζα για πάνω από 5 δευτερόλεπτα κάθε φορά.

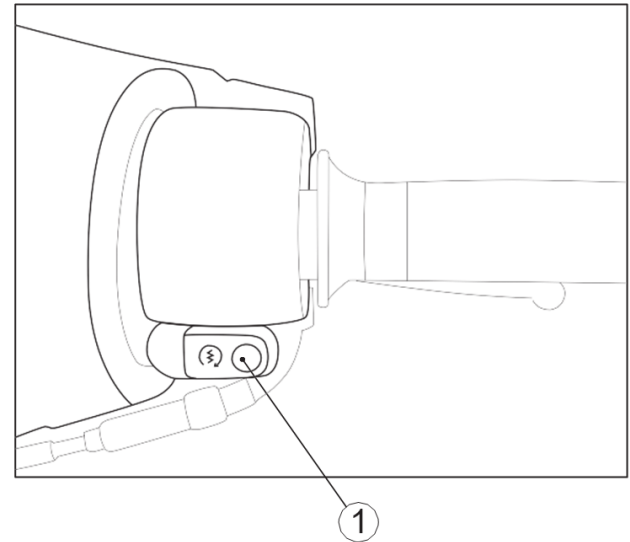

## ΑΡΙΣΤΕΡΟΣ ΔΙΑΚΟΠΤΗΣ

### ΔΙΑΚΟΠΤΗΣ ΦΛΑΣ (1)

⇒ Για να στρίψετε δεξιά.

⇐ Για να στρίψετε αριστερά.



Κατά τη χρήση του διακόπτη φλας, οι ενδεικτικές λυχνίες του πίνακα οργάνων αναβοσβήνουν.



### ΠΡΟΣΟΧΗ

Το φλας δεν σβήνει αυτόματα. Για το λόγο αυτό πιέστε το διακόπτη προς τα μέσα για να σβήσει το φλας. Τα φλας δεν λειτουργούν όταν ο κεντρικός διακόπτης είναι στη θέση «OFF».

### ΔΙΑΚΟΠΤΗΣ ΚΩΡΝΑΣ (2)

Γυρίστε τον κεντρικό διακόπτη στη θέση «» και πιέστε τον διακόπτη της κόρνας «». Η κόρνα θα ακουστεί.

### ΔΙΑΚΟΠΤΗΣ ΑΛΛΑΓΗΣ ΔΕΞΜΗΣ ΦΩΤΩΝ (3)

«» Σ' αυτή τη θέση ανάβουν τα μεσαία φώτα.

«» Σ' αυτή τη θέση ανάβουν τα μεγάλα φώτα. Όταν χρησιμοποιείτε τα μεγάλα φώτα, ανάβει το ενδεικτικό λαμπάκι στον πίνακα οργάνων.

### ΔΙΑΚΟΠΤΗΣ ΣΙΝΙΑΛΟΥ ΦΩΤΩΝ (4)

Πιέστε και αφήστε το κουμπί αυτό για τη χρήση του σινιαλού προειδοποίησης.

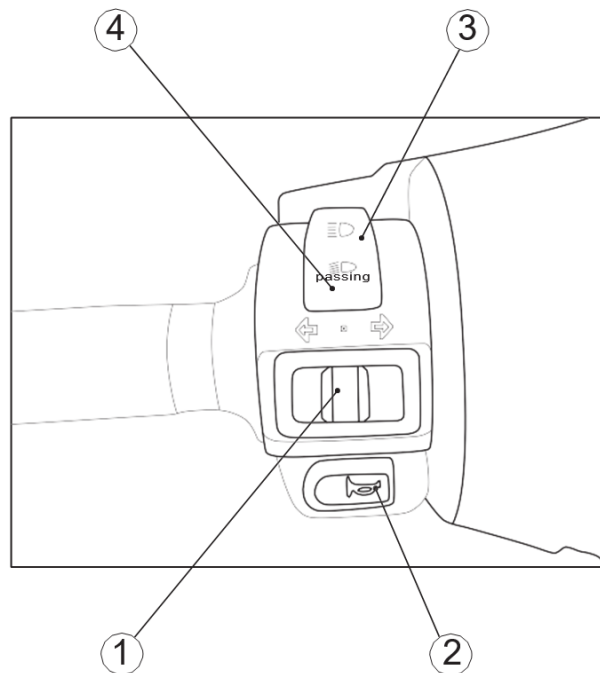

## ΤΑΠΑ ΝΤΕΠΟΖΙΤΟΥ ΒΕΝΖΙΝΗΣ

Για να ανοίξετε την τάπα για ανεφοδιασμό:

1. Σβήστε τον κινητήρα από τον κεντρικό διακόπτη.
2. Τοποθετήστε το κλειδί στην τάπα και στρέψτε το δεξιόστροφα για να ανοίξει.
3. Για να την κλείσετε, τοποθετήστε την τάπα στο στόμιο και στρέψτε το κλειδί αριστερόστροφα για να κλειδώσει.

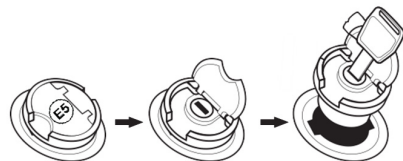
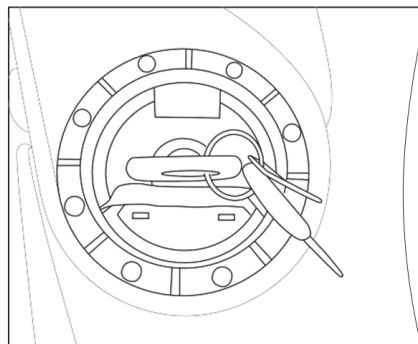

### ΠΡΟΕΙΔΟΠΟΙΗΣΗ

Θα πρέπει οπωσδήποτε να σβήσετε τον κινητήρα για τον ανεφοδιασμό. Ανεφοδιάζετε με βενζίνη το όχημα μόνο σε ανοιχτό χώρο. Σκουπίστε αμέσως βενζίνη που έχει τρέξει έξω από το ντεπόζιτο. Μην βάζετε διάφορα πρόσθετα στη βενζίνη διότι μπορεί να προκαλέσουν ζημιά στον κινητήρα. Χρησιμοποιείτε αμόλυβδη βενζίνη 92 οκτανίων ή περισσότερων.

Τύπος καυσίμου	Αμόλυβδη βενζίνη
Περιεκτικότητα αιθανόλης	E5 ή λιγότερη
Ελάχιστος αριθμός οκτανίου	92

## ΑΠΟΘΗΚΕΥΤΙΚΟΙ ΧΩΡΟΙ

### ΑΠΟΘΗΚΕΥΤΙΚΟΣ ΧΩΡΟΣ ΣΕΛΑΣ

Κάτω από τη σέλα υπάρχει αποθηκευτικός χώρος. Το μέγιστο επιτρεπόμενο βάρος μεταφοράς αντικειμένων σ' αυτό το χώρο είναι 10 κιλά.

Ποτέ μην υπερβαίνετε το μέγιστο επιτρεπόμενο βάρος φόρτωσης καθώς αυτό μπορεί να επηρεάσει την ευστάθεια του σκούτερ. Ο αποθηκευτικός χώρος μπορεί να ζεσταθεί από τον κινητήρα. Μην τοποθετείτε τρόφιμα ή εύφλεκτα υλικά σε αυτόν. Μην ρίχνετε νερό με πίεση ανάμεσα στη σέλα και στα πλαϊνά καπάκια του σκούτερ, καθώς αυτό μπορεί να εισέλθει στον αποθηκευτικό χώρο.

### ΓΙΑ ΝΑ ΑΝΟΙΞΕΤΕ ΤΗ ΣΕΛΑ:

Τοποθετήστε το κλειδί στην κλειδαριά της σέλας και στρέψτε το δεξιόστροφα. Όταν ελευθερωθεί το κλείστρο, ανασπώστε τη σέλα.

### ΓΙΑ ΝΑ ΚΛΕΙΣΕΤΕ ΤΗ ΣΕΛΑ:

Κατεβάστε τη σέλα και πιέστε στο πίσω μέρος της προς τα κάτω για να ασφαλίσει. Προσπαθήστε να την σπκώσετε για να βεβαιωθείτε ότι έχει ασφαλίσει.

### ΜΕΓΙΣΤΟ ΒΑΡΟΣ ΦΟΡΤΙΩΝ:

Αποθηκευτικός χώρος σέλας (1): 10 κιλά

Οπίσθια σχάρα (2): 5 κιλά

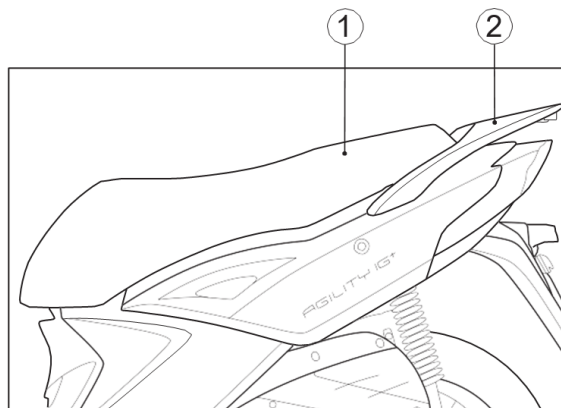

## ΑΠΟΘΗΚΕΥΤΙΚΟΙ ΧΩΡΟΙ

### ΑΓΚΙΣΤΡΑ ΚΡΑΝΟΥΣ (1)

Υπάρχουν δύο άγκιστρα στο εμπρός μέρος κάτω από τη σέλα τα οποία μπορείτε να χρησιμοποιήσετε για να ασφαλίσετε το κράνος σας κρεμώντας το απ' αυτά. Θα πρέπει να ανασπκώσετε τη σέλα για να μπορέσετε να χρησιμοποιήσετε τα άγκιστρα.



### ΠΡΟΕΙΔΟΠΟΙΗΣΗ

Μην οδηγείτε με τα κράνη κρεμασμένα από τα άγκιστρα αυτά, καθώς μπορούν να μπλεχτούν στον πίσω τροχό ή στις αναρτήσεις και να προκληθεί ατύχημα.

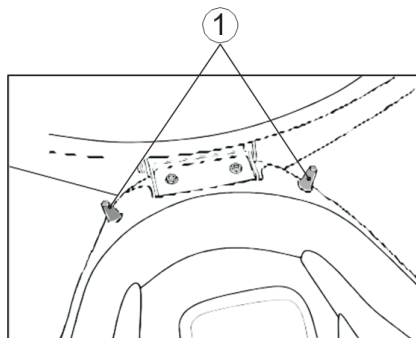

### ΑΓΚΙΣΤΡΟ ΑΠΟΣΚΕΥΩΝ

Το άγκιστρο (2) βρίσκεται κάτω από το τιμόνι.  
Μέγιστο βάρος φορτίου 3 κιλά.

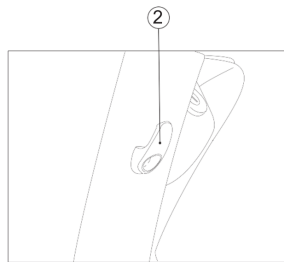

## ΣΤΑΝΤ

Το σκούτερ αυτό είναι εξοπλισμένο με κεντρικό και πλάγιο σταντ.

### ΚΕΝΤΡΙΚΟ ΣΤΑΝΤ (1)

Παρκάρετε το σκούτερ στο κεντρικό σταντ σε επίπεδο έδαφος. Σταθείτε στην αριστερή πλευρά και κρατείστε με το αριστερό χέρι το τιμόνι και με το δεξί την πίσω σκάρα. Τότε πατήστε το κεντρικό σταντ με το δεξί πόδι και τραβήξτε το σκούτερ προς τα πίσω.

### ΠΛΑΓΙΟ ΣΤΑΝΤ (2)



#### ΠΡΟΕΙΔΟΠΟΙΗΣΗ

Οδηγώντας το σκούτερ με το πλάγιο σταντ να μην είναι εντελώς ανασκωμένο, μπορεί να προκληθεί ατύχημα όταν στρίψετε αριστερά. Θα πρέπει να ελέγχετε τη λειτουργία του διακόπτη ασφαλείας του πλάγιου σταντ πριν την οδήγηση.



#### ΠΡΟΕΙΔΟΠΟΙΗΣΗ

Παρκάρετε το σκούτερ σε επίπεδο έδαφος για να αποφύγετε πτώση του. Εάν παρκάρετε σε κεκλιμένο έδαφος, στρέψτε την εμπρός μεριά του σκούτερ προς την ανηφορική πλευρά και τοποθετήστε το στο κεντρικό σταντ.

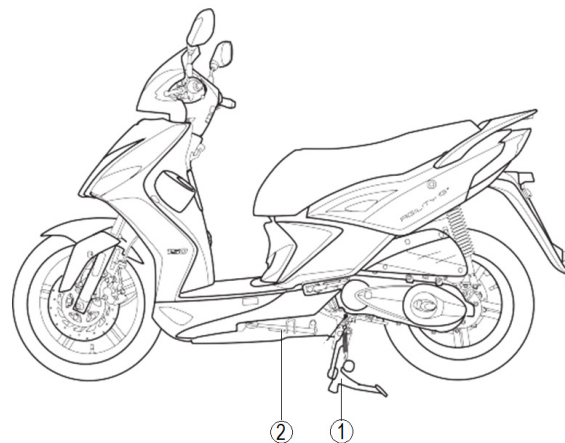

## ΟΠΙΣΘΙΑ ΑΜΟΡΤΙΣΕΡ

Για να προσαρμόσετε την οδική συμπεριφορά του σκούτερ στις εκάστοτε συνθήκες φόρτωσης, τα οπίσθια αμορτισέρ ρυθμίζονται ως προς τη προφόρτιση του ελατηρίου. Για τη ρύθμιση χρησιμοποιείστε το ειδικό κλειδί (3).

Για να αυξήσετε την προφόρτιση και έτσι να γίνουν πιο σκληρά τα αμορτισέρ, στρέψτε το δακτύλιο ρύθμισης σε κάθε αμορτισέρ προς την κατεύθυνση (a). Για να την μειώσετε, στρέψτε το δακτύλιο προς την κατεύθυνση (b).



### ΠΡΟΣΟΧΗ

Ρυθμίστε τα αμορτισέρ διαδοχικά από θέση σε θέση. Όταν ρυθμίζετε τα αμορτισέρ, θα πρέπει να προσέξετε ώστε η ρύθμιση να είναι η ίδια και στα 2 αμορτισέρ.

1. Δακτύλιος ρύθμισης προφόρτισης
2. Δείκτης θέσης προφόρτισης
3. Κλειδί ρύθμισης

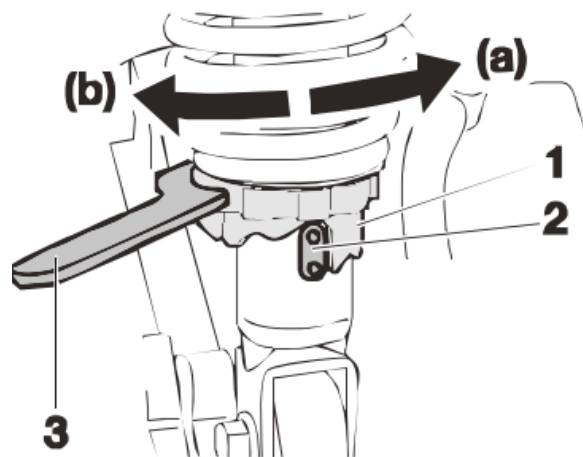

## ΕΛΕΓΧΟΙ ΠΡΙΝ ΤΗ ΧΡΗΣΗ

---

Πριν από κάθε χρήση του οχήματος, για την ασφάλειά σας ελέγχετε τα παρακάτω σημεία:

ΣΗΜΕΙΟ	ΕΛΕΓΧΟΣ	ΣΕΛΙΔΑ
ΛΙΠΑΝΤΙΚΟ ΚΙΝΗΤΗΡΑ	ΕΛΕΓΞΤΕ ΤΗ ΣΤΑΘΜΗ, ΠΡΟΣΘΕΣΤΕ ΛΑΔΙ ΕΑΝ ΧΡΕΙΑΖΕΤΑΙ, ΕΛΕΓΞΤΕ ΓΙΑ ΔΙΑΡΡΟΕΣ	39
ΚΑΥΣΙΜΑ	ΕΛΕΓΞΤΕ ΤΗ ΣΤΑΘΜΗ ΤΗΣ ΒΕΝΖΙΝΗΣ, ΑΝΕΦΟΔΙΑΣΤΕ ΤΟ ΟΧΗΜΑ ΕΑΝ ΧΡΕΙΑΖΕΤΑΙ	27
ΦΡΕΝΑ	ΕΛΕΓΞΤΕ ΤΗ ΛΕΙΤΟΥΡΓΙΑ, ΤΑ ΥΓΡΑ ΚΑΙ ΤΥΧΟΝ ΔΙΑΡΡΟΕΣ	48
ΛΑΣΤΙΧΑ	ΕΛΕΓΞΤΕ ΤΗΝ ΠΙΕΣΗ ΤΟΥ ΑΕΡΑ, ΤΗΝ ΦΘΟΡΑ ΚΑΙ ΓΙΑ ΤΥΧΟΝ ΖΗΜΙΕΣ	53
ΓΚΑΖΙ	ΕΛΕΓΞΤΕ ΤΗΝ ΚΑΛΗ ΛΕΙΤΟΥΡΓΙΑ ΤΟΥ ΣΕ ΟΛΕΣ ΤΙΣ ΘΕΣΕΙΣ ΤΟΥ ΤΙΜΟΝΙΟΥ	45
ΦΩΤΑ & ΚΟΡΝΑ	ΕΛΕΓΞΤΕ ΓΙΑ ΚΑΛΗ ΛΕΙΤΟΥΡΓΙΑ	
ΤΙΜΟΝΙ	ΕΛΕΓΞΤΕ ΤΗΝ ΚΑΤΑΣΤΑΣΗ ΚΑΙ ΤΗΝ ΟΜΑΛΗ ΛΕΙΤΟΥΡΓΙΑ	

## ΛΕΙΤΟΥΡΓΙΑ

### Ξεκινώντας τον κινητήρα

Ακολουθείτε πάντα την παρακάτω διαδικασία εκκίνησης του κινητήρα.

- Το σκούτερ είναι εξοπλισμένο με διακόπτη ασφάλειας στο πλάγιο σταντ. Ο κινητήρας μπορεί να ξεκινήσει μόνο όταν το πλάγιο σταντ είναι ανασηκωμένο. Εάν ο κινητήρας λειτουργεί και το πλάγιο σταντ κατέβει, τότε ο κινητήρας θα σβήσει.
- Η εξάτμιση εκλύει βλαβερό μονοξείδιο του άνθρακα. Μην λειτουργείτε τον κινητήρα σε κλειστό χώρο.
- Μην πιέζετε τη μίζα για πάνω από 5 δευτερόλεπτα κάθε φορά. Περιμένετε 10 δευτερόλεπτα πριν χρησιμοποιήσετε τη μίζα ξανά μετά από αποτυχημένη προσπάθεια εκκίνησης.

1. Τοποθετήστε το σκούτερ στο κεντρικό σταντ και ανασηκώστε το πλάγιο σταντ.
2. Ανοίξτε το μαγνητικό πορτάκι του κεντρικού διακόπτη
3. Γυρίστε τον κεντρικό διακόπτη στη θέση «ON».
4. Πιέστε τη μανέτα του φρένου.
5. Πιέστε τη μίζα (1) χωρίς να γυρίσετε καθόλου το γκάτζι.
6. Μόλις ξεκινήσει ο κινητήρας ελευθερώστε τη μίζα αμέσως.
7. Προθερμάνετε τον κινητήρα πριν ξεκινήσετε, με κλειστό το γκάτζι.

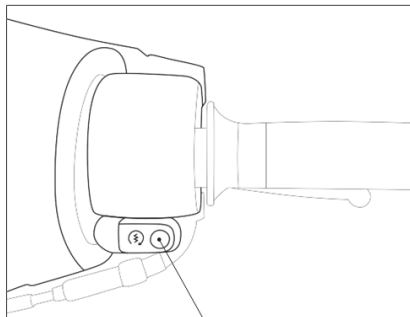
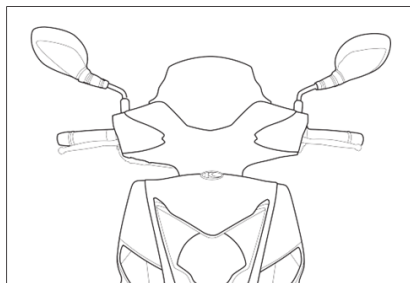

1



## ΠΡΟΣΟΧΗ

Μην ανοιγοκλείνετε απότομα το γκάζι, διότι το σκούτερ μπορεί να πεταχτεί μπροστά.



## ΠΡΟΣΟΧΗ

Σε περίπτωση που το σκούτερ έχει μείνει ακινητοποιημένο μερικές ημέρες, ο κινητήρας πιθανόν να μην ξεκινά αμέσως. Σ' αυτή την περίπτωση θα πρέπει να γυρίσετε το γκάζι και να επαναλάβετε τη διαδικασία εκκίνησης περισσότερες φορές.



## ΠΡΟΕΙΔΟΠΟΙΗΣΗ

Για προστασία του καταλύτη, αποφύγετε την παρατεταμένη λειτουργία του κινητήρα στο ρελαντί και χρησιμοποιείτε απλή αμόλυβδη βενζίνη.

## ΛΕΙΤΟΥΡΓΙΑ

---

### **ΣΤΡΩΣΙΜΟ ΤΟΥ ΚΙΝΗΤΗΡΑ**

Η πιο σημαντική περίοδος για την ζωή του κινητήρα είναι κατά τη διάρκεια των πρώτων 1600 χιλιομέτρων. Επειδή ο κινητήρας είναι καινούργιος, δεν θα πρέπει να τον πιέζετε υπερβολικά για τα πρώτα 1600 χιλιόμετρα λειτουργίας του καθώς αυτό το διάστημα τα διάφορα εξαρτήματά του αποκτούν τις σωστές ανοχές μεταξύ τους. Πρέπει να αποφεύγετε καταστάσεις που υπερθερμαίνουν τον κινητήρα, όπως οδήγηση με πλήρως ανοιχτό γκάζι. Εάν παρουσιαστεί οποιοδήποτε πρόβλημα αυτή την περίοδο, συμβουλευτείτε ένα προτεινόμενο συνεργείο KYMCO.

### **ΓΙΑ 0-800 ΧΙΛΙΟΜΕΤΡΑ:**

Αποφύγετε συνεχόμενη χρήση με περισσότερο από το μισό γκάζι.

### **ΓΙΑ ΤΑ 800-1600 ΧΙΛΙΟΜΕΤΡΑ:**

Αποφύγετε συνεχόμενη χρήση με περισσότερο από τα 3/4 του γκαζιού. Ο κινητήρας θα πρέπει να λειτουργεί σε διάφορες ταχύτητες και να μην δουλεύει σταθερά σε μία ταχύτητα. Αυτή η διαδικασία επιτρέπει στα επί μέρους εξαρτήματα να δουλεύουν με ένταση και κατόπιν να αποφορτίζονται και να κρυώνουν. Δουλεύοντας τον κινητήρα σε συνεχή χαμηλή ταχύτητα, μπορεί να προκαλέσει γυάλισμα στην επιφάνεια των εξαρτημάτων του. Λειτουργείτε τον κινητήρα σε όλο το φάσμα των στροφών του, χωρίς να ξεπερνάτε όμως τα όρια που αναφέρθηκαν παραπάνω.

## **ΣΤΡΩΣΙΜΟ ΚΑΙΝΟΥΡΓΙΩΝ ΕΛΑΣΤΙΚΩΝ**

Τα καινούργια ελαστικά χρειάζονται στρώσιμο όπως και ο κινητήρας για να εξασφαλιστεί η καλύτερη απόδοσή τους. Για τα πρώτα 160 χιλιόμετρα αποφύγετε τις απότομες επιταχύνσεις, στροφές και φρεναρίσματα. Μετά τα 160 χιλιόμετρα, αυξήστε σταδιακά τις γωνίες κλίσης.

## **ΣΥΝΤΗΡΗΣΗ 1000 ΧΙΛΙΟΜΕΤΡΩΝ**

Οι εργασίες συντήρησης των 1000 χιλιομέτρων είναι πολύ σημαντικές για το σκούτερ σας. Κατά το στρώσιμο του κινητήρα, όλα τα εξαρτήματά του φθερίζονται για να αποκτήσουν τις ανοχές που χρειάζονται και όλα τα άλλα εξαρτήματα του σκούτερ θα προσαρμοστούν μεταξύ τους. Στο service θα γίνουν όλες οι ρυθμίσεις και σφιξίματα και θα αλλαχθεί το λάδι του κινητήρα.



## **ΠΡΟΣΟΧΗ**

Η ακριβής χρονικά συντήρηση των 1000 χιλιομέτρων, εξασφαλίζει άριστη λειτουργία και απόδοση του κινητήρα.

## **ΣΗΜΕΙΩΣΗ**

Η συντήρηση των 1000 χιλιομέτρων θα πρέπει να γίνει όπως περιγράφεται στο στον πίνακα περιοδικών ελέγχων και συντήρησης αυτού του βιβλίου.

## ΕΛΕΓΧΟΣ ΚΑΙ ΣΥΝΤΗΡΗΣΗ

Ένα καλά συντηρημένο σκούτερ εξασφαλίζει ασφαλή, οικονομική και απροβλημάτιστη οδήγηση. Βοηθά επίσης στη μείωση της ατμοσφαιρικής ρύπανσης. Στις επόμενες σελίδες περιγράφονται οι εργασίες συντήρησης. Οι οδηγίες αναφέρονται σε σκούτερ που χρησιμοποιούνται αποκλειστικά για το λόγο που σχεδιάστηκαν. Εάν οδηγείτε συχνά με υψηλές ταχύτητες ή οδηγείτε σε υγρό ή σκονισμένο περιβάλλον, θα χρειαστεί πιο συχνή συντήρηση από αυτή που περιγράφεται εδώ.

### ΠΙΝΑΚΑΣ ΠΕΡΙΟΔΙΚΩΝ ΕΛΕΓΧΩΝ ΚΑΙ ΣΥΝΤΗΡΗΣΗΣ

AGILITY 16+ 50/125/200 EURO-5									
Ε: Ελέγξτε και καθαρίστε, λιπάνετε, συμπληρώσατε ή αντικαταστήστε αν χρειάζεται. P: Ρυθμίστε K: Καθαρίστε A: Αντικαταστήστε Σ: Σφίξτε Λ: Λιπάνετε ΔΕ: Διαγνωστικός έλεγχος									
ΕΛΕΓΧΟΙ	km	500	3000	6000	9000	12000	15000	18000	ΠΡΟΛΗΠΤΙΚΟΙ ΕΛΕΓΧΟΙ ΕΚΤΕΛΟΥΝΤΑΙ ΑΠΟ ΤΟ ΧΡΗΣΤΗ ΚΑΘΕ 500km Η ΠΡΙΝ ΑΠΟ ΚΑΘΕ ΧΡΗΣΗ ΤΟΥ ΟΧΗΜΑΤΟΣ
	ΜΗΝΕΣ	3	12			24			
1. ΛΙΠΑΝΤΙΚΟ ΚΙΝΗΤΗΡΑ		A	ΕΛΕΓΧΟΣ/ΣΥΜΠΛΗΡΩΣΗ ΚΑΘΕ 500km ΑΛΛΑΓΗ ΚΑΘΕ 2500km						◇
2. ΣΙΤΑ ΛΙΠΑΝΤΙΚΟΥ	#	K	ΚΑΘΑΡΙΣΜΟΣ ΣΕ ΚΑΘΕ 2η ΑΛΛΑΓΗ ΛΙΠΑΝΤΙΚΟΥ						
3. ΛΙΠΑΝΤΙΚΟ ΜΕΤΑΔΟΣΗΣ	#	A		A		A		A	
4. ΛΕΙΤΟΥΡΓΙΑ ΓΚΑΖΙΟΥ	#		E	E	E	E	E	E	◇
5. ΜΠΟΥΖΙ				K		A		E	
6. ΡΥΘΜΙΣΗ ΒΑΛΒΙΔΩΝ	#	E/P				E/P			
7. ΒΙΔΕΣ ΚΕΦΑΛΗΣ	#	Σ				Σ			
8. ΣΥΣΤΗΜΑ ΤΡΟΦΟΔΟΣΙΑΣ		E		E		E		E	
9. ΦΙΛΤΡΟ ΒΕΝΖΙΝΗΣ				E		A		E	
10. ΕΛΕΓΧΟΣ ΡΕΛΑΝΤΙ	#			E/P		E/P		E/P	
11. ΣΩΜΑ ΨΕΚΑΣΜΟΥ	#			ΔΕ		K		ΔΕ	

AGILITY 16+ 50/125/200 EURO-5									
Ε: Ελέγξτε και καθαρίστε, λιπάνετε, συμπληρώσατε ή αντικαταστήστε αν χρειάζεται. P: Ρυθμίστε K: Καθαρίστε A: Αντικαταστήστε Σ: Σφίξτε Λ: Λιπάνετε ΔΕ: Διαγνωστικός έλεγχος									
ΕΛΕΓΧΟΙ	km	500	3000	6000	9000	12000	15000	18000	ΠΡΟΗΠΗΓΙΚΟΙ ΕΛΕΓΧΟΙ ΕΚΤΕΛΟΥΝΤΑΙ ΑΠΟ ΤΟ ΧΡΗΣΤΗ ΚΑΘΕ 500km Η ΠΡΙΝ ΑΠΟ ΚΑΘΕ ΧΡΗΣΗ ΤΟΥ ΟΧΗΜΑΤΟΣ
	ΜΗΝΕΣ	3	12			24			
12. ΙΜΑΝΤΑΣ - ΜΕΤΑΔΟΣΗ	#			E		E		E/A	
13.ΟΠΙΣΘΙΟ ΦΥΓΟΚΕΝΤΡΙΚΟΥ				E/Λ		E/Λ		E/Λ	
14. ΦΙΛΤΡΟ ΜΕΤΑΔΟΣΗΣ				K		K		K	
15. ΦΙΛΤΡΟ ΑΕΡΟΣ			K	A	K	A	K	A	
16. ΜΠΑΤΑΡΙΑ - ΗΛ.ΣΥΣΤΗΜΑ		E	E	E	E	E	E	E	◇
17. ΣΥΣΤΗΜΑ ΦΡΕΝΩΝ - ΥΛΙΚΑ ΤΡΙΒΗΣ		E	E	E	E	E	E	E	◇
18. ΥΓΡΑ ΦΡΕΝΩΝ		(A) Αλλάξτε κάθε 24 μήνες.							◇
19. ΤΡΟΧΟΙ - ΕΛΑΣΤΙΚΑ		E	E	E	E	E	E	E	◇
20. ΣΥΝΔΕΣΜΟΙ - ΒΙΔΕΣ	#	Σ		Σ		Σ		Σ	
21. ΣΥΣΤΗΜΑ ΔΙΕΥΘΥΝΣΗΣ	#	E	E	E	E	E	E	E	◇
22. ΣΥΣΤΗΜΑ ΑΝΑΒΥΜΙΑΣΕΩΝ ΚΑΡΤΕΡ			K	K	K	K	K	K	
23. ΕΚΠΟΜΠΕΣ ΚΑΥΣΙΑΕΡΙΟΥ		Ελέγξτε συχνά για να αποφευχθεί μόλυνση του περιβάλλοντος							
ΕΚΤΙΜΗΣΗ ΧΡΟΝΟΥ ΕΡΓΑΣΙΑΣ	**	45'	20'	75'	20'	90'	20'	75'	

### ΣΗΜΑΝΤΙΚΕΣ ΠΑΡΑΤΗΡΗΣΕΙΣ

# Θα πρέπει να γίνεται από ειδικευμένα συνεργεία για λόγους ασφαλείας ή γιατί απαιτείται η χρήση ειδικών εργαλείων.

\* Τα παραπάνω εφαρμόζονται σε διάφορα μοντέλα. Εφαρμόστε αυτά που ταιριάζουν σε κάθε μοντέλο.

\* Πραγματοποιήστε τη συντήρηση του οχήματος σύμφωνα με τα χιλιόμετρα ή το χρόνο χρήσης (ό,τι συμπληρωθεί ωριότερα) του.

\* Όταν ξεπεράσετε τα αναφερόμενα χιλιόμετρα, συνεχίστε τη συντήρηση σύμφωνα με τα αναγραφόμενα διαστήματα.

\* Το φίλτρο αέρος και το σύστημα αναθυμιάσεων κάρτερ, χρειάζονται συχνότερο καθαρισμό ή αντικατάσταση όταν το όχημα οδηγείται σε περιοχές με πολλά σκόνη.

\* Σε μοντέλα με ψεκασμό εάν παρατηρείται ρετάριασμα, δυσκολία εκκίνησης, ασταθία ρεζελαντί, να γίνει καθαρισμός σώματος ψεκασμού πριν τα 10.000km.

\* Ελέγχετε περιοδικά το σύστημα τροφοδοσίας και λιπάνσης για τυχόν διαρροές.

\*\* Ο πραγματικός χρόνος εργασίας πιθανώς να διαφέρει ανάλογα με την κατάσταση του οχήματος ή εάν χρειάζεται επισκευή μετά από τους προβλεπόμενους ελέγχους.

Τα συνεργαζόμενα συνεργεία είναι ανεξάρτητες επιχειρήσεις και η κρέωση της εργατοώρας γίνεται με βάση τον τιμοκατάλογο που υποχρεούνται να έχουν αναρτημένο στο κατάστημά τους.

## ΛΙΠΑΝΤΙΚΟ ΚΙΝΗΤΗΡΑ

Χρησιμοποιείτε ένα καλό λιπαντικό για 4-χρονους κινητήρες, προδιαγραφών τουλάχιστον API SJ / JASO MA2 και ιξώδους SAE 10W-40

Εάν δεν είναι διαθέσιμο κάποιο λιπαντικό με τις παραπάνω προδιαγραφές, τότε χρησιμοποιήστε εναλλακτικά κάποιο άλλο συνθετικό λιπαντικό σύμφωνα με το πίνακα.

### ΠΟΣΟΤΗΤΑ ΛΙΠΑΝΤΙΚΟΥ / ΣΤΗΝ ΑΛΛΑΓΗ:

AGILITY 16+ 125/200: 0.9 λίτρα / 0.8 λίτρα

AGILITY 16+ 50: 0.85 λίτρα / 0.7 λίτρα

### ΠΡΟΤΕΙΝΟΜΕΝΟ ΛΙΠΑΝΤΙΚΟ:

FUCHS SILKOLENE SCOOT-4 10W-40 API SJ / JASO MA2

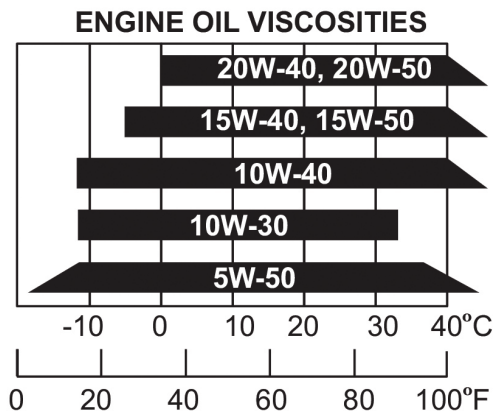

## ΕΛΕΓΧΟΣ ΣΤΑΘΜΗΣ ΛΑΔΙΟΥ

Ελέγχετε τη στάθμη του λαδιού καθημερινά πριν οδηγήσετε το σκούτερ. Η στάθμη του λαδιού θα πρέπει να είναι μεταξύ του ανώτατου (1) και κατώτατου (2) σημείου του δείκτη (3).

1. Ξεκινήστε τον κινητήρα και αφήστε τον να δουλέψει για μερικά λεπτά μέχρι να σταθεροποιηθούν οι στροφές του στο ρελαντί. Βεβαιωθείτε ότι η ενδεικτική λυχνία πίεσης λαδιού είναι σβησμένη. Εάν δεν είναι σβησμένη, τότε σταματήστε τον κινητήρα αμέσως.
2. Σβήστε τον κινητήρα και τοποθετήστε το σκούτερ στο κεντρικό στάντ σε επίπεδο έδαφος.
3. Αφαιρέστε το δείκτη λαδιού και σκουπίστε τον.
4. Τοποθετήστε το δείκτη λαδιού στη θέση του χωρίς να τον βιδώσετε.
5. Βγάλτε το δείκτη και ελέγξτε τη στάθμη του λαδιού. Εάν είναι κοντά στο κατώτερο σημείο συμπληρώστε λάδι μέχρι το ανώτερο σημείο του δείκτη. Μην γεμίζετε με λάδι πάνω από την ανώτατη ένδειξη του δείκτη.
6. Τοποθετήστε και βιδώστε το δείκτη στη θέση του και ελέγξτε για τυχόν διαρροές.

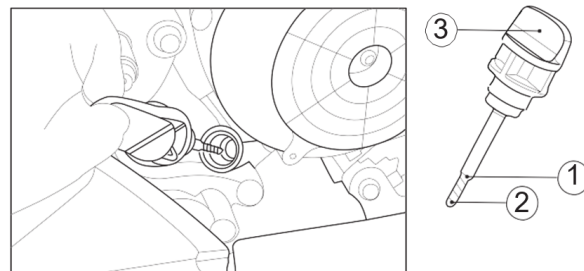

### ΠΡΟΕΙΔΟΠΟΙΗΣΗ

Η θερμοκρασία του κινητήρα και της εξάτμισης είναι πολύ υψηλή. Όταν ελέγχετε τη στάθμη του λαδιού προσέξτε ώστε να αποφύγετε την επαφή με αυτά.



### ΠΡΟΣΟΧΗ

Χρησιμοποιώντας το σκούτερ όταν η στάθμη του λαδιού είναι χαμηλή θα προκληθεί ζημιά στον κινητήρα.

## ΑΛΛΑΓΗ ΛΙΠΑΝΤΙΚΟΥ ΚΙΝΗΤΗΡΑ

Αλλάζετε το λιπαντικό του κινητήρα σύμφωνα με το πρόγραμμα εργασιών συντήρησης. Εάν οδηγείτε το σκούτερ σε περιοχές με πολλή σκόνη, τότε απαιτείται συχνότερη αντικατάσταση του λιπαντικού του κινητήρα. Παρακαλούμε ανακυκλώστε το χρησιμοποιημένο λιπαντικό, παραδίδοντάς το σε εξειδικευμένα κέντρα ανακύκλωσης ή στο συνεργείο σας. Μην πετάτε το λιπαντικό στα σκουπίδια, στο έδαφος ή στην αποχέτευση. Επαφή του χρησιμοποιημένου λιπαντικού με το δέρμα σας, μπορεί να προκαλέσει ερεθισμούς. Εάν και η πιθανότητα αυτή είναι μικρή, εκτός εάν έρχεστε σε επαφή σε καθημερινή βάση, σας συνιστούμε να πλένετε καλά τα χέρια σας με σαπούνι και νερό το συντομότερο εάν έρθετε σε επαφή με χρησιμοποιημένο λιπαντικό. Αντικαταστήστε το λιπαντικό όταν ο κινητήρας είναι σε κανονική θερμοκρασία λειτουργίας και το σκούτερ βρίσκεται στο κεντρικό σταντ. Έτσι το λιπαντικό θα στραγγίξει εντελώς και ευκολότερα.

1. Τοποθετήστε το σκούτερ στο κεντρικό σταντ σε επίπεδο έδαφος. Αφαιρέστε το δείκτη λαδιού από το δεξιό καπάκι του κάρτερ.
2. Τοποθετήστε ένα δοχείο κάτω από το αριστερό κάρτερ του κινητήρα.
3. Αφαιρέστε τη βίδα αποστράγγισης λαδιού και αφήστε να στραγγίξει το λιπαντικό του κινητήρα.

4. Τοποθετήστε πάλι τη βίδα αποστράγγισης και σφίξτε τη με δυναμόκλειδο.
5. Γεμίστε με λάδι μηχανής και βιδώστε το δείκτη λαδιού.
6. Ζεστάνετε τον κινητήρα και ελέγξτε την ποσότητα λαδιού πάλι αφού ο κινητήρας σταματήσει για 20-30 δευτερόλεπτα.

**ΔΥΝΑΜΗ ΣΥΣΦΙΞΗΣ ΒΙΔΑΣ ΑΠΟΣΤΡΑΓΓΙΣΗΣ:** 25 Nm (2,5 kg.m)

**ΧΩΡΗΤΙΚΟΤΗΤΑ ΛΙΠΑΝΤΙΚΟΥ / ΣΤΗΝ ΑΛΛΑΓΗ:**

AGILITY 16+ 125/200: 0.9 λίτρα / 0.8 λίτρα

AGILITY 16+ 50: 0.85 λίτρα / 0.7 λίτρα

## ΣΗΜΕΙΩΣΗ

Η θερμοκρασία του κινητήρα και της εξάτμισης είναι πολύ υψηλή. Όταν ελέγχετε τη στάθμη του λαδιού προσέξτε ώστε να αποφύγετε την επαφή με αυτά. Χρησιμοποιώντας το σκούτερ όταν η στάθμη του λαδιού είναι χαμηλή θα προκληθεί ζημιά στον κινητήρα.



## ΠΡΟΕΙΔΟΠΟΙΗΣΗ

Η στάθμη λιπαντικού του κινητήρα θα πρέπει να ελέγχεται κάθε 500 km και να συμπληρώνεται λιπαντικό εάν χρειάζεται. Κατανάλωση λιπαντικού μέχρι 200ml/1000km είναι προβλεπόμενη. Χαμηλή στάθμη λιπαντικού μπορεί να προκαλέσει βλάβη στον κινητήρα που δεν καλύπτει η εγγύηση.

## ΑΛΛΑΓΗ ΛΙΠΑΝΤΙΚΟΥ ΜΕΤΑΔΟΣΗΣ

1. Τοποθετήστε το σκούτερ στο κεντρικό στάντ σε επίπεδο έδαφος.
2. 2-3 λεπτά αφ' ότου σβήσετε τη μηχανή, αφαιρέστε τη βίδα αποστράγγισης (1) λαδιού διαφορικού και τη βίδα πλήρωσης (2). Γυρίστε αργά τον τροχό και αφήστε το λιπαντικό να στραγγίξει.
3. Κατόπιν τοποθετήστε και σφίξτε με δυναμόκλειδο τη βίδα αποστράγγισης.
4. Γεμίστε με λιπαντικό διαφορικού τη μετάδοση.

### ΠΡΟΤΕΙΝΟΜΕΝΟ ΛΑΔΙ ΔΙΑΦΟΡΙΚΟΥ:

FUCHS SILKOLENE BOA 80W 90 API: GL-4, GL-5

### ΧΩΡΗΤΙΚΟΤΗΣ ΛΙΠΑΝΤΙΚΟΥ / ΣΤΗΝ ΑΛΛΑΓΗ:

0.20 λίτρα / 0.18 λίτρα

5. Κατόπιν τοποθετήστε και σφίξτε με δυναμόκλειδο τη βίδα πλήρωσης.

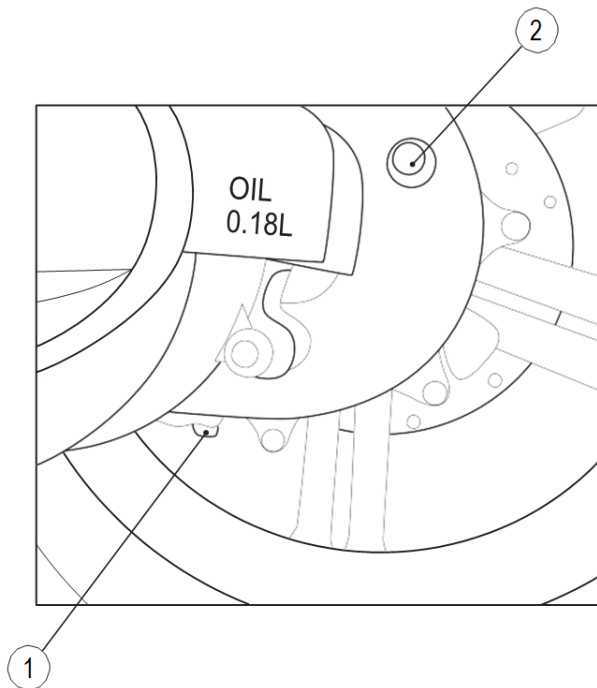

## ΑΠΟΣΤΡΑΓΓΙΣΗ ΣΩΛΗΝΑ ΑΝΑΘΥΜΙΑΣΕΩΝ ΦΙΛΤΡΟΥ

Το σκούτερ σας έχει ένα σωληνάκι στο καπάκι του φίλτρου αέρα που επιτρέπει την αποστράγγιση νερού και λιπαντικού που έχουν εξαερωθεί στο φίλτρο αέρα. Όταν δείτε υγρό να έχει συγκεντρωθεί στο σωληνάκι (1), αφαιρέστε την ασφάλεια (2) και αδειάστε το. Κατόπιν επανατοποθετήστε στη θέση του.

### ΣΗΜΕΙΩΣΗ

Θα χρειαστεί να αδειάζετε το σωληνάκι αυτό πιο συχνά όταν οδηγείτε σε βροχή ή με υψηλές στροφές στον κινητήρα.

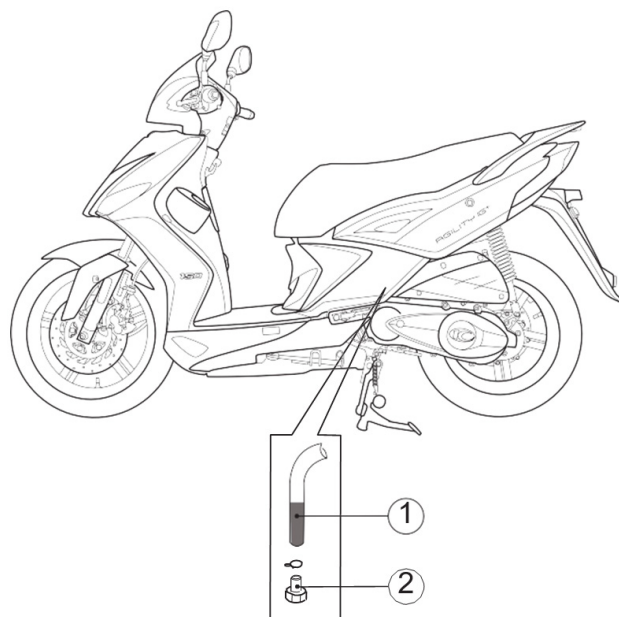

## ΦΙΛΤΡΟ ΑΕΡΑ

### ΑΛΛΑΖΕΤΕ ΤΟ ΦΙΛΤΡΟ ΣΥΜΦΩΝΑ ΜΕ ΤΟ ΠΡΟΓΡΑΜΜΑ ΕΡΓΑΣΙΩΝ ΣΥΝΤΗΡΗΣΗΣ

Το φίλτρο αέρα χρειάζεται πιο συχνά καθάρισμα ή αντικατάσταση όταν οδηγείτε σε υπερβολικά σκονισμένες περιοχές.

1. Αφαιρέστε τις βίδες και το καπάκι (1) της θήκης του φίλτρου.
2. Αφαιρέστε το φίλτρο αέρα (2).
3. Τοποθετήστε ένα νέο φίλτρο και ακολουθήστε την αντίστροφη διαδικασία.

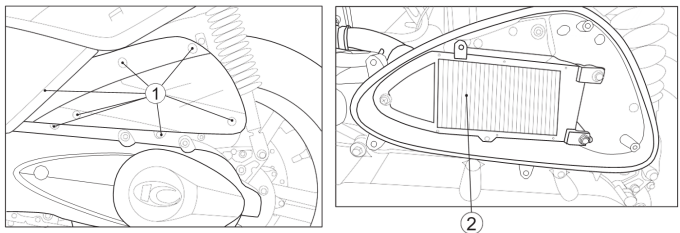

### ΣΗΜΕΙΩΣΗ

Χρησιμοποιήστε γνήσιο φίλτρο KYMCO. Η χρήση ακατάλληλου φίλτρου μπορεί να προκαλέσει μειωμένη απόδοση του κινητήρα ή φθορά του.

## ΛΕΙΤΟΥΡΓΙΑ ΓΚΑΖΙΟΥ

Ελέγξτε για την ομαλή λειτουργία του γκαζιού από τελείως ανοικτό σε τελείως κλειστό και σε όλες τις θέσεις του τιμονιού. Το ελεύθερο διάστημα του γκαζιού θα πρέπει να είναι 2-6 χιλιοστά.

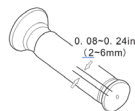
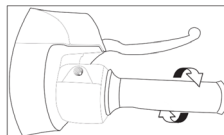

## ΕΛΕΓΧΟΣ ΜΠΟΥΖΙ

Ελέγξτε την ακίδα του μπουζί για φθορές ή κατάλοιπα. Κατάλοιπα στα ηλεκτρόδια και μεγάλο διάκενο προκαλούν αδύναμο σπινθήρα. Αφαιρέστε το μπουζί με μπουζόκλειδο. Καθαρίστε τις ακίδες με ειδικό καθαριστικό. Εάν δεν έχετε το ειδικό καθαριστικό, καθαρίστε με συμμάτινη βούρτσα. Κατά τον έλεγχο του μπουζί, είναι σημαντικό να παρατηρείτε το χρώμα που έχει πάρει ο μονωτήρας (πορσελάνη). Αυτό δείχνει εάν το προτεινόμενο μπουζί είναι κατάλληλο για τις συνθήκες οδήγησης του σκούτερ σας. Ένα μπουζί που λειτουργεί καλά έχει ένα ανοικτό καφέ χρώμα. Εάν το μπουζί είναι πολύ λευκό ή γυαλιστερό, τότε σημαίνει ότι λειτουργεί σε πολύ υψηλή θερμοκρασία. Σ' αυτή την περίπτωση θα πρέπει να χρησιμοποιήσετε ένα ψυχρότερο μπουζί.

**Τύπος μπουζί / διάκενο:**  
NGK CR7HSA / 0,7-0,8 χιλ



### ΠΡΟΣΟΧΗ

Βιδώστε το μπουζί στη θέση του πρώτα με το χέρι και σφίξτε μετά με το ειδικό μπουζόκλειδο. Χρησιμοποιείτε πάντα το προτεινόμενο τύπο μπουζί. Εάν χρησιμοποιείτε μπουζί που δεν ταιριάζει ή που δουλεύει σε άλλη κλίμακα θερμοκρασιών απ' ό,τι ο κινητήρας σας, μπορεί να προκληθεί σημαντική ζημιά.

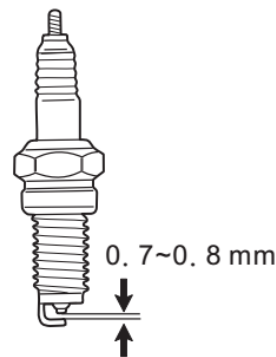
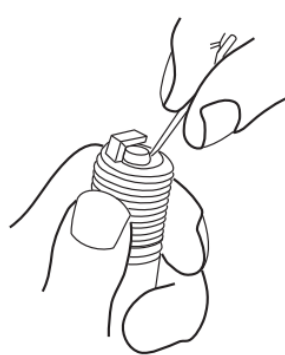

## ΕΛΕΓΧΟΙ ΑΝΑΡΤΗΣΕΩΝ

---

1. Πατήστε το μπροστινό φρένο (1) και πιέστε δυνατά και αφήστε την μπροστινή ανάρτηση πολλές φορές. Η λειτουργία της ανάρτησης θα πρέπει να είναι απαλή και να μην υπάρχει διαρροή λαδιού.
2. Σπρώξτε δυνατά δεξιά αριστερά στο πλάι του πίσω τροχού ενώ το σκούτερ βρίσκεται στο κεντρικό στανι. Ύπαρξη τζόγου φανερώνει φθορά στα ρουλεμάν του ψαλιδιού. Ελέγξτε όλους τους συνδέσμους της εμπρόσθιας και οπίσθιας ανάρτησης.

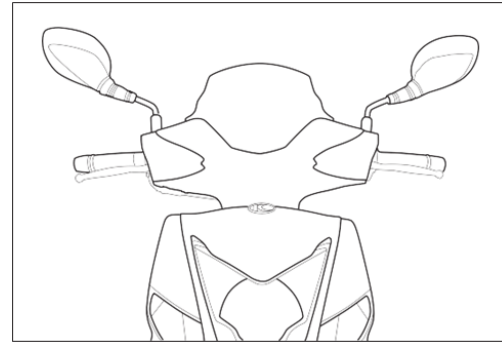

## ΦΡΕΝΑ

Η μανέτα του εμπρόσθιου φρένου βρίσκεται στη δεξιά πλευρά του τιμονιού, ενώ του οπίσθιου στην αριστερή.

### ΥΓΡΑ ΦΡΕΝΩΝ

Με το σκούτερ στο κεντρικό στάντ, ελέγξτε το επίπεδο του υγρού στα ντεπόζιτα του εμπρόσθιου και του οπίσθιου φρένου. Εάν τα υγρά είναι κάτω από το κατώτατο σημείο (1) ελέγξτε τα τακάκια για τυχόν φθορά. Φθαρμένα τακάκια θα πρέπει να αντικατασταθούν αμέσως. Εάν τα τακάκια δεν είναι φθαρμένα, ελέγξτε το κύκλωμα των φρένων για τυχόν διαρροές. Συμπληρώστε με υγρά φρένων προδιαγραφών DOT4 στο ντεπόζιτο υγρών, μέχρι το επίπεδο των υγρών να φθάσει στο ανώτατο σημείο.

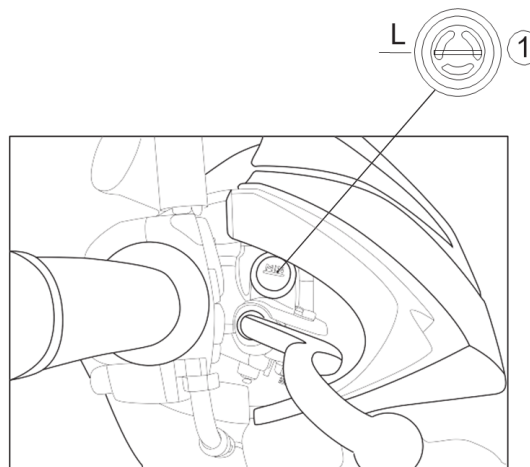

### ΠΡΟΕΙΔΟΠΟΙΗΣΗ

Μην αναμιγνύετε υγρά φρένων διαφορετικών κατασκευαστών.  
Προσέξτε κατά την συμπλήρωση υγρών φρένων να μην τρέξουν σε βαμμένες επιφάνειες. Επίσης μην αφήνετε νερό ή ακαθαρσίες να μπου στο ντεπόζιτο των υγρών φρένων κατά τη συμπλήρωσή του με υγρά.

## ΦΡΕΝΑ

### ΕΛΕΓΧΟΣ ΥΛΙΚΩΝ ΤΡΙΒΗΣ (ΤΑΚΑΚΙΑ)

Η φθορά των υλικών τριβής, εξαρτάται από τον τρόπο οδήγησης. Τα τακάκια φθείρονται περισσότερο σε βρεγμένους και σκονισμένους δρόμους. Ελέγχετε τα τακάκια συχνά.

### ΣΗΜΕΙΩΣΗ

Όταν φθείρονται τα υλικά τριβής (τακάκια), το επίπεδο των υγρών φρένων πέφτει. Σ' αυτή την περίπτωση, δεν μπορεί να γίνει κάποια ρύθμιση. Θα πρέπει να αντικαταστήσετε τα τακάκια το συντομότερο. Θα πρέπει να ελέγχετε τα τακάκια συχνά. Σε κάθε φρένο υπάρχει δείκτης (εγκοπή) φθοράς των υλικών τριβής. Ο δείκτης αυτός επιτρέπει τον έλεγχο της φθοράς των υλικών τριβής χωρίς να χρειαστεί να γίνει ξεμοντάρισμά τους. Εάν ο δείκτης φθάσει στο όριο, σε ένα ή και στα δύο τακάκια, τότε επισκεφθείτε ένα προτεινόμενο συνεργείο για αντικατάσταση και των δύο τακακιών.

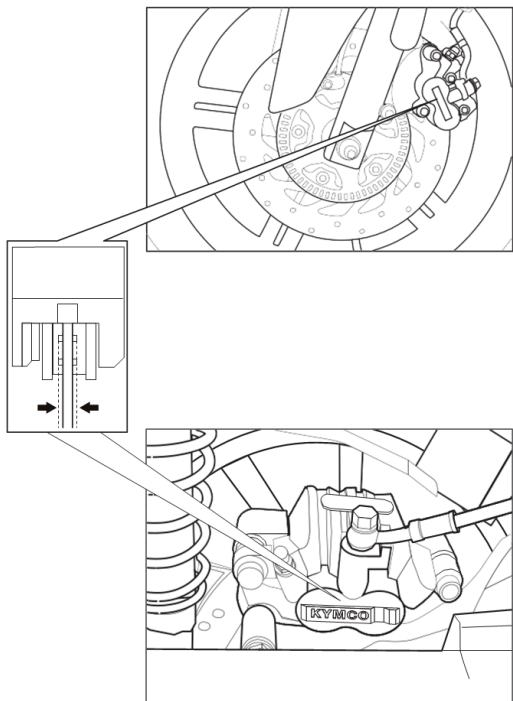

### ΕΛΕΓΧΟΣ ΛΕΙΤΟΥΡΓΙΑΣ ΤΩΝ ΦΡΕΝΩΝ (50cc)

Η μανέτα του πίσω φρένου θα πρέπει να έχει 1-2 εκατοστά ελεύθερη διαδρομή μέχρι να αρχίσουν να ενεργούν τα φρένα. Ρυθμίστε το ελεύθερο διάστημα του πίσω φρένου από το παξιμάδι ρύθμισης (1). Μετά τη ρύθμιση πατήστε το πίσω φρένο και ελέγξτε εάν το ελεύθερο διάστημα είναι 1-2 εκατοστά.

Στρέφοντας το παξιμάδι αριστερόστροφα αυξάνεται το ελεύθερο διάστημα. Στρέφοντας το δεξιόστροφα μειώνεται.

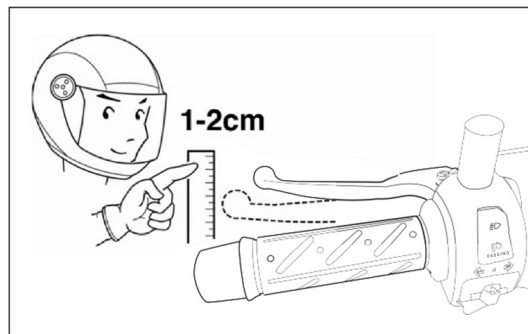

### ΠΡΟΣΟΧΗ

Μετά τη ρύθμιση του φρένου ευθυγραμμίστε την εσοχή του παξιμαδιού ρύθμισης με τον πίρο του μοχλού ώστε να αποφύγετε ατύχημα.

### ΕΛΕΓΧΟΣ ΦΘΟΡΑΣ ΣΙΑΓΩΝΩΝ ΦΡΕΝΩΝ (50cc)

Στο πίσω φρένο υπάρχει δείκτης (2) φθοράς των υλικών τριβής. Όταν το πίσω φρένο είναι πατημένο, ο δείκτης που είναι ενσωματωμένος στο μπράτσο του φρένου, μετακινείται προς το σημάδι που υπάρχει στη βάση των σιαγώνων. Εάν τα σημάδια ευθυγραμμίζονται όταν πατάτε το φρένο, οι σιαγώνες πρέπει να αντικατασταθούν.

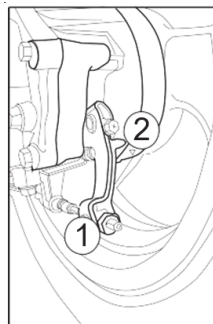

Παξιμάδι ρύθμισης

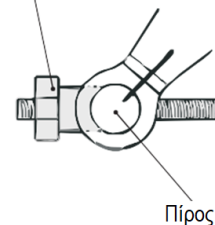

Πίρος

## ΜΠΑΤΑΡΙΑ

- Το όχημα αυτό διαθέτει μπαταρία που δεν χρειάζεται συντήρηση ή συμπλήρωμα απεσταγμένου νερού.
- Η μπαταρία βρίσκεται κάτω από τη σέλα στο πίσω μέρος του αποθηκευτικού χώρου. Αφαιρέστε τις βίδες και αφαιρέστε το κάλυμμα της μπαταρίας.
- Μετά το καθάρισμα βάλτε στους πόλους ένα λεπτό στρώμα γράσου ή βαζελίνης.



### ΠΡΟΣΟΧΗ

Ποτέ μην ανοίγετε το καπάκι του ηλεκτρολύτη. Όταν το όχημα δεν χρησιμοποιηθεί για αρκετό χρονικό διάστημα, τότε η μπαταρία θα αποφορτιστεί από μόνη της. Σ' αυτή την περίπτωση, αφαιρέστε την μπαταρία και φορτίστε την πλήρως. Κατόπιν φυλάξτε τη σε ψυχρό μέρος.

### ΑΦΑΙΡΕΣΗ ΜΠΑΤΑΡΙΑΣ

Αποσυνδέστε τον αρνητικό (-) ακροδέκτη (1) πρώτα και κατόπιν τον θετικό (+) ακροδέκτη. (2) Τραβήξτε την μπαταρία από τη θήκη της. Μην κανίζετε ή μην αφήνετε φλόγες ή σπινθήρες κοντά στην μπαταρία, καθώς απελευθερώνει αέριο υδρογόνο που μπορεί να εκραγεί. Σβήστε τον κεντρικό διακόπτη πριν αφαιρέσετε ή τοποθετήσετε τη μπαταρία. Ο αρνητικός (-) ακροδέκτης πρέπει να αφαιρεθεί πρώτος και ο θετικός (+) πρέπει να τοποθετείται πρώτος. Σφίξτε τα παξιμάδια των ακροδεκτών καλά.

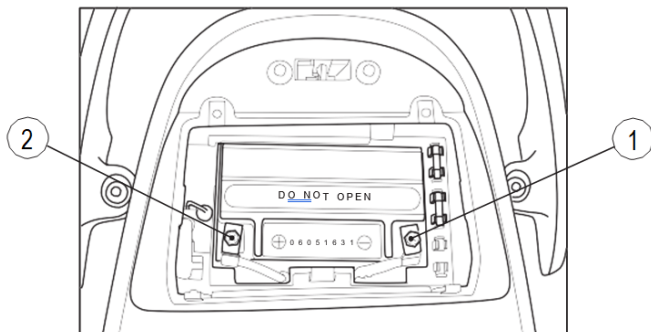

## ΑΣΦΑΛΕΙΕΣ

### ΑΛΛΑΓΗ ΑΣΦΑΛΕΙΑΣ

Η ασφαλειοθήκη βρίσκεται στο χώρο της μπαταρίας. Εάν καεί η ασφάλεια, κλείστε τον κεντρικό διακόπτη και αντικαταστήστε την με άλλη ίδιας έντασης. Ανοίξτε τον κεντρικό διακόπτη. Εάν η ασφάλεια ξανακαεί αμέσως, τότε συμβουλευτείτε ένα συνεργείο KYMCO.

### ΣΗΜΕΙΩΣΗ

Ποτέ μη χρησιμοποιείτε ασφάλειες με λιγότερα ή περισσότερα Αμπέρ.  
ΑΣΦΑΛΕΙΕΣ 10Α, 15Α, 25Α (μόνο στα μοντέλα με ABS)

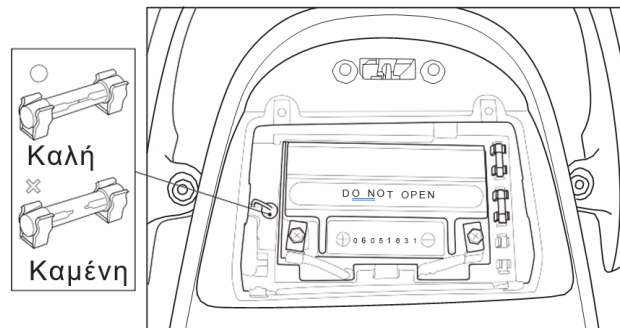

## ΛΑΣΤΙΧΑ



### ΠΡΟΕΙΔΟΠΟΙΗΣΗ

Από τη χρήση του οχήματος που δεν έχει κατάλληλα λάστιχα ή μη σωστή πίεση στα λάστιχα, μπορεί να προκληθεί απώλεια ελέγχου με αποτέλεσμα να προκληθεί ατύχημα.

#### Ακολουθήστε τις παρακάτω οδηγίες:

- Χρησιμοποιείτε πάντα λάστιχα των διαστάσεων που αναφέρονται σ' αυτό το βιβλίο.
- Ελέγχετε την πίεση των ελαστικών πριν από κάθε χρήση του οχήματος.
- Αλλάξτε αμέσως τα λάστιχα που έχουν ζημιές ή φθορές.
- Ζυγοσταθμίστε τους τροχούς μετά από αλλαγή των ελαστικών. Στρώστε τα νέα ελαστικά τουλάχιστον για 160 χιλιόμετρα.

#### ΤΥΠΟΣ ΕΛΑΣΤΙΚΩΝ

Τα παρακάτω λάστιχα έχουν γίνει αποδεκτά από την KYMCO για χρήση σ' αυτό το όχημα.

	ΔΙΑΣΤΑΣΗ - ΤΥΠΟΣ
ΕΜΠΡΟΣΘΙΑ	110/80-16 TUBELESS
ΟΠΙΣΘΙΑ	120/80-14 TUBELESS

Εάν χρησιμοποιήσετε ελαστικά άλλων διαστάσεων, μπορεί να επηρεαστεί ή ευστάθεια του σκούτερ. Πρέπει να ζυγοσταθμίσετε τα λάστιχα μετά από επισκευή ή αντικατάστασή τους.



### ΠΡΟΕΙΔΟΠΟΙΗΣΗ

Μη σωστά επισκευασμένα, τοποθετημένα ή ζυγοσταθμισμένα ελαστικά, μπορεί να προκαλέσουν απώλεια ελέγχου ή πρόωρη φθορά τους. Απευθύνεστε πάντα σε εξειδικευμένα συνεργεία ελαστικών. Τοποθετήστε τα λάστιχα, με την κατεύθυνση κύλισης που δείχνουν τα βέλη που υπάρχουν στα τοιχώματά τους.

## ΛΑΣΤΙΧΑ

### ΠΙΕΣΗ ΕΛΑΣΤΙΚΩΝ

Τα λάστιχα θα πρέπει να είναι φουσκωμένα στη προτεινόμενη πίεση που είναι:

	ΜΕ ΕΝΑ ΑΝΑΒΑΤΗ	ΜΕ ΔΥΟ ΑΝΑΒΑΤΕΣ
<b>ΕΜΠΡΟΣΘΙΑ</b>	22 psi (1,50 kgf/cm <sup>2</sup> )(50cc)	25 psi (1,75 kgf/cm <sup>2</sup> )
<b>ΟΠΙΣΘΙΑ</b>	29 psi (2,00 kgf/cm <sup>2</sup> )	32 psi (2,25 kgf/cm <sup>2</sup> )

Ελέγχετε την πίεση όταν τα λάστιχα είναι κρύα.

### ΦΘΟΡΑ ΕΛΑΣΤΙΚΩΝ

Όταν το βάθος των αυλακώσεων του πέλματος του ελαστικού μειωθεί στα 1,6 mm στο εμπρόσθιο ή 2,0 mm στο οπίσθιο, αντικαταστήστε τα λάστιχα. Ελέγξτε την περιοχή επαφής των ελαστικών με το δρόμο για κοψίματα ή άλλες ζημιές. Ελέγξτε το πέλμα των ελαστικών για μη φυσιολογικές φθορές. Ελέγξτε το πέλμα των ελαστικών για ξένα αντικείμενα που τυχόν πάτησαν και εισήλθαν σε αυτά.



### ΠΡΟΕΙΔΟΠΟΙΗΣΗ

Τα ελαστικά χωρίς αεροθάλαμο (TUBELESS) απαιτούν στεγανότητα μεταξύ ζάντας και ελαστικού. Ειδικό μηχανήμα και εργαλεία μονταρίσματος ελαστικών θα πρέπει να χρησιμοποιηθούν για να αποφευχθεί ζημιά στα λάστιχα ή στις ζάντες. Επισκευάζετε τα ελαστικά χωρίς αεροθάλαμο βγάζοντας το λάστιχο και τοποθετώντας εσωτερικό μπάλωμα. Μετά την επισκευή κάποιου ελαστικού, μην ξεπερνάτε την ταχύτητα των 80 km/h για τις πρώτες 24 ώρες. Αυτό αποτρέπει τις υψηλές θερμοκρασίες που μπορεί να επηρεάσουν το σημείο επισκευής του ελαστικού. Αντικαταστήστε ελαστικό που έπαθε ζημιά στην πλαϊνή του επιφάνεια ή ζημιά στο πέλμα μεγαλύτερη από 6 χιλιοστά. Αυτές οι ζημιές δεν μπορούν να επιδιορθωθούν ικανοποιητικά.

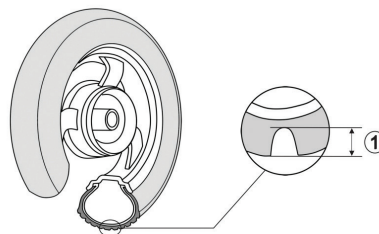

## ΚΑΘΑΡΙΣΜΑ

---

Συχνό και προσεκτικό καθάρισμα του οχήματος, βελτιώνει την απόδοση και επιμηκύνει τη διάρκεια ζωής του ή των επιμέρους εξαρτημάτων του. Αποφύγετε τη χρήση καθαριστικών-κρεμών. Πολλές από αυτές περιέχουν λειαντικές ουσίες που μπορεί να χαράξουν το χρώμα. Χρησιμοποιείτε ειδικά προϊόντα αυτοκινήτου για τον καθαρισμό, καθώς άλλα προϊόντα μπορεί να περιέχουν χημικά που μπορεί να προκαλέσουν ζημιά στα μεταλλικά μέρη ή στο χρώμα του σκούτερ.

### ΣΗΜΕΙΩΣΗ

Αποφύγετε υψηλή πίεση νερού. Μπορεί να προκαλέσει διάβρωση λόγω διείσδυσης νερού σε ρουλεμάν, φρένα, ηλεκτρικά εξαρτήματα κ.λπ.

1. Ρίξτε αρκετό κρύο νερό σ' όλο το σκούτερ.
2. Πλύντε το σκούτερ με σφουγγάρι ή μαλακό πανί. Αποφύγετε να ρίξετε νερό στην εξαγωγή της εξάτμισης και στα ηλεκτρικά εξαρτήματα.
3. Ξεπλύνετε αμέσως με νερό και στεγνώστε όλες τις επιφάνειες με δέρμα ή απορροφητικό πανί.
4. Πλύντε το κάλυμμα της σέλας με καθαριστικό συνθετικού δέρματος για να το διατηρήσετε ευλύγιστο και γυαλιστερό.

### ΣΗΜΕΙΩΣΗ

Το κρύσταλλο του προβολέα μπορεί να θαμπώσει μετά το πλύσιμο του σκούτερ. Το θάμπωμα από την υγρασία θα υποχωρήσει σταδιακά όταν ανάβετε τα μεγάλα φώτα.

5. Όταν τελειώσετε, ξεκινήστε τον κινητήρα και αφήστε τον να δουλέψει στο ρελαντί αρκετά λεπτά.
6. Ελέγξτε τα φρένα μετά το πλύσιμο. Πατήστε τα αρκετές φορές σε χαμηλές ταχύτητες ώστε να στεγνώσουν τα υλικά τριβής.

## ΚΑΘΑΡΙΣΜΑ

---

### **ΑΠΟΜΑΚΡΥΝΣΗ ΑΛΑΤΙΟΥ ΔΡΟΜΟΥ**

Το αλάτι που χρησιμοποιείται στους δρόμους για να εμποδίσει την δημιουργία πάγου τους χειμερινούς μήνες, και το θαλασσινό νερό, είναι οι κύριες αιτίες για τη δημιουργία σκουριών. Εάν οδηγείτε το σκούτερ σε τέτοιες περιοχές, ακολουθήστε τις παρακάτω οδηγίες:

1. Πλένετε το σκούτερ με κρύο νερό. Μην χρησιμοποιείτε ζεστό νερό καθώς επιτείνει την ενέργεια του αλατιού.
2. Στεγνώστε τις επιφάνειες του σκούτερ και τοποθετήστε προστατευτικό κερί στα μεταλλικά μέρη του.

Χρησιμοποιήστε χρώμα για να βάψετε τα σημεία που πιθανώς έχουν ξεβάψει από χτυπήματα.

### **ΣΥΝΤΗΡΗΣΗ ΑΛΟΥΜΙΝΕΝΙΩΝ ΤΡΟΧΩΝ**

Το αλουμίνιο των τροχών μπορεί να διαβρωθεί από την επαφή με λάσπες, βρομιές και αλάτι. Πλύνετε με απαλό απορρυπαντικό με σφουγγάρι. Αποφύγετε τη χρήση χημικών καθαριστικών και σκληρής βούρτσας. Μετά από το πλύσιμο ξεβγάλετε με νερό και στεγνώστε τους.

## ΦΥΛΑΞΗ & ΕΠΑΝΑΛΕΙΤΟΥΡΓΙΑ ΜΕΤΑ ΑΠΟ ΦΥΛΑΞΗ

### ΦΥΛΑΞΗ

Για μακροχρόνια φύλαξη του οχήματος (περισσότερες από 60 ημέρες), απαιτούνται κάποιες προληπτικές διαδικασίες για προστασία από τη δι-άβρωση. Μετά από καλό καθάρισμα του οχήματος θα πρέπει να κάνετε τα εξής:

1. Αλλάξτε το λιπαντικό του κινητήρα και το φίλτρο λαδιού.
2. Γεμίστε το ντεπόζιτο καυσίμου με βενζίνη και προσθέστε κάποιο ειδικό συντηρητικό προϊόν, σε αναλογία 7,5 cc για κάθε λίτρο βενζίνης.



### ΠΡΟΣΟΧΗ

Η χρήση κάποιου προϊόντος συντήρησης στο καύσιμο, σας απαλλάσσει από τη διαδικασία αδειάσματος του συστήματος τροφοδοσίας. Εάν δεν υπάρχει διαθέσιμο τέτοιο προϊόν, συμβουλευτείτε ένα συνιστώμενο συνεργείο KYMCO για το άδειασμα του συστήματος τροφοδοσίας.

3. Βγάλτε το μπουζί και χύστε περίπου ένα κουταλάκι λάδι μηχανής στην τρύπα της κεφαλής όπου τοποθετείτε το μπουζί. Κατόπιν βάλτε το μπουζί στη θέση του. Γειώστε το μπουζοκαλώδιο και γυρίστε τον κινητήρα αρκετές φορές ώστε να καλυφθούν τα τοιχώματα του κυλίνδρου με λάδι.
4. Λιπάνετε όλα τα συρματοσόχαινα.
5. Φουσκώστε τα ελαστικά στην προτεινόμενη πίεση. Τοποθετήστε κάτω από το πλαίσιο τάκους, ώστε οι τροχοί να μην ακουμπούν στο έδαφος.
6. Πλύνετε το σκούτερ και στεγνώστε το.
7. Δέστε μια πλαστική σακούλα στην εξαγωγή της εξάτμισης για να εμποδίσετε την είσοδο υγρασίας.
8. Εάν η αποθήκευση γίνει σε περιοχή με υγρασία ή υγρασία θαλάσσης, καλύψτε όλα τα εκτεθειμένα μεταλλικά μέρη με ένα ελαφρό στρώμα λαδιού. Μην βάζετε λάδι σε λαστιχένια εξαρτήματα ή στο κάλυμμα της σέλας.

## ΦΥΛΑΞΗ & ΕΠΑΝΑΛΕΙΤΟΥΡΓΙΑ ΜΕΤΑ ΑΠΟ ΦΥΛΑΞΗ

---

9. Αφαιρέστε την μπαταρία και φορτίστε την πλήρως. Κατόπιν φυλάξτε τη σε στεγνό μέρος και φορτίζετε την μία φορά το μήνα. Μην φυλάτε την μπαταρία σε εξαιρετικά ζεστό ή κρύο περιβάλλον (κάτω από 0° C ή πάνω από 30° C).



### ΠΡΟΣΟΧΗ

Κάνετε όλες τις απαραίτητες επισκευές πριν από τη φύλαξη.

#### ΕΠΑΝΑΛΕΙΤΟΥΡΓΙΑ ΜΕΤΑ ΑΠΟ ΦΥΛΑΞΗ

1. Ξεσκεπάστε το σκούτερ.
2. Αλλάξτε το λιπαντικό του κινητήρα.
3. Φορτίστε και τοποθετήστε την μπαταρία καθώς και το μπουζοκαλώδιο.
4. Αδειάστε το ντεπόζιτο της βενζίνης και γεμίστε με καθαρή βενζίνη.

Κάντε όλους τους ελέγχους πριν από τη χρήση (σελίδα 32)

## ΤΕΧΝΙΚΑ ΧΑΡΑΚΤΗΡΙΣΤΙΚΑ

ΜΟΝΤΕΛΟ	AGILITY 16+ 50 4T	AGILITY 16+ 125i CBS	AGILITY 16+ 200i ABS
ΚΙΝΗΤΗΡΑΣ	4-ΧΡΟΝΟΣ ΑΕΡΟΨΥΚΤΟΣ	4-ΧΡΟΝΟΣ ΑΕΡΟΨΥΚΤΟΣ	4-ΧΡΟΝΟΣ ΑΕΡΟΨΥΚΤΟΣ
ΚΥΒΙΣΜΟΣ	50	125	163
ΣΥΜΠΙΕΣΗ	10.5 : 1	9.5 : 1	9.5 : 1
ΜΕΤΑΔΟΣΗ	ΑΥΤΟΜΑΤΗ	ΑΥΤΟΜΑΤΗ	ΑΥΤΟΜΑΤΗ
ΑΝΑΦΛΕΞΗ	ΗΛΕΚΤΡΟΝΙΚΗ	ΗΛΕΚΤΡΟΝΙΚΗ	ΗΛΕΚΤΡΟΝΙΚΗ
ΕΚΚΙΝΗΣΗ	ΜΙΖΑ	ΜΙΖΑ	ΜΙΖΑ
ΜΠΟΥΖΙ CHAMPION / NGK	CR7HSA	CR7HSA	CR7HSA
ΔΙΑΚΕΝΟ	0.7-0.8mm	0.7-0.8mm	0.7-0.8mm
ΜΠΑΤΑΡΙΑ	12V 8AH	12V 6AH	12V 6AH
ΔΙΑΣΤΑΣΕΙΣ Μ Χ Π Χ Υ mm	2050 X 735 X 1210	2050 X 735 X 1210	2050 X 735 X 1210
ΜΕΤΑΤΡΟΧΙΟ mm	1340	1340	1340
ΤΥΠΟΣ ΒΕΝΖΙΝΗΣ	ΑΜΟΛΥΒΔΗ	ΑΜΟΛΥΒΔΗ	ΑΜΟΛΥΒΔΗ
ΧΩΡΗΤΙΚΟΤΗΣ ΤΕΠΟΣ. ΒΕΝΖΙΝΗΣ	7,0 LIT	7,0 LIT	7,0 LIT
ΧΩΡΗΤΙΚΟΤΗΣ ΛΑΔΙΟΥ ΚΙΝΗΤΗΡΑ (ΣΕ ΑΠΟΣΥΝΑΡΜΟΛΟΓΗΣΗ)	850 cc	900cc	900cc
ΧΩΡΗΤΙΚΟΤΗΣ ΛΑΔΙΟΥ ΚΙΝΗΤΗΡΑ ΣΤΗΝ ΑΛΛΑΓΗ	700 cc	800 cc	800 cc
ΤΥΠΟΣ ΛΑΔΙΟΥ	FUCHS SILKOLENE SCOOT-4 SAE 10W 40 API SJ / JASO MA2	FUCHS SILKOLENE SCOOT-4 SAE 10W 40 API SJ / JASO MA2	FUCHS SILKOLENE SCOOT-4 SAE 10W 40 API SJ / JASO MA2
ΧΩΡΗΤΙΚΟΤΗΣ ΛΑΔΙΟΥ ΔΙΑΦΟΡΙΚΟΥ	200cc	200cc	200cc
ΧΩΡΗΤΙΚΟΤΗΣ ΛΑΔΙΟΥ ΔΙΑΦΟΡΙΚΟΥ ΣΤΗΝ ΑΛΛΑΓΗ	180cc	180cc	180cc
ΤΥΠΟΣ ΛΑΔΙΟΥ ΔΙΑΦΟΡΙΚΟΥ	FUCHS SILKOLENE BOA SAE 80W-90	FUCHS SILKOLENE BOA SAE 80W-90	FUCHS SILKOLENE BOA SAE 80W-90
ΕΛΑΣΤΙΚΑ ΕΜΠΡΟΣ	100/80-16 TL	100/80-16 TL	100/80-16 TL
ΕΛΑΣΤΙΚΑ ΠΙΣΩ	120/80-14 TL	120/80-14 TL	120/80-14 TL
ΠΙΕΣΗ Ε/Π ΜΕ 1 ΑΝΑΒΑΤΗ	1.50 / 2.00 Kg/cm <sup>2</sup>	1.75 / 2.00 Kg/cm <sup>2</sup>	1.75 / 2.00 Kg/cm <sup>2</sup>
ΜΕ 2 ΑΝΑΒΑΤΕΣ	1.75 / 2.25 Kg/cm <sup>2</sup>	1.75 / 2.25 Kg/cm <sup>2</sup>	1.75 / 2.25 Kg/cm <sup>2</sup>
ΛΑΜΠΕΣ			
ΠΡΟΒΟΛΕΑ	12V 35/35W	12V 35/35W	12V 35/35W
ΠΙΣΩ ΦΑΝΑΡΙΟΥ/ΦΡΕΝΟΥ	12V 5W/12V 21W	12V 5W/12V 21W	12V 5W/12V 21W
ΦΩΔΣ	12V 10W	12V 10W	12V 10W
ΑΣΦΑΛΕΙΕΣ	7A / 10A	10A / 15A	10A / 15A /25A
ΡΕΛΑΝΤΙ +/- 100 RPM	2000	1800	1800

## ΣΗΜΕΙΩΣΕΙΣ

---

.....

.....

.....

.....

.....

.....

.....

.....

.....

.....

.....

.....

.....

.....

.....

.....

.....

.....

.....

.....

.....

.....

.....

.....

## ΣΗΜΕΙΩΣΕΙΣ

---

.....

.....

.....

.....

.....

.....

.....

.....

.....

.....

.....

.....

.....

.....

.....

.....

.....

.....

.....

.....

.....

.....

.....

.....

## ΣΗΜΕΙΩΣΕΙΣ

---

.....

.....

.....

.....

.....

.....

.....

.....

.....

.....

.....

.....

.....

.....

.....

.....

.....

.....

.....

.....

.....

.....

.....

.....

## ΣΗΜΕΙΩΣΕΙΣ

---

.....

.....

.....

.....

.....

.....

.....

.....

.....

.....

.....

.....

.....

.....

.....

.....

.....

.....

.....

.....

.....

.....

.....

.....



**Do not remove this Owner's Manual from the vehicle. Read this manual carefully before operating the vehicle as it contains important safety information.**

**Μην μετακινείτε αυτό το εγχειρίδιο από το όχημα. Διαβάστε προσεκτικά το εγχειρίδιο πριν βάλετε σε λειτουργία το όχημα καθώς περιέχει σημαντικές πληροφορίες ασφαλείας.**

**MOTOTREND**

MOTOTREND A.E.

ΑΘΗΝΑ: Βρυούλων 56, Ν. Φιλαδέλφεια 143 41,  
Τηλ.: (0030) 210 258 5991-2, Fax: 210 258 5993

KWANG YANG MOTOR CO., LTD

NO. 35 Wan Hsing Street, San Min District Kaohsiung, Taiwan, R.O.C.

Tel.: 886-7-3822526, Fax: 886-3852583

e-mail: [service@mail.kymco.com](mailto:service@mail.kymco.com)