



# MICARE 125



Οδηγίες Χρήσης



 **ΠΡΟΕΙΔΟΠΟΙΗΣΗ**

Για να αποφύγετε βλάβη στο ηλεκτρονικό σύστημα ψεκασμού του οχήματος, να μην συνδέετε ή αποσυνδέετε τους πόλους της μπαταρίας όταν ο κεντρικός διακόπτης είναι ανοιχτός (θέση  $\Omega$ ).

Η βενζίνη και το λιπαντικό του κινητήρα υπόκεινται σε αλλοιώσεις σε περίπτωση παρατεταμένης αποθήκευσης ή ακινησίας του σκούτερ, με αποτέλεσμα τη δυσκολία εκκίνησης του κινητήρα.

Συντομεύστε τα διαστήματα των περιοδικών ελέγχων όταν γίνεται χρήση του οχήματος σε ιδιαίτερες συνθήκες, όπως χρήση σε περιοχές με πολλή σκόνη, οδήγηση με υψηλές ταχύτητες, συχνή οδήγηση σε μικρές αποστάσεις.

Βεβαιωθείτε ότι όταν σταθμεύετε το σκούτερ, η εξάτμιση δεν έρχεται σε επαφή με εύφλεκτα υλικά, όπως ξερά χόρτα, φύλλα κ.ά.

**Ευχαριστούμε για την προτίμησή σας στα SCOOTER της KYMCO.**

Το βιβλίο οδηγιών χρήσης περιγράφει λεπτομερώς το σωστό τρόπο χειρισμού και συντήρησης του σκούτερ σας, ώστε να σας εξασφαλίσει πολλά και απροβλημάτιστα χιλιόμετρα οδήγησης.

Παρακαλούμε διαβάστε το βιβλίο αυτό προσεκτικά πριν την οδήγηση του σκούτερ ώστε να εξοικειωθείτε με το σωστό χειρισμό του, τον εξοπλισμό, τις δυνατότητες και τους περιορισμούς του.

Τα συγκεκριμένα μοντέλα έχουν κατασκευαστεί σύμφωνα με τις απαιτήσεις της Ευρωπαϊκής Κοινότητας, τηρώντας τις προδιαγρα-

φές χαμηλής εκπομπής καυσαερίων και μειωμένου θορύβου. Παρά το γεγονός ότι τα KYMCO είναι κατασκευασμένα με αυτές τις υψηλότερες προδιαγραφές, ο περιοδικός έλεγχος και η συντήρησή τους είναι απαραίτητα ώστε να διατηρηθούν σε άριστη κατάσταση. Λάβετε υπόψη σας ότι οι πληροφορίες και οι εικόνες που περιέχονται σ' αυτό το βιβλίο, πιθανόν να διαφέρουν από το όχημά σας, σε περίπτωση που υπάρξει κάποια αλλαγή ή βελτίωση στα χαρακτηριστικά του μετά την έκδοση του βιβλίου.

**ΟΙ ΠΛΗΡΟΦΟΡΙΕΣ ΚΑΙ ΤΑ ΧΑΡΑΚΤΗΡΙΣΤΙΚΑ ΠΟΥ ΑΝΑΦΕΡΟΝΤΑΙ ΣΤΟ ΠΑΡΟΝ ΕΝΤΥΠΟ ΕΙΝΑΙ ΕΝΔΕΙΚΤΙΚΑ. Ο ΚΑΤΑΣΚΕΥΑΣΤΗΣ ΔΙΑΤΗΡΕΙ ΤΟ ΔΙΚΑΙΩΜΑ ΝΑ ΤΡΟΠΟΠΟΙΕΙ ΤΗΝ ΠΑΡΟΥΣΑ ΕΚΔΟΣΗ, ΚΑΘΩΣ ΚΑΙ ΤΑ ΧΑΡΑΚΤΗΡΙΣΤΙΚΑ ΤΟΥ ΟΧΗΜΑΤΟΣ, ΧΩΡΙΣ ΠΡΟΕΙΔΟΠΟΙΗΣΗ Ή ΥΠΟΧΡΕΩΣΗ ΝΑ ΑΝΑΒΑΘΜΙΣΕΙ ΤΑ ΥΦΙΣΤΑΜΕΝΑ ΟΧΗΜΑΤΑ. ΟΤΑΝ ΞΕΚΙΝΑΤΕ ΤΟΝ ΚΙΝΗΤΗΡΑ, Η ΜΠΑΤΑΡΙΑ ΘΑ ΠΡΕΠΕΙ ΝΑ ΕΙΝΑΙ ΣΥΝΔΕΔΕΜΜΗ ΓΙΑ ΔΙΕΥΚΟΛΥΝΣΗ ΤΗΣ ΕΚΚΙΝΗΣΗΣ ΚΑΙ ΓΙΑ ΑΥΞΗΣΗ ΤΗΣ ΑΠΟΔΟΣΗΣ ΤΟΥ ΚΙΝΗΤΗΡΑ.**

Σας συνιστούμε να διαβάσετε προσεκτικά το παρόν έντυπο πριν από τη χρήση του οχήματος, για να έχετε ασφαλή και άνετη οδήγηση.

**ΣΗΜΑΝΤΙΚΕΣ ΠΛΗΡΟΦΟΡΙΕΣ**

Οι εξαιρετικά σημαντικές πληροφορίες ξεχωρίζουν με τα παρακάτω σύμβολα.

**ΠΡΟΕΙΔΟΠΟΙΗΣΗ**

---

Εάν δεν ακολουθηθεί η οδηγία, μπορεί να προκληθεί σοβαρός τραυματισμός ή θάνατος.

**ΠΡΟΣΟΧΗ**

---

Αφορά λεπτομέρειες που μπορεί να σας διευκολύνουν.

<b>ΕΙΣΑΓΩΓΗ</b> .....	<b>4</b>
<b>ΠΛΗΡΟΦΟΡΙΕΣ ΓΙΑ ΤΟ ΒΙΒΛΙΟ ΟΔΗΓΙΩΝ ΧΡΗΣΗΣ</b> .....	<b>5</b>
<b>ΠΕΡΙΕΧΟΜΕΝΑ</b> .....	<b>6</b>
<b>1. ΣΗΜΑΝΤΙΚΕΣ ΠΛΗΡΟΦΟΡΙΕΣ ΑΣΦΑΛΕΙΑΣ</b> .....	<b>8</b>
<b>2. ΠΕΡΙΓΡΑΦΗ ΜΕΡΩΝ ΤΟΥ ΟΧΗΜΑΤΟΣ</b> .....	<b>12</b>
Θέση αριθμών Πλαισίου / Κινητήρα .....	15
Κεντρικός Διακόπτης .....	16
Όργανα και Ενδεικτικές Λυχνίες .....	17
Δεξιός Διακόπτης .....	21
Αριστερός Διακόπτης .....	22
Τάπα Τεπόζιτου Βενζίνης .....	23
Αποθηκευτικοί χώροι .....	24
Σταντ .....	26
<b>3. ΕΛΕΓΧΟΙ ΠΡΙΝ ΤΗ ΧΡΗΣΗ</b> .....	<b>27</b>
Λειτουργία .....	28
Στρώσιμο Κινητήρα .....	30
Στρώσιμο Ελαστικών .....	31
Έλεγχος και Συντήρηση .....	32
<b>4. ΠΡΟΓΡΑΜΜΑ ΕΡΓΑΣΙΩΝ ΣΥΝΤΗΡΗΣΗΣ</b> .....	<b>32</b>
Λιπαντικό Κινητήρα .....	34
Λιπαντικό Μετάδοσης .....	38
Φίλτρο Αέρα .....	40
Λειτουργία Γκαζιού .....	40
Έλεγχος Μπουζί .....	41
Έλεγχοι Αναρτήσεων .....	42
Φρένα .....	43
Μπαταρία .....	45
Ασφάλειες .....	46
Λάστιχα .....	47
Καθαρισμός .....	49
Φύλαξη .....	51
<b>5. ΤΕΧΝΙΚΑ ΧΑΡΑΚΤΗΡΙΣΤΙΚΑ</b> .....	<b>53</b>

*MICARE* 125



**ΦΟΡΑΤΕ ΚΡΑΝΟΣ**

Ο εξοπλισμός ασφάλειας ξεκινά με τη χρήση ενός καλού κράνους. Φοράτε πάντα κράνος που τηρεί τις ισχύουσες προδιαγραφές. Θα πρέπει επίσης να φοράτε εξοπλισμό προστασίας των ματιών σας.

**ΚΑΝΕΤΕ ΤΟΝ ΕΑΥΤΟ ΣΑΣ ΕΜΦΑΝΗ ΣΤΟΥΣ ΑΛΛΟΥΣ**

Φοράτε ανοιχτόχρωμα ανακλαστικά ρούχα και οδηγείτε έτσι ώστε να σας βλέπουν οι άλλοι οδηγοί. Ανάβετε τα φλας πριν στρίψετε ή αλλάξετε λωρίδα και χρησιμοποιείτε την κόρνα εάν αυτό κάνει τους άλλους να σας προσέξουν.

**ΓΝΩΡΙΣΤΕ ΤΑ ΟΡΙΑ ΣΑΣ**

Οδηγείτε πάντα σύμφωνα με τις δυνατότητές σας. Η γνώση των δυνατοτήτων σας θα σας βοηθήσει να αποφύγετε ατυχήματα.

**ΔΙΑΤΗΡΕΙΤΕ ΤΟ ΣΚΟΥΤΕΡ ΣΑΣ ΣΕ ΑΣΦΑΛΗ ΚΑΤΑΣΤΑΣΗ**

Ακολουθείτε πάντα τις οδηγίες ελέγχου και συντήρησης που περιγράφονται σ' αυτό το βιβλίο. Ποτέ μην υπερβαίνετε το όριο φόρτωσης και να χρησιμοποιείτε αξεσουάρ που είναι εγκεκριμένα από την KYMCO γι' αυτό το όχημα.



**ΝΑ ΕΙΣΤΕ ΕΞΑΙΡΕΤΙΚΑ ΠΡΟΣΕΚΤΙΚΟΙ  
ΟΤΑΝ ΟΔΗΓΕΙΤΕ ΜΕ ΑΣΧΗΜΕΣ ΚΑΙΡΙΚΕΣ ΣΥΝΘΗΚΕΣ**

Σε βρεγμένο δρόμο η απόσταση φρεναρίσματος διπλασιάζεται. Παραμείνετε μακριά από τις βαμμένες λωρίδες των δρόμων, τις λακκούβες, σημεία που έχουν ίχνη από λιπαντικά, καθώς αυτά γλιστρούν πάρα πολύ. Δώστε μεγάλη προσοχή όταν διασταυρώνετε γραμμές τρένων ή όταν οδηγείτε σε μεταλλικές γέφυρες και επιφάνειες. Όταν έχετε αμφιβολία για την κατάσταση του δρόμου, ελαττώστε ταχύτητα.

**ΜΕΤΑΤΡΟΠΕΣ**

Μετατροπές στο σκούτερ ή αφαίρεση εξαρτημάτων μπορεί να κάνουν το όχημα μη ασφαλές ή παράνομο για κυκλοφορία. Ακολουθείτε τους κανονισμούς που αφορούν τον εξοπλισμό οχημάτων στην περιοχή σας.

**ΕΛΕΓΧΟΣ ΤΟΥ ΟΧΗΜΑΤΟΣ ΠΡΙΝ ΤΗ ΧΡΗΣΗ**

Μην ξεχνάτε να ελέγχετε το σκούτερ σας πριν από κάθε χρήση για να εξασφαλίσετε την ασφάλειά σας και την ασφάλεια του συνεπιβάτη.

**ΠΡΟΣΤΑΤΕΥΤΙΚΟΣ ΕΞΟΠΛΙΣΜΟΣ**

Για την ασφάλειά σας, σας συνιστούμε να φοράτε πάντα κράνος εγκεκριμένου τύπου, προστατευτικά γυαλιά, μπότες με αντιολισθητική σόλα, γάντια, μακριά παντελόνια και μακρυμάνικες μπλούζες ή ειδικό μπουφάν μοτοσικλέτας.

**ΜΗ ΦΟΡΑΤΕ ΡΟΥΧΑ  
ΠΟΥ ΕΜΠΟΔΙΖΟΥΝ ΤΗΝ ΟΔΗΓΗΣΗ**

Φαρδιά μανίκια μπορούν να μπλεχτούν στις manέτες ή φαρδιά μπατζάκια σε άλλα μέρη του σκούτερ. Μακριά κασκόλ και ρούχα που ανεμίζουν μπορεί επίσης να μπλεχτούν σε κινούμενα μέρη του σκούτερ.

- Φοράτε γάντια και οδηγείτε κρατώντας πάντα το τιμόνι και με τα δύο χέρια.
- Τα ρούχα σας θα πρέπει να εφαρμόζουν.
- Φοράτε κράνος πάντα.
- Φοράτε ανοιχτόχρωμα ρούχα με ανακλαστικές επιφάνειες.
- Φοράτε παπούτσια με χαμηλά τακούνια.



### ΠΡΟΕΙΔΟΠΟΙΗΣΗ

Εάν δεν φοράτε κράνος, αυξάνονται οι πιθανότητες σοβαρού τραυματισμού σας σε περίπτωση ατυχήματος. Φοράτε, εσείς και ο συνεπιβάτης, εγκεκριμένα κράνη που εφαρμόζουν σωστά.

### ΑΞΕΣΟΥΑΡ

Υπάρχουν πολλά αξεσουάρ διαθέσιμα για σκούτερ στο εμπόριο. Η KYMCO δεν μπορεί να ελέγξει την ποιότητα ή την καταλληλότητα για το σκούτερ σας, όλων αυτών των αξεσουάρ που κυκλοφορούν. Η τοποθέτηση ακατάλληλων αξεσουάρ μπορεί να επηρεάσει την ασφάλεια του σκούτερ. Δώστε ιδιαίτερη προσοχή όταν επιλέγετε και τοποθετείτε τα αξεσουάρ.

### ΟΔΗΓΗΣΗ

- Ελέγχετε το σκούτερ πριν την οδήγηση σε καθημερινή βάση.
- Η ευστάθεια των διτροχων οχημάτων επηρεάζεται από τη θέση που κάθετοι ο αναβάτης. Ο αναβάτης θα πρέπει να κάθετοι στο κέντρο της σέλας. Εάν κάθετοι πολύ πίσω, τότε το βάρος στο μπροστινό τροχό θα ελαττωθεί και το τιμόνι θα ελαφρύνει πάρα πολύ και μπορεί να διπλώσει προκαλώντας ατύχημα.
- Όταν στρίβετε, είναι ευκολότερο να αλλάξετε κατεύθυνση στο σκούτερ γέροντας ελαφρά το σώμα στο εσωτερικό της στροφής.
- Όταν οδηγείτε σε ανώμαλο οδόστρωμα, χαμηλώστε ταχύτητα και κρατάτε το τιμόνι γερά.

**ΟΔΗΓΙΕΣ ΦΟΡΤΩΣΗΣ**

- Τοποθετείτε τα βάρη που φορτώνετε όσο το δυνατό πιο κοντά στο κέντρο του οχήματος. Επίσης, τοποθετείτε τα βάρη ομοιόμορφα και στις δύο πλευρές του σκούτερ.
- Δέστε σταθερά τα μεταφερόμενα αντικείμενα. Ένα βαρύ αντικείμενο που μετακινείται μπορεί να προκαλέσει ατύχημα.
- Βεβαιωθείτε ότι τα μεταφερόμενα αντικείμενα δεν εμποδίζουν τα χειριστήρια του οχήματος ή δεν περιορίζουν την ορατότητά σας.
- Ελέγξτε την πίεση του αέρα στα λάστιχα.

**ΠΡΟΕΙΔΟΠΟΙΗΣΗ**

Η υπερφόρτωση ή η μη σωστή φόρτωση του σκούτερ μπορούν να επηρεάσουν την ευστάθειά του, καθώς και το φρενάρισμα, με αποτέλεσμα πιθανό ατύχημα. Μην υπερβαίνετε το μέγιστο επιτρεπόμενο βάρος. Τα βάρη πρέπει να είναι σωστά ταξινομημένα και δεμένα. Να οδηγείτε με χαμηλότερες ταχύτητες όταν το όχημα είναι φορτωμένο. Προβλέπετε μεγαλύτερη απόσταση φρεναρίσματος όταν το όχημα είναι φορτωμένο.

1. Μανέτα οπίσθιου φρένου
2. Φανάρι
3. Εμπρόσθιο αριστερό φλας
4. Άγκιστρο κράνους
5. Πλάγιο σταντ
6. Σέλα
7. Κεντρικό σταντ
8. Φίλτρο αέρα
9. Οπίσθιο αριστερό φλας
10. Οπίσθιο φανάρι
11. Αποθηκευτικός χώρος σέλας
12. Ανακλαστικό

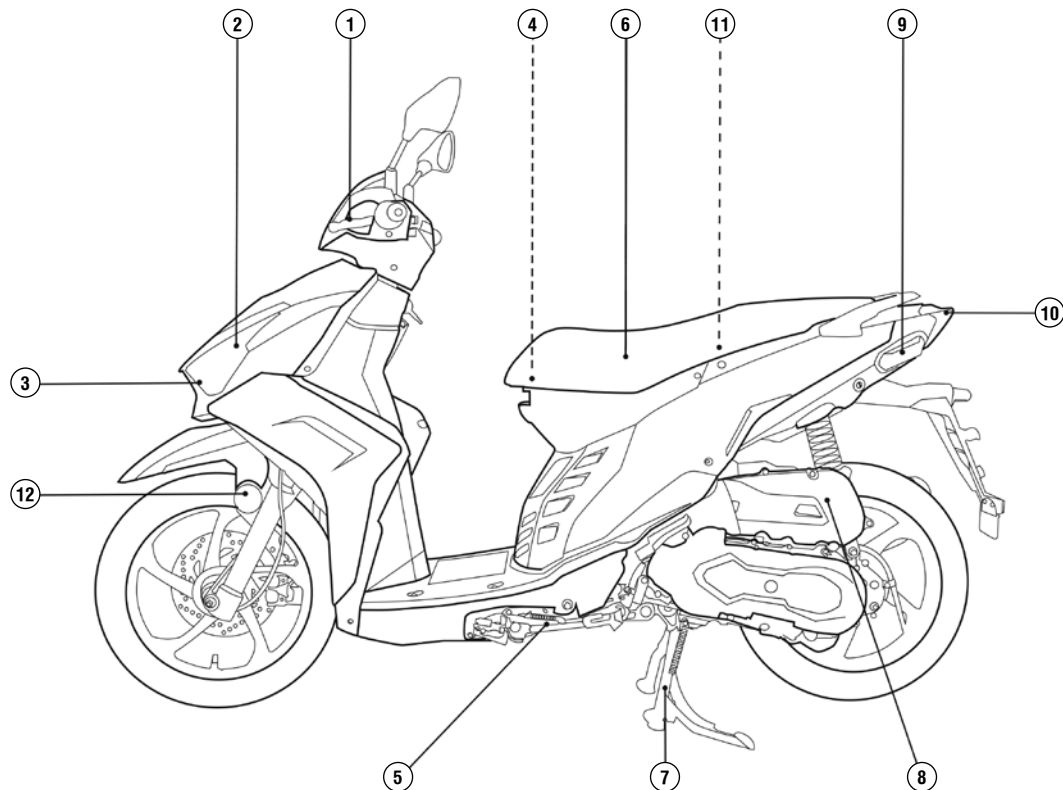

- 13. Οπίσθιο δεξιό φλάς
- 14. Εξάτμιση
- 15. Δείκτης στάθμης λαδιού
- 16. Μαρσπιέ συνεπιβάτη
- 17. Μπαταρία
- 18. Εμπρόσθιο δεξί φλας
- 19. Μανέτα εμπρόσθιου φρένου
- 20. Κεντρικός διακόπτης
- 21. Αριθμός πλαισίου
- 22. Σχάρα

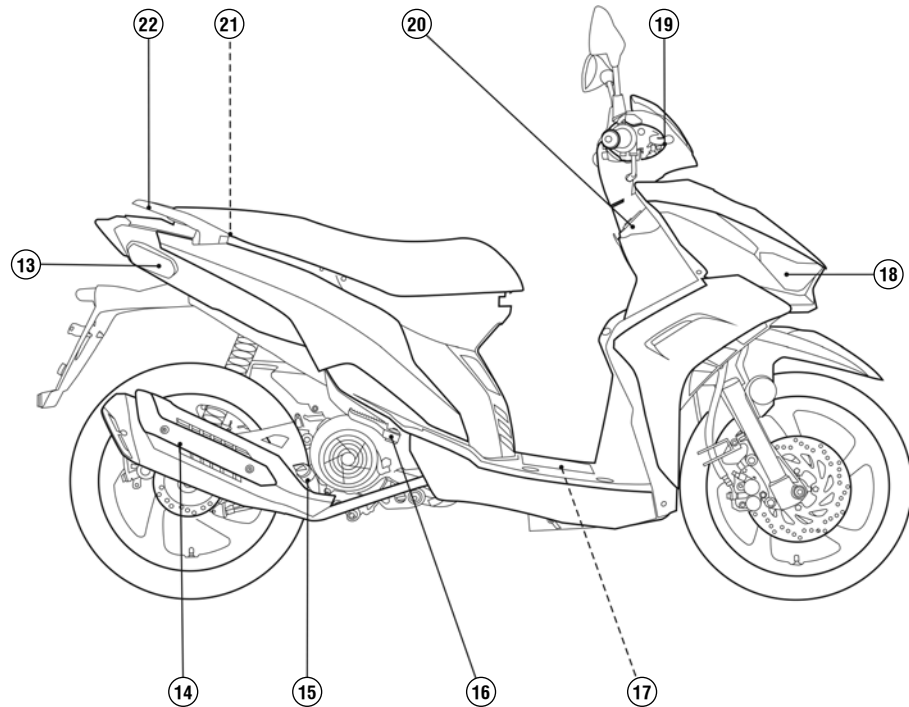

- 23. Αριστερός καθρέπτης
- 24. Δεξιός καθρέπτης
- 25. Εμπρόσθιο αριστερό φλας
- 26. Εμπρόσθιο δεξιό φλας
- 27. Εμπρόσθιο φανάρι

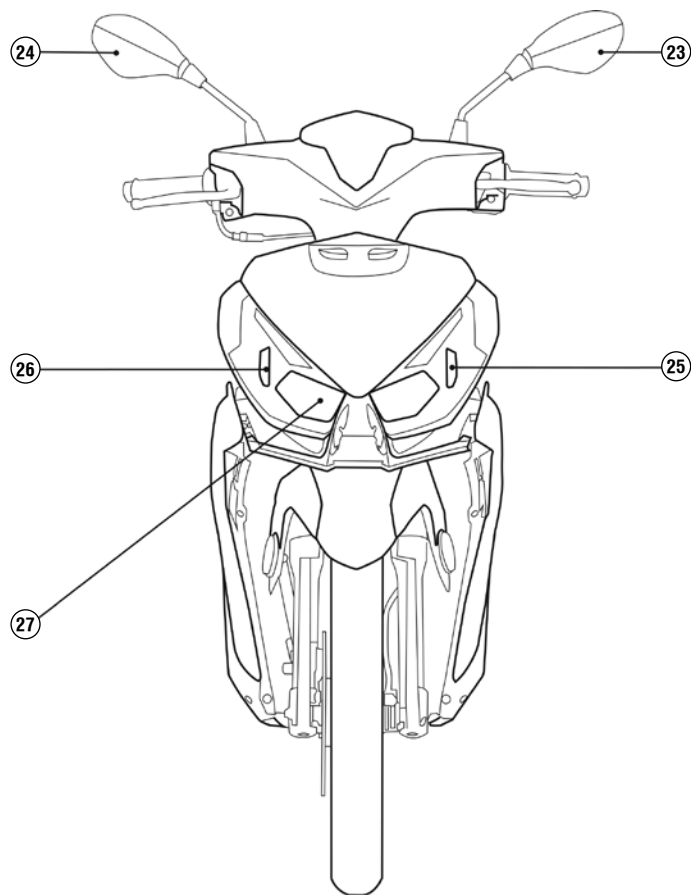

**ΑΡΙΘΜΟΣ ΠΛΑΙΣΙΟΥ (1) - (2)**

Ο αριθμός πλαισίου είναι χαραγμένος στο πλαίσιο και στο πινακίδα-κι που βρίσκονται κάτω από τη σέλα. Γράψτε τον αριθμό πλαισίου σας στον παρακάτω χώρο.

**ΑΡΙΘΜΟΣ ΚΙΝΗΤΗΡΑ (3)**

Ο αριθμός κινητήρα είναι χαραγμένος στο αριστερό καπάκι του κινητήρα. Γράψτε τον αριθμό κινητήρα σας στον παρακάτω χώρο.

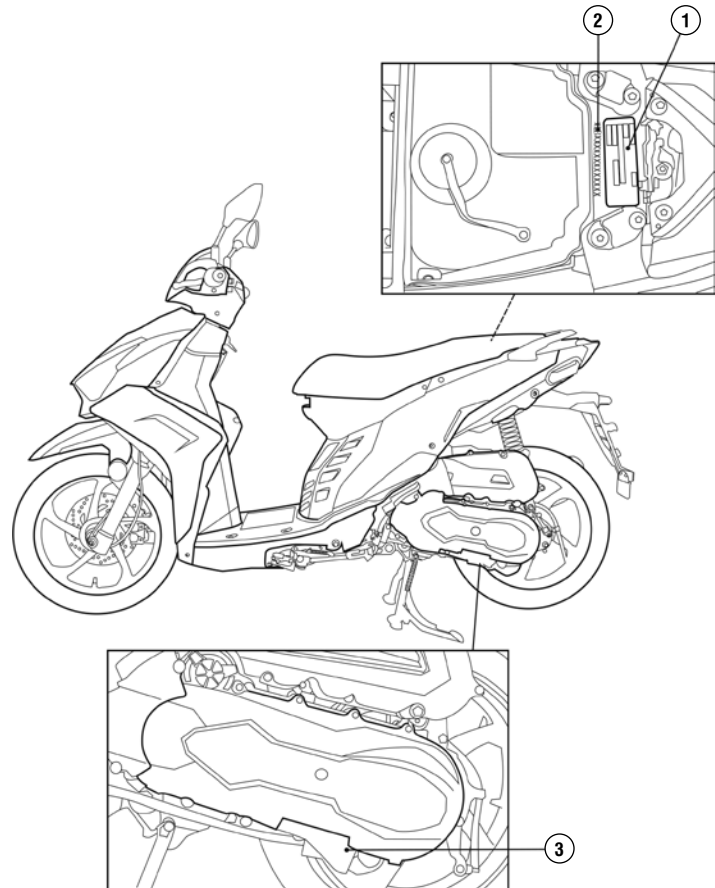

**ΧΕΙΡΙΣΤΗΡΙΑ****ΚΕΝΤΡΙΚΟΣ ΔΙΑΚΟΠΤΗΣ**

θέση 

Σ' αυτή τη θέση μπορεί να ξεκινήσει ο κινητήρας και το κλειδί δεν μπορεί να βγει.



θέση 

Σ' αυτή τη θέση σταματά ο κινητήρας και το κλειδί μπορεί να βγει.

θέση 

Σ' αυτή τη θέση το τιμόνι κλειδώνει και το κλειδί μπορεί να βγει.

** ΠΡΟΣΟΧΗ**

Όταν σταθμεύετε, το τιμόνι πρέπει να κλειδώνει για να αποφύγετε την κλοπή. Στρίψτε το τιμόνι τελείως αριστερά πιάστε και γυρίστε το κλειδί στη θέση LOCK «». Για να ξεκλειδώσετε, γυρίστε το κλειδί στη θέση OFF «» και το τιμόνι θα απελευθερωθεί.

**ΚΑΛΥΜΑ ΑΣΦΑΛΕΙΑΣ ΔΙΑΚΟΠΤΗ**

Για να κλείσετε το κάλυμα ασφαλείας του διακόπτη, τοποθετήστε τη μαγνητική κεφαλή (2) του κλειδιού στην υποδοχή του διακόπτη (1) και στρίψτε το κλειδί προς τα δεξιά.

Για να ανοίξετε το κάλυμα, τοποθετήστε τη μαγνητική κεφαλή (2) του κλειδιού στην υποδοχή του διακόπτη και στρίψτε το κλειδί προς τα αριστερά.

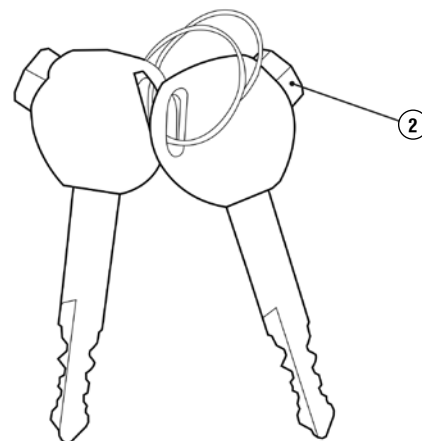
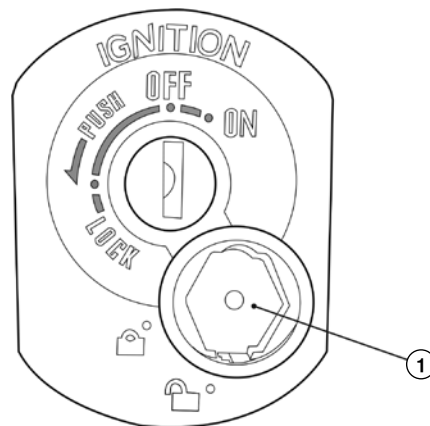



**ΟΡΓΑΝΑ ΚΑΙ ΕΝΔΕΙΚΤΙΚΕΣ ΛΥΧΝΙΕΣ****1. ΔΕΙΚΤΗΣ ΒΕΝΖΙΝΗΣ**

Ο Δείκτης Βενζίνης, σας ενημερώνει για το απόθεμα βενζίνης που υπάρχει στο ρεζερβουάρ. Όταν ο δείκτης βρίσκεται στην κόκκινη περιοχή (E), τότε γεμίστε με αμόλυβδη βενζίνη #92 ή #95 οκτανίων.

**2. ΤΑΧΥΜΕΤΡΟ**

Δείχνει την ταχύτητα σε χιλιόμετρα/ώρα ή μίλια/ώρα.

**3. ΡΟΛΟΪ**

Δείχνει την ώρα.

**4. ΟΛΙΚΟΣ / ΜΕΡΙΚΟΣ ΧΙΛΙΟΜΕΤΡΗΤΗΣ**

Δείχνει την συνολική απόσταση ή την απόσταση που έχετε διανύσει από τον προηγούμενο μηδενισμό του. Πιέζοντας το κουμπί ένδειξης (MODE), ο χιλιομετρητής γυρίζει διαδοχικά στον ολικό χιλιομετρητή (TOTAL), στους ημερήσιους χιλιομετρητές (TRIP A) και (TRIP B). Πιέζοντας τα κουμπιά ρύθμισης (ADJ) και ένδειξης (MODE) συγχρόνως για πάνω από 3 δευτερόλεπτα όταν η ένδειξη είναι στον ημερήσιο χιλιομετρητή (TRIP A) ή (TRIP B), τότε αυτός μηδενίζεται. Όταν ο χιλιομετρητής είναι στην ένδειξη (TRIP A) ή (TRIP B), πιέστε το κουμπί ρύθμισης (ADJ) για να αλλάξετε την ένδειξη ανάμεσα σε χιλιόμετρα (km) ή μίλια (miles).

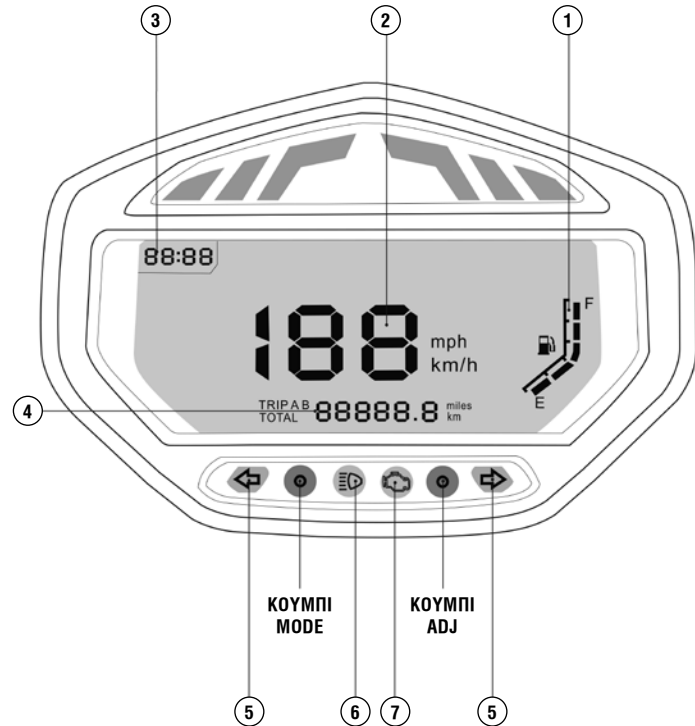

**5. ΕΝΔΕΙΚΤΙΚΕΣ ΛΥΧΝΙΕΣ ΔΕΞΙΟΥ / ΑΡΙΣΤΕΡΟΥ ΦΛΑΣ**

Αναβοσβήνουν όταν λειτουργούν τα φλας.

**6. ΕΝΔΕΙΚΤΙΚΗ ΛΥΧΝΙΑ ΜΕΓΑΛΗΣ ΣΚΑΛΑΣ ΦΩΤΩΝ**

Ανάβει όταν ο διακόπτης φώτων είναι στη μεγάλη σκάλα.

**7. CELF ΛΑΜΠΑ ΕΛΕΓΧΟΥ ΚΙΝΗΤΗΡΑ**

Ανάβει όταν υπάρχει κάποιο πρόβλημα στα συστήματα του κινητήρα. Εάν ανάψει όταν οδηγείτε μειώστε ταχύτητα και απευθυνθείτε αμέσως σ' ένα προτεινόμενο συνεργείο για έλεγχο.

**ΠΡΟΣΟΧΗ**

Όταν ανοίγετε τον κεντρικό διακόπτη, η λάμπα θα ανάψει και θα παραμείνει αναμμένη. Όταν ξεκινήσει ο κινητήρας, σβήνει.

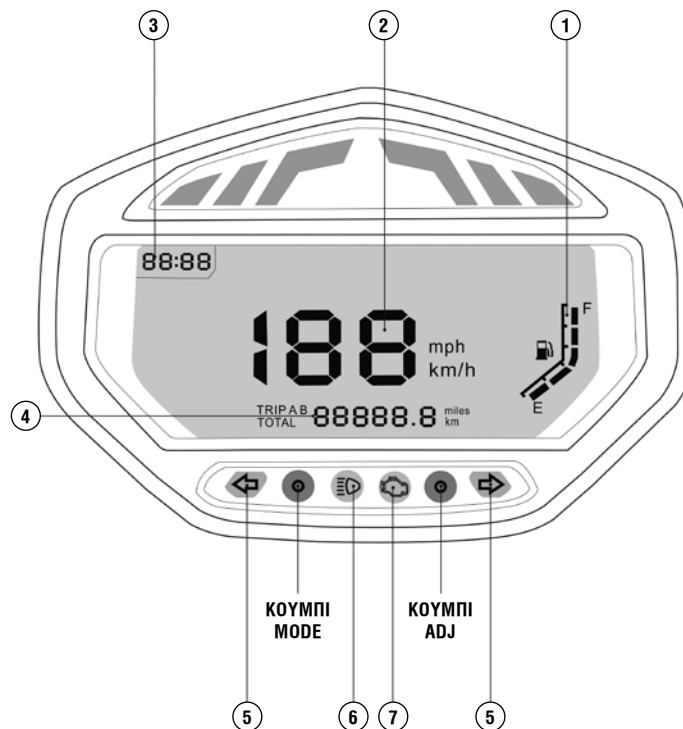

ΚΟΥΜΠΙ  
MODE

ΚΟΥΜΠΙ  
ADJ

**ΡΥΘΜΙΣΗ ΡΟΛΟΓΙΟΥ**

Για να ρυθμίσετε την ώρα κάντε τα εξής:

1. Ανοίξτε το διακόπτη.
2. Στην ένδειξη ολικού χιλιομετρητή (TOTAL), πιέστε το κουμπί (MODE) για πάνω από 3 δευτερόλεπτα. Το ρολί θα μπει σε κατάσταση ρύθμισης με την ένδειξη της ώρας να αναβοσβήνει.
3. Πιέστε το κουμπί (ADJ) μέχρι να φανεί η σωστή ώρα.
4. Πιέστε το κουμπί λειτουργίας (MODE) και η ένδειξη των λεπτών θα αρχίσει να αναβοσβήνει.
5. Πιέστε το κουμπί (ADJ) για να ρυθμίσετε τα λεπτά.
6. Όταν τελειώσετε με τη ρύθμιση πιέστε το κουμπί «MODE». Η ένδειξη θα σταματήσει να αναβοσβήνει.

**ΣΗΜΕΙΩΣΗ**

Η ώρα ρυθμίζεται μόνο όταν η ένδειξη είναι στον ολικό χιλιομετρητή (TOTAL). Η ώρα θα επανέλθει στις 12:00 όταν αποσυνδέετε την μπαταρία.

**ΠΡΙΖΑ ΡΕΥΜΑΤΟΣ (1)**

Αυτό το όχημα είναι εφοδιασμένο με μια πρίζα παροχής ρεύματος. Η πρίζα βρίσκεται κάτω από τη σέλα.

Μπορείτε να συνδέσετε κάποια συσκευή, χαμηλής κατανάλωσης ρεύματος, στην πρίζα για να τη φορτίσετε, εφόσον ο κινητήρας είναι σε λειτουργία. Για την αποφυγή ηλεκτροπληξίας ή βραχυκυκλώματος, σιγουρευτείτε ότι μετά τη φόρτιση της συσκευής, έχετε καλύψει την πρίζα με το προστατευτικό καπάκι.

**ΤΑΣΗ ΡΕΥΜΑΤΟΣ:** DC 5V  
**ΕΝΤΑΣΗ ΡΕΥΜΑΤΟΣ:** 1A

**ΠΡΟΣΟΧΗ**

- Για να αποφύγετε να καεί η ασφάλεια, μην φορτίζεται συσκευή με φορτίο μεγαλύτερο από 10W
- Η πρίζα μπορεί να χρησιμοποιηθεί μόνο με τον κινητήρα σε λειτουργία.
- Για να αποτρέψετε την εξάντληση της ισχύος της μπαταρίας, μη φορτίζετε μια συσκευή χωρίς να είναι ο κινητήρας σε λειτουργία.
- Πριν απομακρυνθείτε από το σκούτερ, βεβαιωθείτε ότι έχετε αποσυνδέσει τη συσκευή από τη φόρτιση και το προστατευτικό κάλυμμα της πρίζας είναι σωστά τοποθετημένο.

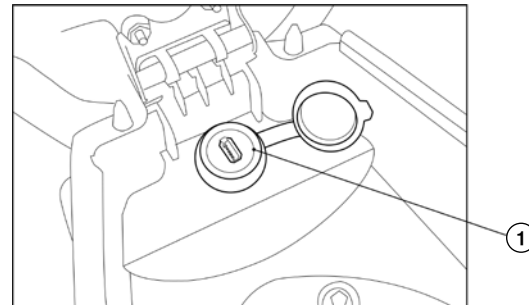

**ΥΠΟΠΟΔΙΑ ΣΥΝΕΠΙΒΑΤΗ (1)**

Το σκούτερ είναι εφοδιασμένο με αναδιπλούμενα υποπόδια για χρήση από συνεπιβάτη. Για να ξεδιπλώσετε τα υποπόδια, τραβήξτε τα προς τα κάτω και θα ανοίξουν. Όταν δεν μεταφέρετε συνεπιβάτη, τοποθετήστε τα υποπόδια πίσω στη θέση τους.

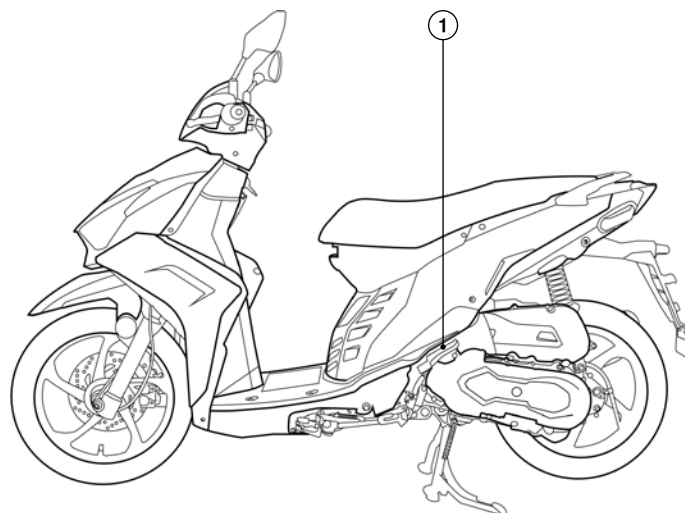

**ΔΕΞΙΟΣ ΔΙΑΚΟΠΤΗΣ****ΜΙΖΑ (1)**

Εάν πιέσετε το διακόπτη της μίζας (1) όταν ο κεντρικός διακόπτης είναι στη θέση «ON», ο κινητήρας ξεκινά.

**ΔΙΑΚΟΠΤΗΣ ΠΡΟΕΙΔΟΠΟΙΗΤΙΚΗΣ  
ΕΝΔΕΙΞΗΣ ΦΛΑΣ (ALARM) (2)**

Πιέζοντας το διακόπτη (2) προς τα αριστερά και τα 4 φλας (αριστερά και δεξιά, εμπρός και πίσω) θα αναβοσβήνουν. Πιέζοντας το διακόπτη προς τα δεξιά, τα 4 φλας θα σταματήσουν να αναβοσβήνουν.

**ΣΗΜΕΙΩΣΗ**

Για να λειτουργήσει η μίζα, θα πρέπει να έχετε πατημένο το εμπρός ή το πίσω φρένο. Το σκούτερ είναι εξοπλισμένο με διακόπτη ασφαλείας στο πλάγιο σταντ. Ο κινητήρας μπορεί να ξεκινήσει μόνο όταν το πλάγιο σταντ είναι ανασηκωμένο.

**ΠΡΟΣΟΧΗ**

Για να αποφύγετε ζημιά του κινητήρα μην πιέζετε τη μίζα για πάνω από 5 δευτερόλεπτα κάθε φορά. Μετά την εκκίνηση του κινητήρα, αφήστε τον να δουλέψει για λίγο πριν ξεκινήσετε ώστε το λιπαντικό να κυκλοφορήσει σε όλο τον κινητήρα.

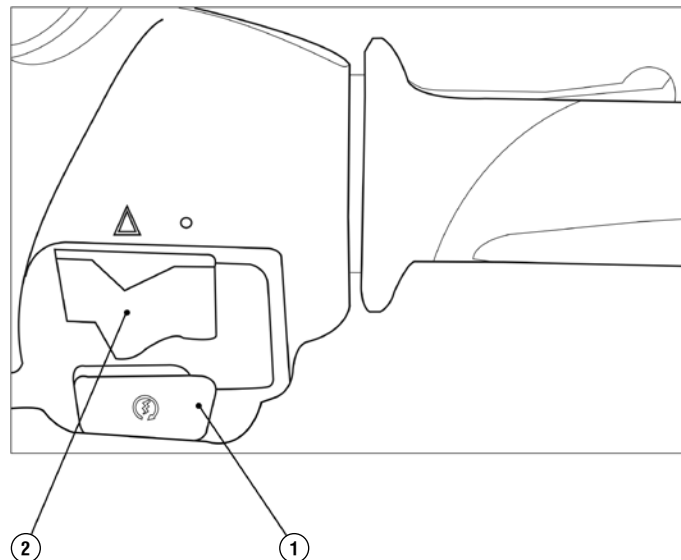

**ΑΡΙΣΤΕΡΟΣ ΔΙΑΚΟΠΤΗΣ****ΔΙΑΚΟΠΤΗΣ ΦΛΑΣ (1)**

⇨ : Για να στρίψετε δεξιά.



⇦ : Για να στρίψετε αριστερά.

Κατά τη χρήση του διακόπτη φλας, οι ενδεικτικές λυχνίες του πίνακα οργάνων αναβοσβήνουν.

**⚠ ΠΡΟΣΟΧΗ**

Το φλας δεν σβήνει αυτόματα. Για το λόγο αυτό πιέστε το διακόπτη προς τα μέσα για να σβήσει το φλας. Τα φλας δεν λειτουργούν όταν ο κεντρικός διακόπτης είναι στη θέση «OFF».

**ΔΙΑΚΟΠΤΗΣ ΚΟΡΝΑΣ (2)**

Γυρίστε τον κεντρικό διακόπτη στη θέση «» και πιέστε τον διακόπτη της κόρνας «». Η κόρνα θα ακουστεί.

**ΔΙΑΚΟΠΤΗΣ ΑΛΛΑΓΗΣ ΔΕΣΜΗΣ ΦΩΤΩΝ (3)**

«» Σ' αυτή τη θέση ανάβουν τα μεσαία φώτα.

«» Σ' αυτή τη θέση ανάβουν τα μεγάλα φώτα. Όταν χρησιμοποιείτε τα μεγάλα φώτα, ανάβει το ενδεικτικό λαμπάκι στον πίνακα οργάνων.

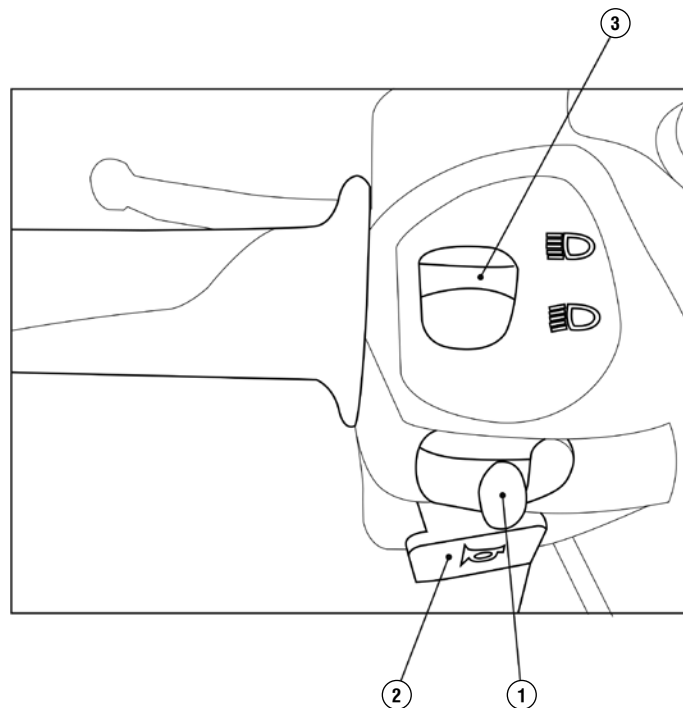

**ΤΑΠΑ ΝΤΕΠΟΖΙΤΟΥ ΒΕΝΖΙΝΗΣ**

Για να ανοίξετε την τάπα για ανεφοδιασμό:

1. Σβήστε τον κινητήρα από τον κεντρικό διακόπτη.
2. Τοποθετήστε το κλειδί στην κλειδαριά της σέλας και στρέψτε το δεξιόστροφα για να ανοίξει.
3. Στρέψτε την τάπα του ντεπόζιτου αριστερόστροφα και αφαιρέστε τη.
4. Για να την κλείσετε, τοποθετήσετε την τάπα στο στόμιο και στρέψτε τη δεξιόστροφα.

**ΠΡΟΕΙΔΟΠΟΙΗΣΗ**

Θα πρέπει οπωσδήποτε να σβήσετε τον κινητήρα για τον ανεφοδιασμό. Ανεφοδιάζετε με βενζίνη το όχημα μόνο σε ανοιχτό χώρο. Σκουπίστε αμέσως βενζίνη που έχει τρέξει έξω από το ντεπόζιτο. Μην βάζετε διάφορα πρόσθετα στη βενζίνη διότι μπορεί να προκαλέσουν ζημιά στον κινητήρα. Χρησιμοποιείτε αμόλυβδη βενζίνη 92 οκτανίων ή περισσότερων.

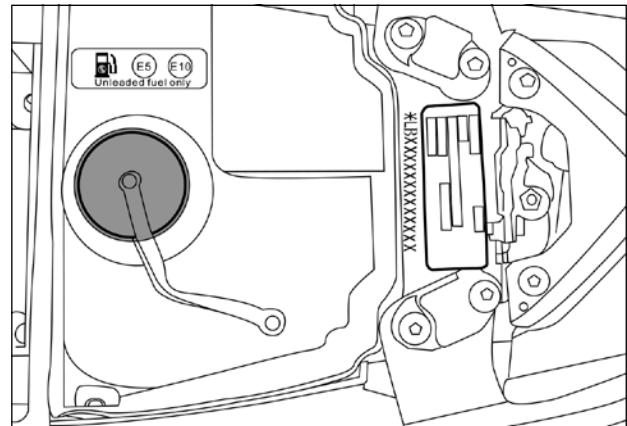
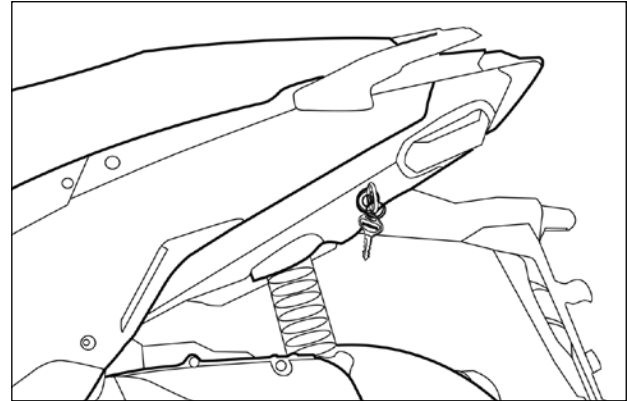

<b>ΤΥΠΟΣ ΚΑΥΣΙΜΟΥ</b>	Αμόλυβδη βενζίνη
<b>ΠΕΡΙΕΚΤΙΚΟΤΗΤΑ ΑΙΘΑΝΟΛΗΣ</b>	E5 ή λιγότερη
<b>ΕΛΑΧΙΣΤΟΣ ΑΡΙΘΜΟΣ ΟΚΤΑΝΙΟΥ</b>	92

**ΑΠΟΘΗΚΕΥΤΙΚΟΙ ΧΩΡΟΙ****ΑΠΟΘΗΚΕΥΤΙΚΟΣ ΧΩΡΟΣ ΣΕΛΑΣ**

Κάτω από τη σέλα υπάρχει αποθηκευτικός χώρος. Το μέγιστο επιτρεπόμενο βάρος μεταφοράς αντικειμένων σ' αυτό το χώρο είναι 10 κιλά. Ποτέ μην υπερβαίνετε το μέγιστο επιτρεπόμενο βάρος φόρτωσης καθώς αυτό μπορεί να επηρεάσει την ευστάθεια του σκούτερ. Ο αποθηκευτικός χώρος μπορεί να ζεσταθεί από τον κινητήρα. Μην τοποθετείτε τρόφιμα ή εύφλεκτα υλικά σε αυτόν. Μην ρίχνετε νερό με πίεση ανάμεσα στη σέλα και στα πλαϊνά καπάκια του σκούτερ, καθώς αυτό μπορεί να εισέλθει στον αποθηκευτικό χώρο.

**ΜΕΓΙΣΤΟ ΒΑΡΟΣ ΦΟΡΤΙΩΝ:**

Αποθηκευτικός χώρος σέλας (1): 10 κιλά

Οπίσθια σχάρα (2): 5 κιλά

Εμπρόσθια θήκη (3): 1,5 κιλά

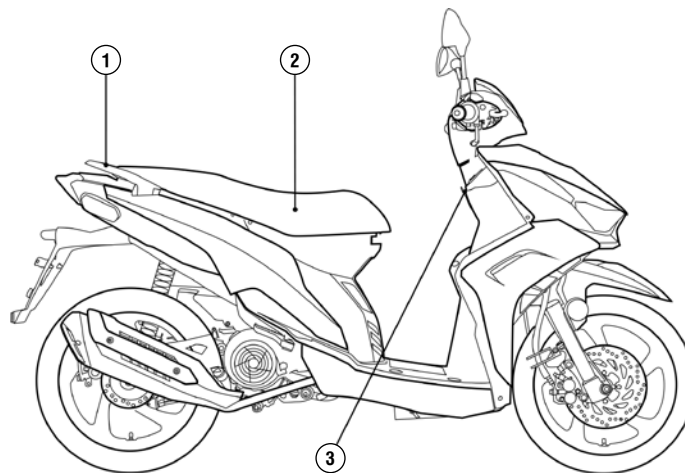



**ΑΓΚΙΣΤΡΑ ΚΡΑΝΟΥΣ (1)**

Υπάρχουν δύο άγκιστρα στο εμπρός μέρος κάτω από τη σέλα τα οποία μπορείτε να χρησιμοποιήσετε για να ασφαλίσετε το κράνος σας κρεμώντας το απ' αυτά. Θα πρέπει να ανασηκώσετε τη σέλα για να μπορέσετε να χρησιμοποιήσετε τα άγκιστρα.

**ΠΡΟΕΙΔΟΠΟΙΗΣΗ**

Μην οδηγείτε με τα κράνη κρεμασμένα από τα άγκιστρα αυτά, καθώς μπορούν να μπλεχτούν στον πίσω τροχό ή στις αναρτήσεις και να προκληθεί ατύχημα.

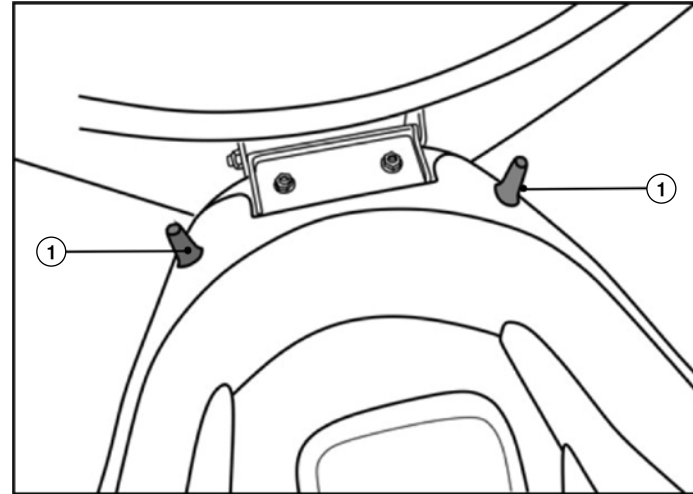

**ΣΤΑΝΤ**

Το σκούτερ αυτό είναι εξοπλισμένο με κεντρικό και πλάγιο σταντ.

**ΚΕΝΤΡΙΚΟ ΣΤΑΝΤ (1)**

Παρκάρετε το σκούτερ στο κεντρικό σταντ σε επίπεδο έδαφος. Σταθείτε στην αριστερή πλευρά και κρατείστε με το αριστερό χέρι το τιμόνι και με το δεξί την πίσω σχάρα. Τότε πατήστε το κεντρικό σταντ με το δεξί πόδι και τραβήξτε το σκούτερ προς τα πίσω.

**ΠΛΑΓΙΟ ΣΤΑΝΤ (2)**

Το σκούτερ είναι εξοπλισμένο με διακόπτη ασφάλειας στο πλάγιο σταντ. Ο διακόπτης αυτός σταματά τη λειτουργία του κινητήρα όταν το πλάγιο σταντ κατέβει.

**⚠ ΠΡΟΕΙΔΟΠΟΙΗΣΗ**

Οδηγώντας το σκούτερ με το πλάγιο σταντ να μην είναι εντελώς ανασηκωμένο, μπορεί να προκληθεί ατύχημα όταν στρίψετε αριστερά. Θα πρέπει να ελέγχετε τη λειτουργία του διακόπτη ασφαλείας του πλάγιου σταντ πριν την οδήγηση.

**⚠ ΠΡΟΕΙΔΟΠΟΙΗΣΗ**

Παρκάρετε το σκούτερ σε επίπεδο έδαφος για να αποφύγετε πτώση του. Εάν παρκάρετε σε κεκλιμένο έδαφος, στρέψτε την εμπρός μεριά του σκούτερ προς την ανηφορική πλευρά και τοποθετήστε το στο κεντρικό σταντ.

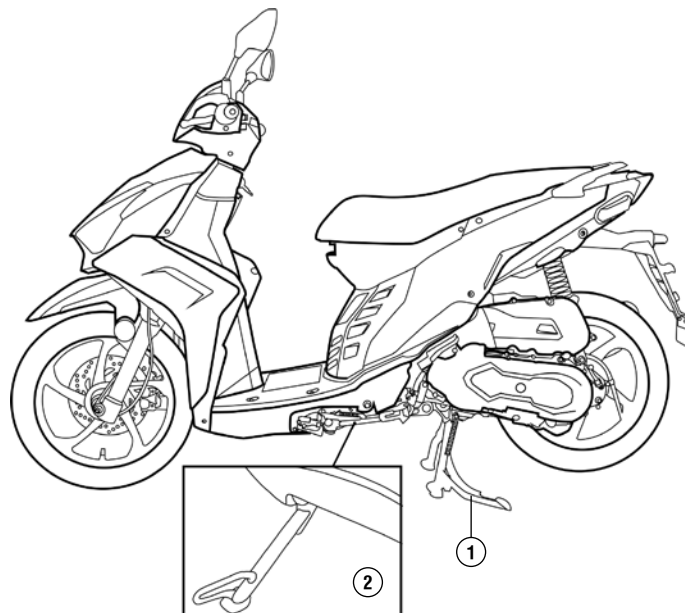

**Πριν από κάθε χρήση του οχήματος, για την ασφάλειά σας ελέγχετε τα παρακάτω σημεία:**

<b>ΣΗΜΕΙΟ</b>	<b>ΕΛΕΓΧΟΣ</b>	<b>ΣΕΛΙΔΑ</b>
<b>ΛΙΠΑΝΤΙΚΟ ΚΙΝΗΤΗΡΑ</b>	ΕΛΕΓΞΤΕ ΤΗ ΣΤΑΘΜΗ, ΠΡΟΣΘΕΣΤΕ ΛΑΔΙ ΕΑΝ ΧΡΕΙΑΖΕΤΑΙ, ΕΛΕΓΞΤΕ ΓΙΑ ΔΙΑΡΡΟΕΣ	34
<b>ΚΑΥΣΙΜΑ</b>	ΕΛΕΓΞΤΕ ΤΗ ΣΤΑΘΜΗ ΤΗΣ ΒΕΝΖΙΝΗΣ, ΑΝΕΦΟΔΙΑΣΤΕ ΤΟ ΟΧΗΜΑ ΕΑΝ ΧΡΕΙΑΖΕΤΑΙ	23
<b>ΦΡΕΝΑ</b>	ΕΛΕΓΞΤΕ ΤΗ ΛΕΙΤΟΥΡΓΙΑ, ΤΑ ΥΓΡΑ ΚΑΙ ΤΥΧΟΝ ΔΙΑΡΡΟΕΣ	43
<b>ΛΑΣΤΙΧΑ</b>	ΕΛΕΓΞΤΕ ΤΗΝ ΠΙΕΣΗ ΤΟΥ ΑΕΡΑ, ΤΗΝ ΦΘΟΡΑ ΚΑΙ ΓΙΑ ΤΥΧΟΝ ΖΗΜΙΕΣ	47
<b>ΓΚΑΖΙ</b>	ΕΛΕΓΞΤΕ ΤΗΝ ΚΑΛΗ ΛΕΙΤΟΥΡΓΙΑ ΤΟΥ ΣΕ ΟΛΕΣ ΤΙΣ ΘΕΣΕΙΣ ΤΟΥ ΤΙΜΟΝΙΟΥ	40
<b>ΦΩΤΑ &amp; ΚΟΡΝΑ</b>	ΕΛΕΓΞΤΕ ΓΙΑ ΚΑΛΗ ΛΕΙΤΟΥΡΓΙΑ	
<b>ΤΙΜΟΝΙ</b>	ΕΛΕΓΞΤΕ ΤΗΝ ΚΑΤΑΣΤΑΣΗ ΚΑΙ ΤΗΝ ΟΜΑΛΗ ΛΕΙΤΟΥΡΓΙΑ	

**ΛΕΙΤΟΥΡΓΙΑ****ΞΕΚΙΝΩΝΤΑΣ ΤΟΝ ΚΙΝΗΤΗΡΑ**

Ακολουθείτε πάντα την παρακάτω διαδικασία εκκίνησης του κινητήρα.

- Το σκούτερ είναι εξοπλισμένο με διακόπτη ασφάλειας στο πλάγιο σταντ. Ο κινητήρας μπορεί να ξεκινήσει μόνο όταν το πλάγιο σταντ είναι ανασηκωμένο. Εάν ο κινητήρας λειτουργεί και το πλάγιο σταντ κατέβει, τότε ο κινητήρας θα σβήσει.
  - Η εξάτμιση εκλύει βλαβερό μονοξειδίο του άνθρακα. Μην λειτουργείτε τον κινητήρα σε κλειστό χώρο.
  - Μην πιέζετε τη μίζα για πάνω από 5 δευτερόλεπτα κάθε φορά. Περιμένετε 10 δευτερόλεπτα πριν χρησιμοποιήσετε τη μίζα ξανά μετά από αποτυχημένη προσπάθεια εκκίνησης.
1. Τοποθετήστε το σκούτερ στο κεντρικό σταντ και ανασηκώστε το πλάγιο σταντ.
  2. Ανοίξτε το μαγνητικό πορτάκι του κεντρικού διακόπτη
  3. Γυρίστε τον κεντρικό διακόπτη στη θέση «ON».
  4. Πιέστε τη μανέτα του φρένου.
  5. Πιέστε τη μίζα (1) χωρίς να γυρίσετε καθόλου το γκάζι.
  6. Μόλις ξεκινήσει ο κινητήρας ελευθερώστε τη μίζα αμέσως.
  7. Προθερμάνετε τον κινητήρα πριν ξεκινήσετε, με κλειστό το γκάζι.

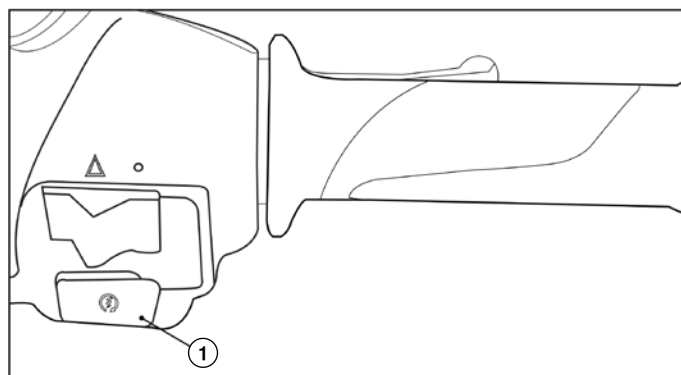
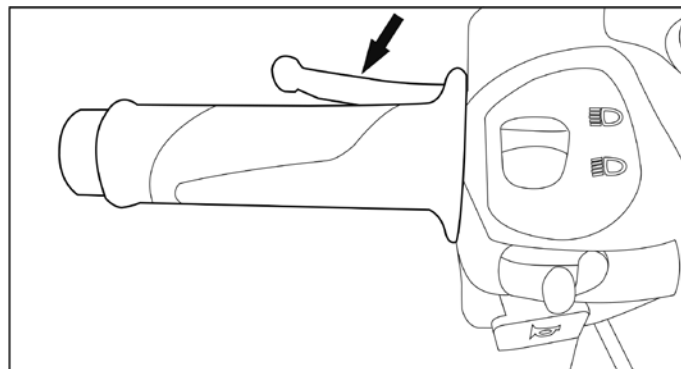

 **ΠΡΟΣΟΧΗ**

---

Μην ανοιγοκλείνετε απότομα το γκάζι, διότι το σκούτερ μπορεί να πεταχτεί μπροστά.

 **ΠΡΟΣΟΧΗ**

---

Σε περίπτωση που το σκούτερ έχει μείνει ακινητοποιημένο μερικές ημέρες, ο κινητήρας πιθανόν να μην ξεκινά αμέσως. Σ' αυτή την περίπτωση θα πρέπει να γυρίσετε το γκάζι και να επαναλάβετε τη διαδικασία εκκίνησης περισσότερες φορές.

 **ΠΡΟΣΟΧΗ**

---

Για προστασία του καταλύτη, αποφύγετε την παρατεταμένη λειτουργία του κινητήρα στο ρελαντί και χρησιμοποιείτε απλή αμόλυβδη βενζίνη.

**ΣΤΡΩΣΙΜΟ ΤΟΥ ΚΙΝΗΤΗΡΑ**

Η πιο σημαντική περίοδος για την ζωή του κινητήρα είναι κατά τη διάρκεια των πρώτων 1600 χιλιομέτρων. Επειδή ο κινητήρας είναι καινούργιος, δεν θα πρέπει να τον πιέζετε υπερβολικά για τα πρώτα 1600 χιλιόμετρα λειτουργίας του καθώς αυτό το διάστημα τα διάφορα εξαρτήματά του αποκτούν τις σωστές ανοχές μεταξύ τους. Πρέπει να αποφεύγετε καταστάσεις που υπερθερμαίνουν τον κινητήρα, όπως οδήγηση με πλήρως ανοιχτό γκάζι. Εάν παρουσιαστεί οποιοδήποτε πρόβλημα αυτή την περίοδο, συμβουλευτείτε ένα προτεινόμενο συνεργείο KYMCO.

**ΓΙΑ 0-800 ΧΙΛΙΟΜΕΤΡΑ:**

Αποφύγετε συνεχόμενη χρήση με περισσότερο από το μισό γκάζι.

**ΓΙΑ ΤΑ 800-1600 ΧΙΛΙΟΜΕΤΡΑ:**

Αποφύγετε συνεχόμενη χρήση με περισσότερο από τα 3/4 του γκαζιού. Ο κινητήρας θα πρέπει να λειτουργεί σε διάφορες ταχύτητες και να μην δουλεύει σταθερά σε μία ταχύτητα. Αυτή η διαδικασία επιτρέπει στα επί μέρους εξαρτήματα να δουλεύουν με ένταση και κατόπιν να αποφορτίζονται και να κρυώνουν. Δουλεύοντας τον κινητήρα σε συνεχή χαμηλή ταχύτητα, μπορεί να προκαλέσει γυάλισμα στην επιφάνεια των εξαρτημάτων του. Λειτουργείτε τον κινητήρα σε όλο το φάσμα των στροφών του, χωρίς να ξεπερνάτε όμως τα όρια που αναφέρθηκαν παραπάνω.

### **ΣΤΡΩΣΙΜΟ ΚΑΙΝΟΥΡΓΙΩΝ ΕΛΑΣΤΙΚΩΝ**

Τα καινούργια ελαστικά χρειάζονται στρώσιμο όπως και ο κινητήρας για να εξασφαλιστεί η καλύτερη απόδοσή τους. Για τα πρώτα 160 χιλιόμετρα αποφύγετε τις απότομες επιταχύνσεις, στροφές και φρεναρίσματα. Μετά τα 160 χιλιόμετρα, αυξήστε σταδιακά τις γωνίες κλίσης.

### **ΣΥΝΤΗΡΗΣΗ 1000 ΧΙΛΙΟΜΕΤΡΩΝ**

Οι εργασίες συντήρησης των 1000 χιλιομέτρων είναι πολύ σημαντικές για το σκούτερ σας. Κατά το στρώσιμο του κινητήρα, όλα τα εξαρτήματά του φθείρονται για να αποκτήσουν τις ανοχές που χρειάζονται και όλα τα άλλα εξαρτήματα του σκούτερ θα προσαρμοστούν μεταξύ τους. Στο service θα γίνουν όλες οι ρυθμίσεις και σφιξίματα και θα αλλαχθεί το λάδι του κινητήρα.



#### **ΠΡΟΣΟΧΗ**

---

Η ακριβής χρονική συντήρηση των 1000 χιλιομέτρων, εξασφαλίζει άριστη λειτουργία και απόδοση του κινητήρα.



#### **ΣΗΜΕΙΩΣΗ**

---

Η συντήρηση των 1000 χιλιομέτρων θα πρέπει να γίνει όπως περιγράφεται στο στον πίνακα περιοδικών ελέγχων και συντήρησης αυτού του βιβλίου.

## ΕΛΕΓΧΟΣ ΚΑΙ ΣΥΝΤΗΡΗΣΗ

Ένα καλά συντηρημένο σκούτερ εξασφαλίζει ασφαλή, οικονομική και απροβλημάτιστη οδήγηση. Βοηθά επίσης στη μείωση της ατμοσφαιρικής ρύπανσης. Στις επόμενες σελίδες περιγράφονται οι εργασίες συντήρησης. Οι οδηγίες αναφέρονται σε σκούτερ που

χρησιμοποιούνται αποκλειστικά για το λόγο που σχεδιάστηκαν. Εάν οδηγείτε συχνά με υψηλές ταχύτητες ή οδηγείτε σε υγρό ή σκοτισμένο περιβάλλον, θα χρειαστεί πιο συχνή συντήρηση από αυτή που περιγράφεται εδώ.

## ΠΙΝΑΚΑΣ ΠΕΡΙΟΔΙΚΩΝ ΕΛΕΓΧΩΝ ΚΑΙ ΣΥΝΤΗΡΗΣΗΣ MICARE 125 EURO-5

MICARE 125 EURO-5											
ΕΛΕΓΧΟΙ	km	500	3000	6000	9000	12000	15000	18000	ΠΡΟΛΗΠΤΙΚΟΙ ΕΛΕΓΧΟΙ ΕΚΤΕΛΟΥΝΤΑΙ ΑΠΟ ΤΟ ΧΡΗΣΤΗ ΚΑΘΕ 500km Ή ΠΡΙΝ ΑΠΟ ΚΑΘΕ ΧΡΗΣΗ ΤΟΥ ΟΧΗΜΑΤΟΣ		
	ΜΗΝΕΣ	3	12			24					
1	ΛΙΠΑΝΤΙΚΟ ΚΙΝΗΤΗΡΑ		A	ΕΛΕΓΧΟΣ / ΣΥΜΠΛΗΡΩΣΗ ΚΑΘΕ 500km ΑΛΛΑΓΗ ΚΑΘΕ 2500km					◇		
2	ΣΙΤΑ ΛΙΠΑΝΤΙΚΟΥ	#	K	ΚΑΘΑΡΙΣΜΟΣ ΣΕ ΚΑΘΕ 2η ΑΛΛΑΓΗ ΛΙΠΑΝΤΙΚΟΥ							
3	ΛΙΠΑΝΤΙΚΟ ΜΕΤΑΔΟΣΗΣ	#	A		A		A		A		
4	ΛΕΙΤΟΥΡΓΙΑ ΓΚΑΖΙΟΥ	#		E	E	E	E	E	E	◇	
5	ΜΠΟΥΖΙ				E		A		E		
6	ΡΥΘΜΙΣΗ ΒΑΛΒΙΔΩΝ	#	E/P				E/P				
7	ΒΙΔΕΣ ΚΕΦΑΛΗΣ	#	Σ				Σ				
8	ΣΥΣΤΗΜΑ ΤΡΟΦΟΔΟΣΙΑΣ		E		E		E		E		
9	ΦΙΛΤΡΟ ΒΕΝΖΙΝΗΣ				E		A		E		
10	ΕΛΕΓΧΟΣ ΡΕΛΑΝΤΙ	#			E/P		E/P		E/P		
11	ΣΩΜΑ ΨΕΚΑΣΜΟΥ	#			ΔΕ		K		ΔΕ		
12	ΙΜΑΝΤΑΣ - ΜΕΤΑΔΟΣΗ	#	ΕΛΕΓΧΟΣ ΚΑΘΕ 6000km ΑΝΤΙΚΑΤΑΣΤΑΣΗ ΚΑΘΕ 20000km								

E: Ελέγξτε και καθαρίστε, λιπάνετε, συμπληρώσατε ή αντικαταστήστε αν χρειάζεται. P: Ρυθμίστε K: Καθαρίστε A: Αντικαταστήστε Σ: Σφίξτε Λ: Λιπάνετε Δ: Διαγνωστικός έλεγχος



MICARE 125 EURO-5										
ΕΛΕΓΧΟΙ	km	500	3000	6000	9000	12000	15000	18000	ΠΡΟΛΗΠΤΙΚΟΙ ΕΛΕΓΧΟΙ ΕΚΤΕΛΟΥΝΤΑΙ ΑΠΟ ΤΟ ΧΡΗΣΤΗ ΚΑΘΕ 500km Ή ΠΡΙΝ ΑΠΟ ΚΑΘΕ ΧΡΗΣΗ ΤΟΥ ΟΧΗΜΑΤΟΣ	
	ΜΗΝΕΣ	3	12			24				
13	ΟΠΙΣΘΙΟ ΦΥΓΟΚΕΝΤΡΙΚΟ				Ε/Λ		Ε/Λ		Ε/Λ	
14	ΦΙΛΤΡΟ ΜΕΤΑΔΟΣΗΣ				Κ		Κ		Κ	
15	ΦΙΛΤΡΟ ΑΕΡΟΣ			Κ	Α	Κ	Α	Κ	Α	
16	ΜΠΑΤΑΡΙΑ - ΗΛΕΚΤΡΙΚΟ ΣΥΣΤΗΜΑ		Ε	Ε	Ε	Ε	Ε	Ε	Ε	◇
17	ΣΥΣΤΗΜΑ ΦΡΕΝΩΝ - ΥΛΙΚΑ ΤΡΙΒΗΣ		Ε	Ε	Ε	Ε	Ε	Ε	Ε	◇
18	ΥΓΡΑ ΦΡΕΝΩΝ		(Α) Αλλάξτε κάθε 24 μήνες.							◇
19	ΤΡΟΧΟΙ - ΕΛΑΣΤΙΚΑ		Ε	Ε	Ε	Ε	Ε	Ε	Ε	◇
20	ΣΥΝΔΕΣΜΟΙ - ΒΙΔΕΣ	#	Σ		Σ		Σ		Σ	
21	ΣΥΣΤΗΜΑ ΔΙΕΥΘΥΝΣΗΣ	#	Ε	Ε	Ε	Ε	Ε	Ε	Ε	◇
22	ΣΥΣΤΗΜΑ ΑΝΑΘΥΜΙΑΣΕΩΝ ΚΑΡΤΕΡ			Κ	Κ	Κ	Κ	Κ	Κ	
23	ΕΚΠΟΜΠΕΣ ΚΑΥΣΑΕΡΙΩΝ		Ελέγξτε συχνά για να αποφευχθεί μόλυνση του περιβάλλοντος							
	ΕΚΤΙΜΗΣΗ ΧΡΟΝΟΥ ΕΡΓΑΣΙΑΣ	**	45'	20'	75'	20'	90'	20'	75'	

Ε: Ελέγξτε και καθαρίστε, λιπάνετε, συμπληρώσατε ή αντικαταστήστε αν χρειάζεται. Ρ: Ρυθμίστε Κ: Καθαρίστε Α: Αντικαταστήστε Σ: Σφίξτε Λ: Λιπάνετε Δ: Διαγνωστικός έλεγχος

#### ΣΗΜΑΝΤΙΚΕΣ ΠΑΡΑΤΗΡΗΣΕΙΣ

- # Θα πρέπει να γίνεται από ειδικευμένα συνεργεία για λόγους ασφαλείας ή γιατί απαιτείται η χρήση ειδικών εργαλείων.
- \* Τα παραπάνω εφαρμόζονται σε διάφορα μοντέλα. Εφαρμόστε αυτά που ταιριάζουν σε κάθε μοντέλο.
- \* Πραγματοποιήστε τη συντήρηση του οχήματος σύμφωνα με τα χιλιόμετρα ή το χρόνο χρήσης (ότι συμπληρωθεί νωρίτερα) του.
- \* Όταν ξεπεράσετε τα αναφερόμενα χιλιόμετρα, συνεχίστε τη συντήρηση σύμφωνα με τα αναγραφόμενα διαστήματα.
- \* Το φίλτρο αέρος και το σύστημα αναθυμιάσεων κάρτερ, χρειάζονται συχνότερο καθαρισμό ή αντικατάσταση όταν το όχημα οδηγείται σε περιοχές με πολύ σκόνη.
- \* Σε μοντέλα με ψεκασμό εάν παρατηρείται ρετάρσιμα, δυσκολία εκκίνησης, αστάθεια ρελαντί, να γίνει καθαρισμός σώματος ψεκασμού πριν τα 10.000km.
- \* Ελέγχετε περιοδικά το σύστημα τροφοδοσίας και λίπανσης για τυχόν διαρροές.
- \*\* Ο πραγματικός χρόνος εργασίας πιθανώς να διαφέρει ανάλογα με την κατάσταση του οχήματος ή εάν χρειάζεται επισκευή μετά από τους προβλεπόμενους ελέγχους. Τα συνεργαζόμενα συνεργεία είναι ανεξάρτητες επιχειρήσεις και η χρέωση της εργατοώρας γίνεται με βάση τον τιμοκατάλογο που υποχρεούνται να έχουν αναρτημένο στο κατάστημά τους.

**ΛΙΠΑΝΤΙΚΟ ΚΙΝΗΤΗΡΑ**

Χρησιμοποιείτε ένα καλό λιπαντικό για 4-χρονους κινητήρες, προδιαγραφών τουλάχιστον API SL / JASO MA2 και ιξώδους SAE 10W-40. Εάν δεν είναι διαθέσιμο κάποιο λιπαντικό με τις παραπάνω προδιαγραφές, τότε χρησιμοποιήστε εναλλακτικά κάποιο άλλο συνθετικό λιπαντικό σύμφωνα με το πίνακα.

ΠΟΣΟΤΗΤΑ ΛΙΠΑΝΤΙΚΟΥ / ΣΤΗΝ ΑΛΛΑΓΗ
0.7 λίτρα / 0.65 λίτρα
ΠΡΟΤΕΙΝΟΜΕΝΟ ΛΙΠΑΝΤΙΚΟ
FUCHS SILKOLENE SCOOT-4 10W-40 API SL / JASO MA2

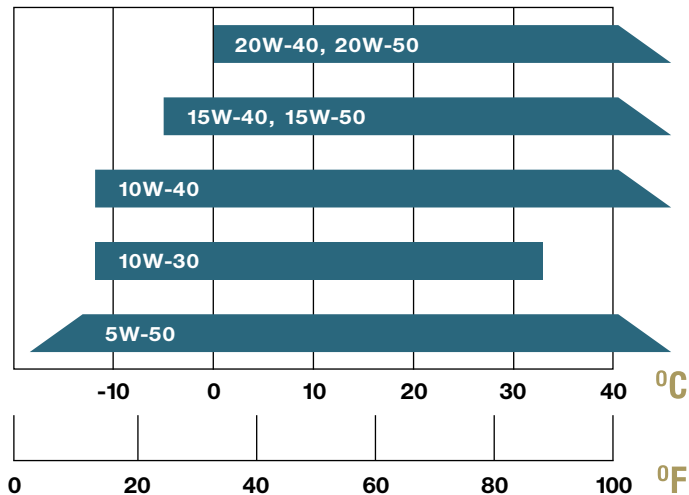
**ΘΕΡΜΟΚΡΑΣΙΑ ΛΑΔΙΟΥ ΚΙΝΗΤΗΡΑ****ΙΞΩΔΕΣ ΛΑΔΙΟΥ ΚΙΝΗΤΗΡΑ**

**ΕΛΕΓΧΟΣ ΣΤΑΘΜΗΣ ΛΑΔΙΟΥ**

Ελέγχετε τη στάθμη του λαδιού καθημερινά πριν οδηγήσετε το σκούτερ. Η στάθμη του λαδιού θα πρέπει να είναι μεταξύ του ανώτατου (1) και κατώτατου (2) σημείου του δείκτη (3).

1. Ξεκινήστε τον κινητήρα και αφήστε τον να δουλέψει για μερικά λεπτά μέχρι να σταθεροποιηθούν οι στροφές του στο ρελαντί. Βεβαιωθείτε ότι η ενδεικτική λυχνία πίεσης λαδιού είναι σβησμένη. Εάν δεν είναι σβησμένη, τότε σταματήστε τον κινητήρα αμέσως.
2. Σβήστε τον κινητήρα και τοποθετήστε το σκούτερ στο κεντρικό σταντ σε επίπεδο έδαφος.
3. Αφαιρέστε το δείκτη λαδιού και σκουπίστε τον.
4. Τοποθετήστε το δείκτη λαδιού στη θέση του χωρίς να τον βιδώσετε.
5. Βγάλτε το δείκτη και ελέγξτε τη στάθμη του λαδιού. Εάν είναι κοντά στο κατώτερο σημείο συμπληρώστε λάδι μέχρι το ανώτερο σημείο του δείκτη. Μην γεμίζετε με λάδι πάνω από την ανώτατη ένδειξη του δείκτη.
6. Τοποθετήστε και βιδώστε το δείκτη στη θέση του και ελέγξτε για τυχόν διαρροές.

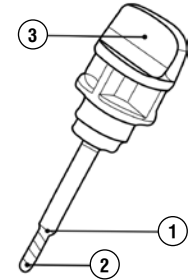
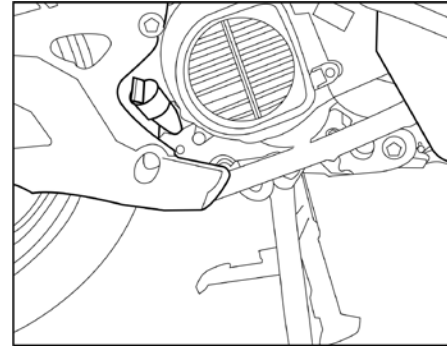
**ΠΡΟΕΙΔΟΠΟΙΗΣΗ**

Η θερμοκρασία του κινητήρα και της εξάτμισης είναι πολύ υψηλή. Όταν ελέγχετε τη στάθμη του λαδιού προσέξτε ώστε να αποφύγετε την επαφή με αυτά.

**ΠΡΟΣΟΧΗ**

Η χρήση του σκούτερ όταν η στάθμη του λαδιού είναι χαμηλή προκαλεί ζημιά στον κινητήρα.

**ΑΛΛΑΓΗ ΛΙΠΑΝΤΙΚΟΥ ΚΙΝΗΤΗΡΑ**

Αλλάζετε το λιπαντικό του κινητήρα σύμφωνα με το πρόγραμμα εργασιών συντήρησης. Εάν οδηγείτε το σκούτερ σε περιοχές με πολλή σκόνη, τότε απαιτείται συχνότερη αντικατάσταση του λιπαντικού του κινητήρα.

Παρακαλούμε ανακυκλώστε το χρησιμοποιημένο λιπαντικό, παραδίδοντάς το σε εξειδικευμένα κέντρα ανακύκλωσης ή στο συνεργείο σας. Μην πετάτε το λιπαντικό στα σκουπίδια, στο έδαφος ή στην αποχέτευση.

Επαφή του χρησιμοποιημένου λιπαντικού με το δέρμα σας μπορεί να προκαλέσει ερεθισμούς. Εάν και η πιθανότητα αυτή είναι μικρή, εκτός εάν έρχεστε σε επαφή σε καθημερινή βάση, σας συνιστούμε να πλένετε καλά τα χέρια σας με σαπούνι και νερό το συντομότερο εάν έρθετε σε επαφή με χρησιμοποιημένο λιπαντικό. Αντικαταστήστε το λιπαντικό όταν ο κινητήρας είναι σε κανονική θερμοκρασία λειτουργίας και το σκούτερ βρίσκεται στο κεντρικό σταντ. Έτσι, το λιπαντικό θα στραγγίξει εντελώς και ευκολότερα.

1. Τοποθετήστε το σκούτερ στο κεντρικό σταντ σε επίπεδο έδαφος. Αφαιρέστε το δείκτη λαδιού από το δεξιό καπάκι του κάρτερ.
2. Τοποθετήστε ένα δοχείο κάτω από το αριστερό κάρτερ του κινητήρα.
3. Αφαιρέστε τη βίδα αποστράγγισης λαδιού και αφήστε να στραγγίξει το λιπαντικό του κινητήρα.
4. Τοποθετήστε πάλι τη βίδα αποστράγγισης και σφίξτε τη με δυναμόκλειδο.
5. Γεμίστε με λάδι μηχανής και βιδώστε το δείκτη λαδιού.
6. Ζεστάνετε τον κινητήρα και ελέγξτε την ποσότητα λαδιού πάλι αφού ο κινητήρας σταματήσει για 20-30 δευτερόλεπτα.

**ΔΥΝΑΜΗ ΣΥΣΦΙΞΗΣ ΒΙΔΑΣ ΑΠΟΣΤΡΑΓΓΙΣΗΣ**

25 Nm (2,5 kg.m)

**ΧΩΡΗΤΙΚΟΤΗΤΑ ΛΙΠΑΝΤΙΚΟΥ / ΣΤΗΝ ΑΛΛΑΓΗ**

0.7 λίτρα / 0.65 λίτρα

 **ΣΗΜΕΙΩΣΗ**

Η θερμοκρασία του κινητήρα και της εξάτμισης είναι πολύ υψηλή. Όταν ελέγχετε τη στάθμη του λαδιού προσέξτε ώστε να αποφύγετε την επαφή με αυτά. Η χρήση του σκούτερ όταν η στάθμη του λαδιού είναι χαμηλή προκαλεί ζημιά στον κινητήρα.

 **ΠΡΟΕΙΔΟΠΟΙΗΣΗ**

Η στάθμη λιπαντικού του κινητήρα θα πρέπει να ελέγχεται κάθε 500 km και να συμπληρώνεται λιπαντικό εάν χρειάζεται. Κατανάλωση λιπαντικού μέχρι 200ml/1000km είναι προβλεπόμενη. Χαμηλή στάθμη λιπαντικού μπορεί να προκαλέσει βλάβη στον κινητήρα που δεν καλύπτει η εγγύηση.

**ΑΛΛΑΓΗ ΛΙΠΑΝΤΙΚΟΥ ΜΕΤΑΔΟΣΗΣ**

1. Τοποθετήστε το σκούτερ στο κεντρικό σταντ σε επίπεδο έδαφος.
2. 2-3 λεπτά αφ' ότου σβήσετε τη μηχανή, αφαιρέστε τη βίδα αποστράγγισης (1) λαδιού διαφορικού και τη βίδα πλήρωσης (2). Γυρίστε αργά τον τροχό και αφήστε το λιπαντικό να στραγγίξει.
3. Κατόπιν τοποθετήστε και σφίξτε με δυναμόκλειδο τη βίδα αποστράγγισης.
4. Γεμίστε με λιπαντικό διαφορικού τη μετάδοση.

**ΠΡΟΤΕΙΝΟΜΕΝΟ ΛΑΔΙ ΔΙΑΦΟΡΙΚΟΥ:**

FUCHS SILKOLENE BOA 80W 90 API: GL-4, GL-5

**ΧΩΡΗΤΙΚΟΤΗΤΑ ΛΙΠΑΝΤΙΚΟΥ / ΣΤΗΝ ΑΛΛΑΓΗ:**

0.12 λίτρα / 0.11 λίτρα

5. Κατόπιν τοποθετήστε και σφίξτε με δυναμόκλειδο τη βίδα πλήρωσης.

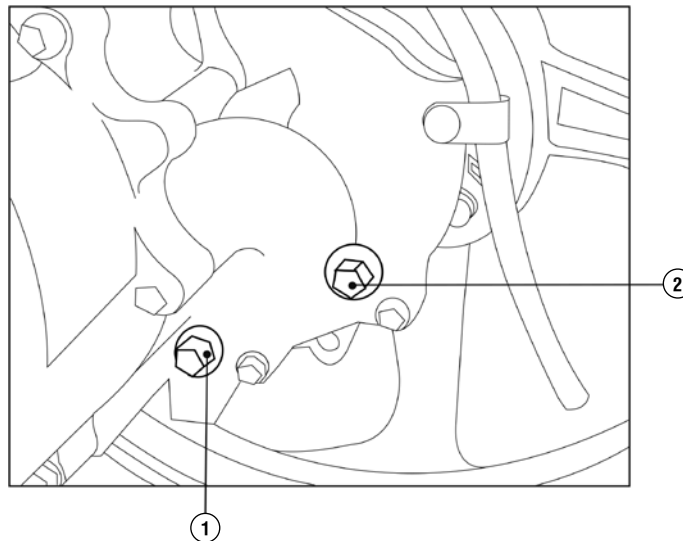

**ΑΠΟΣΤΡΑΓΓΙΣΗ ΣΩΛΗΝΑ ΑΝΑΘΥΜΙΑΣΕΩΝ ΦΙΛΤΡΟΥ**

Το σκούτερ σας έχει ένα σωληνάκι στο καπάκι του φίλτρου αέρα που επιτρέπει την αποστράγγιση νερού και λιπαντικού που έχουν εξαερωθεί στο φίλτρο αέρα. Όταν δείτε υγρό να έχει συγκεντρωθεί στο σωληνάκι, αφαιρέστε την ασφάλεια και αδειάστε το. Κατόπιν επανατοποθετήστε στη θέση του.

 **ΣΗΜΕΙΩΣΗ**

Θα χρειαστεί να αδειάζετε το σωληνάκι αυτό πιο συχνά όταν οδηγείτε σε βροχή ή με υψηλές στροφές στον κινητήρα.

**ΦΙΛΤΡΟ ΑΕΡΑ****ΑΛΛΑΖΕΤΕ ΤΟ ΦΙΛΤΡΟ ΣΥΜΦΩΝΑ  
ΜΕ ΤΟ ΠΡΟΓΡΑΜΜΑ ΕΡΓΑΣΙΩΝ ΣΥΝΤΗΡΗΣΗΣ**

Το φίλτρο αέρα χρειάζεται πιο συχνά καθάρισμα ή αντικατάσταση όταν οδηγείτε σε υπερβολικά σκονισμένες περιοχές.

1. Αφαιρέστε τις βίδες και το καπάκι (1) της θήκης του φίλτρου.
2. Αφαιρέστε το φίλτρο αέρα (2).
3. Τοποθετήστε ένα νέο φίλτρο και ακολουθήστε την αντίστροφη διαδικασία.

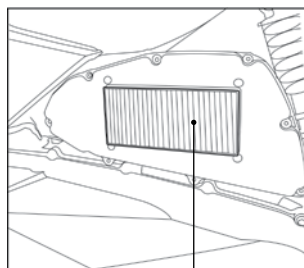
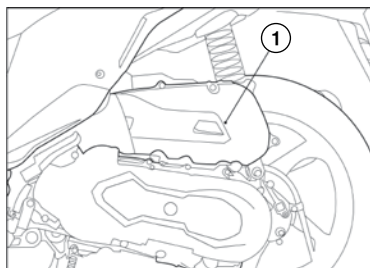

ΦΙΛΤΡΟ ΑΕΡΑ

**ΣΗΜΕΙΩΣΗ**

Χρησιμοποιήστε γνήσιο φίλτρο KYMCO. Η χρήση ακατάλληλου φίλτρου μπορεί να προκαλέσει μειωμένη απόδοση του κινητήρα ή φθορά του.

**ΛΕΙΤΟΥΡΓΙΑ ΓΚΑΖΙΟΥ**

Ελέγξτε για την ομαλή λειτουργία του γκαζιού από τελείως ανοιχτό σε τελείως κλειστό και σε όλες τις θέσεις του τιμονιού. Το ελεύθερο διάστημα του γκαζιού θα πρέπει να είναι 2-6 χιλιοστά.

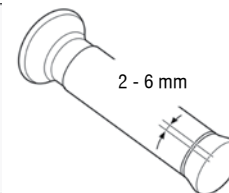
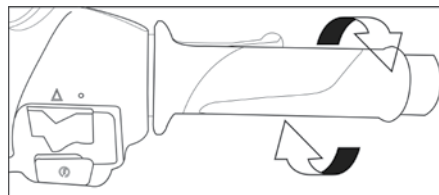



**ΕΛΕΓΧΟΣ ΜΠΟΥΖΙ**

Ελέγξτε την ακίδα του μπουζί για φθορές ή κατάλοιπα. Κατάλοιπα στα ηλεκτρόδια και μεγάλο διάκενο προκαλούν αδύναμο σπινθήρα. Αφαιρέστε το μπουζί με μπουζόκλειδο. Καθαρίστε τις ακίδες με ειδικό καθαριστικό. Εάν δεν έχετε το ειδικό καθαριστικό, καθαρίστε με συρμάτινη βούρτσα.

Κατά τον έλεγχο του μπουζί, είναι σημαντικό να παρατηρείτε το χρώμα που έχει πάρει ο μονωτήρας (πορσελάνη). Αυτό δείχνει εάν το προτεινόμενο μπουζί είναι κατάλληλο για τις συνθήκες οδήγησης του σκούτερ σας. Ένα μπουζί που λειτουργεί καλά έχει ένα ανοιχτό καφέ χρώμα. Εάν το μπουζί είναι πολύ λευκό ή γυαλιστερό, τότε σημαίνει ότι λειτουργεί σε πολύ υψηλή θερμοκρασία. Σ' αυτή την περίπτωση θα πρέπει να χρησιμοποιήσετε ένα ψυχρότερο μπουζί.

**ΤΥΠΟΣ ΜΠΟΥΖΙ / ΔΙΑΚΕΝΟ:**

NGK CR7HSA / TORCH B7RTC 0.6 ~ 0.7 χιλ.

**ΠΡΟΣΟΧΗ**

Βιδώστε το μπουζί στη θέση του πρώτα με το χέρι και σφίξτε μετά με το ειδικό μπουζόκλειδο. Χρησιμοποιείτε πάντα το προτεινόμενο τύπο μπουζί. Εάν χρησιμοποιείτε μπουζί που δεν ταιριάζει ή που δουλεύει σε άλλη κλίμακα θερμοκρασιών απ' ότι ο κινητήρας σας, μπορεί να προκληθεί σημαντική ζημιά.

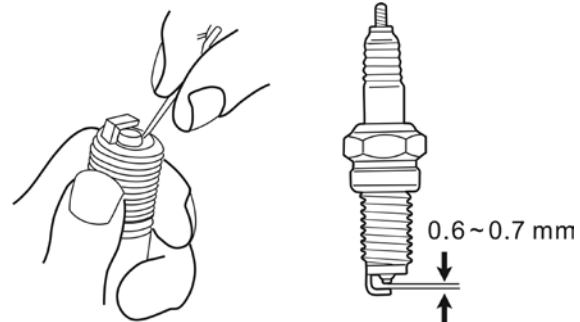

**ΕΛΕΓΧΟΙ ΑΝΑΡΤΗΣΕΩΝ**

1. Πατήστε το μπροστινό φρένο (1) και πιέστε δυνατά και αφήστε την μπροστινή ανάρτηση πολλές φορές. Η λειτουργία της ανάρτησης θα πρέπει να είναι απαλή και να μην υπάρχει διαρροή λαδιού.
2. Σπρώξτε δυνατά δεξιά αριστερά στο πλάι του πίσω τροχού ενώ το σκούτερ βρίσκεται στο κεντρικό στάντ. Ύπαρξη τζόγου φανερώνει φθορά στα ρουλεμάν του ψαλιδιού. Ελέγξτε όλους τους συνδέσμους της εμπρόσθιας και οπίσθιας ανάρτησης.

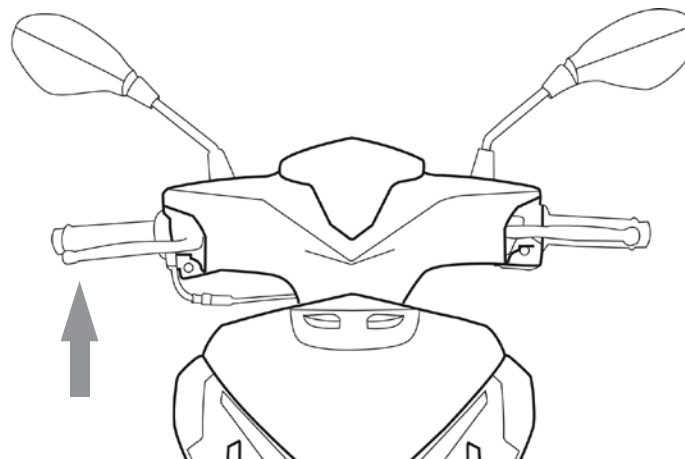

## ΦΡΕΝΑ

### ΥΓΡΑ ΦΡΕΝΩΝ

Με το σκούτερ στο κεντρικό σταντ, ελέγξτε το επίπεδο του υγρού στα ντεπόζιτα του εμπρόσθιου και του οπίσθιου φρένου. Εάν τα υγρά είναι κάτω από το κατώτατο σημείο (1) ελέγξτε τα τακάκια για τυχόν φθορά. Φθαρμένα τακάκια θα πρέπει να αντικατασταθούν αμέσως. Εάν τα τακάκια δεν είναι φθαρμένα, ελέγξτε το κύκλωμα των φρένων για τυχόν διαρροές. Συμπληρώστε με υγρά φρένων προδιαγραφών DOT4 στο ντεπόζιτο υγρών, μέχρι το επίπεδο των υγρών να φθάσει στο ανώτατο σημείο.

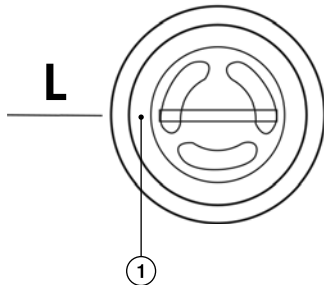

### ΠΡΟΕΙΔΟΠΟΙΗΣΗ

Μην αναμιγνύετε υγρά φρένων διαφορετικών κατασκευαστών. Προσέξτε κατά την συμπλήρωση υγρών φρένων να μην τρέξουν σε βαμμένες επιφάνειες. Επίσης, μην αφήνετε νερό ή ακαθαρσίες να μπουν στο ντεπόζιτο των υγρών φρένων κατά τη συμπλήρωσή του με υγρά.

**ΕΛΕΓΧΟΣ ΥΛΙΚΩΝ ΤΡΙΒΗΣ (ΤΑΚΑΚΙΑ)**

Η φθορά των υλικών τριβής εξαρτάται από τον τρόπο οδήγησης. Τα τακάκια φθείρονται περισσότερο σε βρεγμένους και σκονισμένους δρόμους. Ελέγχετε τα τακάκια συχνά.

**⚠ ΣΗΜΕΙΩΣΗ**

Όταν φθείρονται τα υλικά τριβής (τακάκια), το επίπεδο των υγρών φρένων πέφτει. Σ' αυτή την περίπτωση, δεν μπορεί να γίνει κάποια ρύθμιση. Θα πρέπει να αντικαταστήσετε τα τακάκια το συντομότερο. Θα πρέπει να ελέγχετε τα τακάκια συχνά. Σε κάθε φρένο υπάρχει δείκτης (εγκοπτή) φθοράς των υλικών τριβής. Ο δείκτης αυτός επιτρέπει τον έλεγχο της φθοράς των υλικών τριβής χωρίς να χρειαστεί να γίνει ξεμοντάρισμά τους. Εάν ο δείκτης φθάσει στο όριο, σε ένα ή και στα δύο τακάκια, τότε επισκεφθείτε ένα προτεινόμενο συνεργείο για αντικατάσταση και των δύο τακακιών.

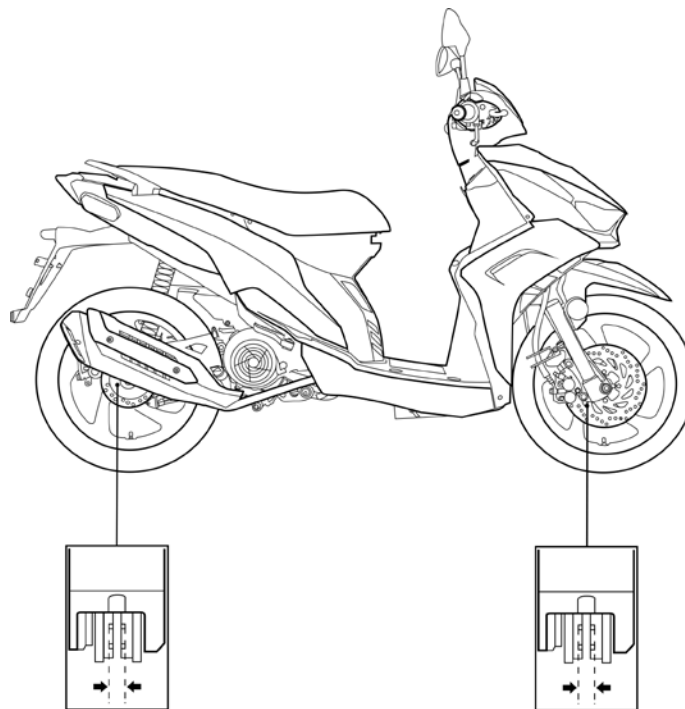

**ΜΠΑΤΑΡΙΑ**

- Το όχημα αυτό διαθέτει μπαταρία που δεν χρειάζεται συντήρηση ή συμπλήρωμα απεσταγμένου νερού.
- Η μπαταρία βρίσκεται κάτω από τη σέλα στο πίσω μέρος του αποθηκευτικού χώρου. Αφαιρέστε τις βίδες και αφαιρέστε το κάλυμμα της μπαταρίας.
- Μετά το καθάρισμα βάλτε στους πόλους ένα λεπτό στρώμα γράσου ή βαζελίνης.

**ΠΡΟΣΟΧΗ**

Ποτέ μην ανοίγετε το καπάκι του ηλεκτρολύτη. Όταν το όχημα δεν χρησιμοποιηθεί για αρκετό χρονικό διάστημα, τότε η μπαταρία θα αποφορτιστεί από μόνη της. Σ' αυτή την περίπτωση, αφαιρέστε την μπαταρία και φορτίστε την πλήρως. Κατόπιν φυλάξτε τη σε ψυχρό μέρος.

**ΑΦΑΙΡΕΣΗ ΜΠΑΤΑΡΙΑΣ**

Αποσυνδέστε τον αρνητικό (-) ακροδέκτη (1) πρώτα και κατόπιν τον θετικό (+) ακροδέκτη. (2) Τραβήξτε την μπαταρία από τη θήκη της. Μην καπνίζετε ή μην αφήνετε φλόγες ή σπινθήρες κοντά στην μπαταρία, καθώς απελευθερώνει αέριο υδρογόνο που μπορεί να εκραγεί. Σβήστε τον κεντρικό διακόπτη πριν αφαιρέσετε ή τοποθετήσετε τη μπαταρία. Ο αρνητικός (-) ακροδέκτης πρέπει να αφαιρεθεί πρώτος και ο θετικός (+) πρέπει να τοποθετείται πρώτος. Σφίξτε τα παξιμάδια των ακροδεκτών καλά.

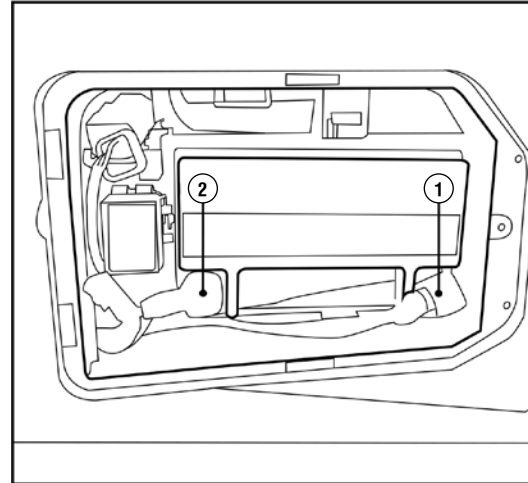

**ΑΣΦΑΛΕΙΕΣ****ΑΛΛΑΓΗ ΑΣΦΑΛΕΙΑΣ**

Η ασφαλειοθήκη βρίσκεται στο χώρο της μπαταρίας. Εάν καεί η ασφάλεια, κλείστε τον κεντρικό διακόπτη και αντικαταστήστε την με άλλη ίδιας έντασης. Ανοίξτε τον κεντρικό διακόπτη. Εάν η ασφάλεια ξανακαεί αμέσως, τότε συμβουλευτείτε ένα συνεργείο KYMCO.

**⚠ ΣΗΜΕΙΩΣΗ**

Ποτέ μη χρησιμοποιείτε ασφάλειες με λιγότερα ή περισσότερα Αμπέρ. ΑΣΦΑΛΕΙΕΣ 15Α, 20Α.

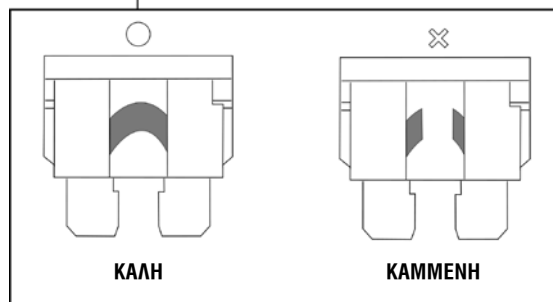
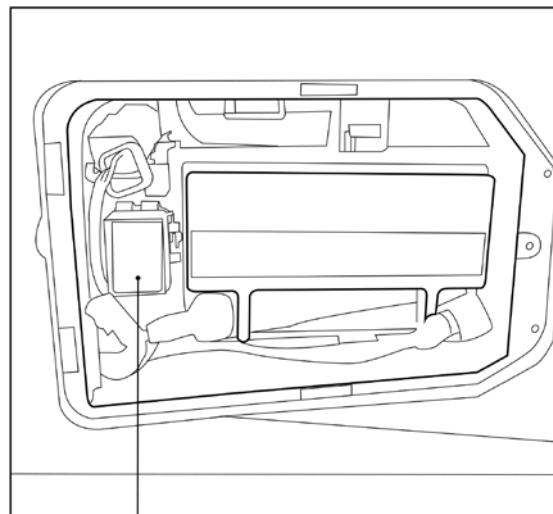

## ΕΛΑΣΤΙΚΑ

### ΠΡΟΕΙΔΟΠΟΙΗΣΗ

Από τη χρήση του οχήματος που δεν έχει κατάλληλα λάστιχα ή μη σωστή πίεση στα λάστιχα, μπορεί να προκληθεί απώλεια ελέγχου με αποτέλεσμα να προκληθεί ατύχημα.

#### Ακολουθήστε τις παρακάτω οδηγίες:

- Χρησιμοποιείτε πάντα λάστιχα των διαστάσεων που αναφέρονται σ' αυτό το βιβλίο.
- Ελέγχετε την πίεση των ελαστικών πριν από κάθε χρήση του οχήματος.
- Αλλάξτε αμέσως τα λάστιχα που έχουν ζημιές ή φθορές.
- Ζυγοσταθμίστε τους τροχούς μετά από αλλαγή των ελαστικών. Στρώστε τα νέα ελαστικά τουλάχιστον για 160 χιλιόμετρα.

## ΤΥΠΟΣ ΕΛΑΣΤΙΚΩΝ

Τα παρακάτω λάστιχα έχουν γίνει αποδεκτά από την KYMCO για χρήση σ' αυτό το όχημα.

ΔΙΑΣΤΑΣΗ - ΤΥΠΟΣ	
ΕΜΠΡΟΣΘΙΑ	80/90-14 TUBELESS
ΟΠΙΣΘΙΑ	90/90-14 TUBELESS

Εάν χρησιμοποιήσετε ελαστικά άλλων διαστάσεων, μπορεί να επηρεαστεί ή ευστάθεια του σκούτερ. Πρέπει να ζυγοσταθμίσετε τα λάστιχα μετά από επισκευή ή αντικατάστασή τους.

### ΠΡΟΕΙΔΟΠΟΙΗΣΗ

Μη σωστά επισκευασμένα, τοποθετημένα ή ζυγοσταθμισμένα ελαστικά, μπορεί να προκαλέσουν απώλεια ελέγχου ή πρόωρη φθορά τους. Απευθύνεστε πάντα σε εξειδικευμένα συνεργεία ελαστικών. Τοποθετήστε τα λάστιχα με την κατεύθυνση κύλισης που δείχνουν τα βέλη που υπάρχουν στα τοιχώματά τους.

**ΠΙΕΣΗ ΕΛΑΣΤΙΚΩΝ**

Τα λάστιχα θα πρέπει να είναι φουσκωμένα στην προτεινόμενη πίεση που είναι:

	ΜΕ ΕΝΑΝ ΑΝΑΒΑΤΗ	ΜΕ ΔΥΟ ΑΝΑΒΑΤΕΣ
<b>ΕΜΠΡΟΣΘΙΑ</b>	28 psi	28 psi
<b>ΟΠΙΣΘΙΑ</b>	30 psi	30 psi

Ελέγχετε την πίεση όταν τα λάστιχα είναι κρύα.

**ΦΘΟΡΑ ΕΛΑΣΤΙΚΩΝ**

Όταν το βάθος των αυλακώσεων του πέλματος του ελαστικού μειωθεί στα 1,6 mm στο εμπρόσθιο ή 2,0 mm στο οπίσθιο, αντικαταστήστε τα λάστιχα. Ελέγξτε την περιοχή επαφής των ελαστικών με το δρόμο για κοψίματα ή άλλες ζημιές. Ελέγξτε το πέλμα των ελαστικών για μη φυσιολογικές φθορές. Ελέγξτε το πέλμα των ελαστικών για ξένα αντικείμενα που τυχόν πάτησαν και εισήλθαν σε αυτά.

**ΠΡΟΕΙΔΟΠΟΙΗΣΗ**

Τα ελαστικά χωρίς αεροθάλαμο (TUBELESS) απαιτούν στεγανότητα μεταξύ ζάντας και ελαστικού. Ειδικό μηχάνημα και εργαλεία μονταρίσματος ελαστικών θα πρέπει να χρησιμοποιηθούν για να αποφευχθεί ζημιά στα λάστιχα ή στις ζάντες. Επισκευάζετε τα ελαστικά χωρίς αεροθάλαμο βγάζοντας το λάστιχο και τοποθετώντας εσωτερικό μπάλωμα. Μετά την επισκευή κάποιου ελαστικού, μην ξεπερνάτε την ταχύτητα των 80 km/h για τις πρώτες 24 ώρες. Αυτό αποτρέπει τις υψηλές θερμοκρασίες που μπορεί να επηρεάσουν το σημείο επισκευής του ελαστικού. Αντικαταστήστε ελαστικό που έπαθε ζημιά στην πλαϊνή του επιφάνεια ή ζημιά στο πέλμα μεγαλύτερη από 6 χιλιοστά. Αυτές οι ζημιές δεν μπορούν να επιδιορθωθούν ικανοποιητικά.

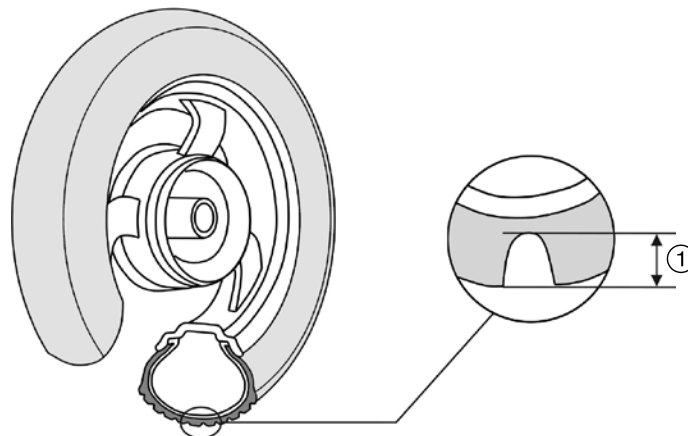



**ΚΑΘΑΡΙΣΜΟΣ**

Το συχνό και προσεκτικό καθάρισμα του οχήματος βελτιώνει την απόδοση και επιμηκύνει τη διάρκεια ζωής του και αυτή των επιμέρους εξαρτημάτων του. Αποφύγετε τη χρήση καθαριστικών κρεμών. Πολλές από αυτές περιέχουν λειαντικές ουσίες που μπορεί να χαράξουν το χρώμα. Χρησιμοποιείτε ειδικά προϊόντα αυτοκινήτου για τον καθαρισμό, καθώς άλλα προϊόντα μπορεί να περιέχουν χημικά που μπορεί να προκαλέσουν ζημιά στα μεταλλικά μέρη ή στο χρώμα του σκούτερ.

**ΣΗΜΕΙΩΣΗ**

Αποφύγετε υψηλή πίεση νερού. Μπορεί να προκαλέσει διάβρωση λόγω διείσδυσης νερού σε ρουλεμάν, φρένα, ηλεκτρικά εξαρτήματα κ.λπ.

1. Ρίξτε αρκετό κρύο νερό σ' όλο το σκούτερ.
2. Πλύντε το σκούτερ με σφουγγάρι ή μαλακό πανί. Αποφύγετε να ρίξετε νερό στην εξαγωγή της εξάτμισης και στα ηλεκτρικά εξαρτήματα.
3. Ξεπλύνετε αμέσως με νερό και στεγνώστε όλες τις επιφάνειες με δέρμα ή απορροφητικό πανί.
4. Πλύντε το κάλυμμα της σέλας με καθαριστικό συνθετικού δέρματος για να το διατηρήσετε ευλύγιστο και γυαλιστερό.

**ΣΗΜΕΙΩΣΗ**

Το κρύσταλλο του προβολέα μπορεί να θαμπώσει μετά το πλύσιμο του σκούτερ. Το θάμπωμα από την υγρασία θα υποχωρήσει σταδιακά όταν ανάβετε τα μεγάλα φώτα.

5. Όταν τελειώσετε, ξεκινήστε τον κινητήρα και αφήστε τον να δουλέψει στο ρελαντί αρκετά λεπτά.
6. Ελέγξτε τα φρένα μετά το πλύσιμο. Πατήστε τα αρκετές φορές σε χαμηλές ταχύτητες ώστε να στεγνώσουν τα υλικά τριβής.

**ΑΠΟΜΑΚΡΥΝΣΗ ΑΛΑΤΙΟΥ ΔΡΟΜΟΥ**

Το αλάτι που χρησιμοποιείται στους δρόμους για να εμποδίσει την δημιουργία πάγου τους χειμερινούς μήνες, και το θαλασσινό νερό, είναι οι κύριες αιτίες για τη δημιουργία σκουριών. Εάν οδηγείτε το σκούτερ σε τέτοιες περιοχές, ακολουθήστε τις παρακάτω οδηγίες:

1. Πλένετε το σκούτερ με κρύο νερό. Μην χρησιμοποιείτε ζεστό νερό καθώς επιτείνει την ενέργεια του αλατιού.
2. Στεγνώστε τις επιφάνειες του σκούτερ και τοποθετήστε προστατευτικό κεριά στα μεταλλικά μέρη του.

Χρησιμοποιήστε χρώμα για να βάψετε τα σημεία που πιθανώς έχουν ξεβάψει από χτυπήματα.

**ΣΥΝΤΗΡΗΣΗ ΑΛΟΥΜΙΝΕΝΙΩΝ ΤΡΟΧΩΝ**

Το αλουμίνιο των τροχών μπορεί να διαβρωθεί από την επαφή με λάσπες, βρομιές και αλάτι. Πλύνετε με απαλό απορρυπαντικό με σφουγγάρι. Αποφύγετε τη χρήση χημικών καθαριστικών και σκληρής βούρτσας. Μετά από το πλύσιμο ξεβγάλετε με νερό και στεγνώστε τους.

**ΦΥΛΑΞΗ & ΕΠΑΝΑΛΕΙΤΟΥΡΓΙΑ ΜΕΤΑ ΑΠΟ ΦΥΛΑΞΗ****ΦΥΛΑΞΗ**

Για μακροχρόνια φύλαξη του οχήματος (περισσότερες από 60 ημέρες), απαιτούνται κάποιες προληπτικές διαδικασίες για προστασία από τη διάβρωση. Μετά από καλό καθάρισμα του οχήματος θα πρέπει να κάνετε τα εξής:

1. Αλλάξτε το λιπαντικό του κινητήρα και το φίλτρο λαδιού.
2. Γεμίστε το ντεπόζιτο καυσίμου με βενζίνη και προσθέστε κάποιο ειδικό συντηρητικό προϊόν, σε αναλογία 7,5 cc για κάθε λίτρο βενζίνης.

**ΠΡΟΣΟΧΗ**

Η χρήση κάποιου προϊόντος συντήρησης στο καύσιμο, σας απαλλάσσει από τη διαδικασία αδειάσματος του συστήματος τροφοδοσίας. Εάν δεν υπάρχει διαθέσιμο τέτοιο προϊόν, συμβουλευτείτε ένα συνιστώμενο συνεργείο KYMCO για το άδειασμα του συστήματος τροφοδοσίας.

3. Βγάλτε το μπουζί και χύστε περίπου ένα κουταλάκι λάδι μηχανής στην τρύπα της κεφαλής όπου τοποθετείτε το μπουζί. Κατόπιν βάλτε το μπουζί στη θέση του. Γειώστε το μπουζοκαλώδιο και γυρίστε τον κινητήρα αρκετές φορές ώστε να καλυφθούν τα τοιχώματα του κυλίνδρου με λάδι.
4. Λιπάνετε όλα τα συρματόσχοινα.
5. Φουσκώστε τα ελαστικά στην προτεινόμενη πίεση. Τοποθετήστε κάτω από το πλαίσιο τάκους, ώστε οι τροχοί να μην ακουμπούν στο έδαφος.
6. Πλύνετε το σκούτερ και στεγνώστε το.
7. Δέστε μια πλαστική σακούλα στην εξαγωγή της εξάτμισης για να εμποδίσετε την είσοδο υγρασίας.
8. Εάν η αποθήκευση γίνει σε περιοχή με υγρασία ή υγρασία θαλάσσης, καλύψτε όλα τα εκτεθειμένα μεταλλικά μέρη με ένα ελαφρό στρώμα λαδιού. Μην βάζετε λάδι σε λαστιχένια εξαρτήματα ή στο κάλυμμα της σέλας.
9. Αφαιρέστε την μπαταρία και φορτίστε την πλήρως. Κατόπιν φυλάξτε τη σε στεγνό μέρος και φορτίζετε την μία φορά το μήνα. Μην φυλάτε την μπαταρία σε εξαιρετικά ζεστό ή κρύο περιβάλλον (κάτω από 0° C ή πάνω από 30° C).

**ΠΡΟΣΟΧΗ**

Κάνετε όλες τις απαραίτητες επισκευές πριν από τη φύλαξη.

**ΕΠΑΝΑΛΕΙΤΟΥΡΓΙΑ ΜΕΤΑ ΑΠΟ ΦΥΛΑΞΗ**

1. Ξεσκεπάστε το σκούτερ.
2. Αλλάξτε το λιπαντικό του κινητήρα.
3. Φορτίστε και τοποθετήστε την μπαταρία καθώς και το μπουζοκαλώδιο.
4. Αδειάστε το ντεπόζιτο της βενζίνης και γεμίστε με καθαρή βενζίνη.

Κάντε όλους τους ελέγχους πριν από τη χρήση (σελίδα 27)

ΜΟΝΤΕΛΟ	MICARE 125i
ΚΙΝΗΤΗΡΑΣ	4-ΧΡΟΝΟΣ ΑΕΡΩΨΥΚΤΟΣ
ΚΥΒΙΣΜΟΣ	124
ΣΥΜΠΙΕΣΗ	10.3 : 1
ΜΕΤΑΔΟΣΗ	ΑΥΤΟΜΑΤΗ
ΑΝΑΦΛΕΞΗ	ΗΛΕΚΤΡΟΝΙΚΗ
ΕΚΚΙΝΗΣΗ	MIZA
ΜΠΟΥΖΙ TORCH / NGK	B7RTC / CR7HSA
ΔΙΑΚΕΝΟ	0.6-0.7mm
ΜΠΑΤΑΡΙΑ	12V 6AH
ΔΙΑΣΤΑΣΕΙΣ Μ x Π x Υ mm	1830 X 700 X 1080
ΜΕΤΑΤΡΟΧΙΟ mm	1280
ΤΥΠΟΣ ΒΕΝΖΙΝΗΣ	ΑΜΟΛΥΒΔΗ
ΧΩΡΗΤΙΚΟΤΗΣ ΤΕΠΟΖΙΤΟΥ ΒΕΝΖΙΝΗΣ	4,9 +/- 0,5 LIT
ΧΩΡΗΤΙΚΟΤΗΣ ΛΑΔΙΟΥ ΚΙΝΗΤΗΡΑ (ΣΕ ΑΠΟΣΥΝΑΡΜΟΛΟΓΗΣΗ)	700cc
ΧΩΡΗΤΙΚΟΤΗΣ ΛΑΔΙΟΥ ΚΙΝΗΤΗΡΑ ΣΤΗΝ ΑΛΛΑΓΗ	650cc
ΤΥΠΟΣ ΛΑΔΙΟΥ	FUCHS SILKOLENE SCOOT-4 SAE 10W 40 API SJ / JASO MA2
ΧΩΡΗΤΙΚΟΤΗΣ ΛΑΔΙΟΥ ΔΙΑΦΟΡΙΚΟΥ	120cc
ΧΩΡΗΤΙΚΟΤΗΣ ΛΑΔΙΟΥ ΔΙΑΦΟΡΙΚΟΥ ΣΤΗΝ ΑΛΛΑΓΗ	110cc
ΤΥΠΟΣ ΛΑΔΙΟΥ ΔΙΑΦΟΡΙΚΟΥ	FUCHS SILKOLENE BOA SAE 80W-90
ΕΛΑΣΤΙΚΑ ΕΜΠΡΟΣ	80/90-14 TL



ΜΟΝΤΕΛΟ		MICARE 125i
ΕΛΑΣΤΙΚΑ ΠΙΣΩ		90/90-14 TL
ΠΙΕΣΗ Ε/Π	ΜΕ 1 ΑΝΑΒΑΤΗ	28 psi / 30 psi
	ΜΕ 2 ΑΝΑΒΑΤΕΣ	29 psi / 30 psi
ΛΑΜΠΕΣ		
ΠΡΟΒΟΛΕΑ		12V 12W
ΠΙΣΩ ΦΑΝΑΡΙΟΥ / ΦΡΕΝΟΥ		12V 0.4W / 1.7W
ΦΛΑΣ		12V 3.6W
ΠΙΝΑΚΙΔΑΣ		12V 5W
ΑΣΦΑΛΕΙΕΣ		15A / 20A
ΡΕΛΑΝΤΙ +/- 100 RPM		1500

**Η FUCHS είναι η μεγαλύτερη ανεξάρτητη εταιρεία λιπαντικών παγκοσμίως.**

Στο πελατολόγιο της συμπεριλαμβάνονται βιομηχανίες αυτοκινήτων, μοτοσυκλετών, αεροσκαφών, αεροδιαστημικής, ορυχείων, υαλουργίας, ανανεώσιμων πηγών ενέργειας και τροφίμων.

Η FUCHS UK τροφοδοτεί παγκοσμίως τον όμιλο με τα λιπαντικά μοτοσυκλέτας SILKOLENE, η οποία με περισσότερα από 100 χρόνια γνώσης και εμπειρίας, έχει εξελιχτεί σε μία ηγετική μάρκα λιπαντικών, αφιερωμένη σήμερα 100% στα λιπαντικά μοτοσυκλέτας.



# FUCHS SILKOLENE

**Απόλυτη εξειδίκευση στα λιπαντικά μοτοσυκλετών**



Τα λιπαντικά SILKOLENE έχουν αναπτυχθεί μέσα από την εμπλοκή του R&D στις πίστες του MOTO GP και του πρωταθλήματος BSB, χρησιμοποιώντας την τεχνολογία XP, και εξασφαλίζουν απόλυτη απόδοση και προστασία.













Φυλάξτε αυτό το εγχειρίδιο στο όχημα. Διαβάστε το προσεκτικά πριν χρησιμοποιήσετε το όχημα καθώς περιέχει σημαντικές πληροφορίες ασφαλείας.

## **MOTOTREND**

**MOTOTREND A.E.**  
Βρυσούλων 56 - Ν. Φιλαδέλφεια  
143 41 - Αθήνα  
τηλ.: (0030) 210 2585991-2

**KWANG YANG MOTOR CO., LTD**  
NO. 35 Wan Hsing Street, San Min District Kaohsiung,  
Taiwan, R.O.C. • tel.: 886-7-3822526  
e-mail: [service@mail.kymco.com](mailto:service@mail.kymco.com)